

РАЗВИВАЕМСЯ ВМЕСТЕ

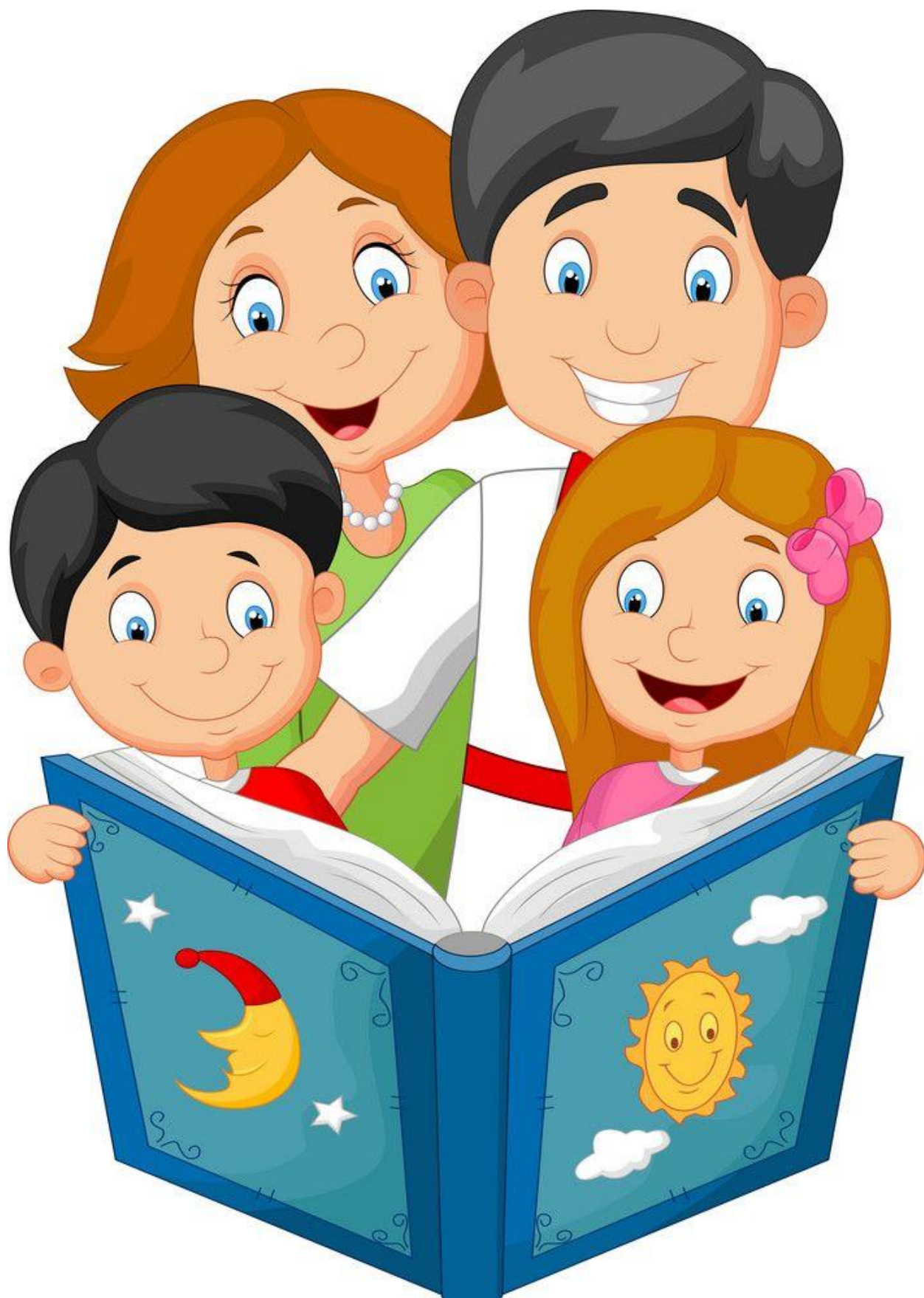

Сборник заданий по лексическим темам для организации совместной деятельности родителей с ребёнком дома.



для детей с ТНР, ЗПР 5-8 лет

Разработали:

Учитель - дефектолог Замятина Н. Г.,

воспитатель Пирогова Е. В.,

воспитатель Лацук О. Ю.

Как работать со сборником.

Уважаемые родители, перед вами сборник с рекомендациями по организации работы с ребёнком дома.

Работа в альбоме способствует:

1. Расширению кругозора: недостаточность познавательной сферы ребёнка влечёт за собой появление речевой недостаточности. Нарушение речевого развития тормозят формирование психических функций, ограничивают познавательные возможности, нарушают процесс социальной адаптации.
2. Развитию связной речи.
3. Пополнению активного и пассивного словаря;
4. Совершенствованию психических процессов (ощущение, восприятие, внимание, память, мышление, воображение);
5. Формированию (уточнению) представлений о сенсорных эталонах (цвет, форма, величина);
6. Развитию мелкой моторики и элементарных навыков изобразительной деятельности (умения правильно держать карандаш, рисовать прямые горизонтальные, вертикальные, округлые линии, закрашивать ограниченное линией пространство).

Продуктивная деятельность - большое значение имеет для интеллектуального развития детей. В свою очередь умственное воспитание ребёнка тесно связано с развитием речи.

Выполняя предложенные рекомендации, старайтесь придерживаться данному алгоритму:

- Рассмотрите вместе с ребенком в альбоме материал, картинки по заданной теме или самостоятельно подберите материал (картинки).
- Попросите ответить на предложенные вопросы. Не торопите ребенка. Дайте возможность подумать, сформулировать ответ. Так вы стимулируете интерес ребенка к обучению и укрепляете уверенность в собственных силах.
- Если ребенок не может или затрудняется ответить, дайте образец высказывания сами.
- Ребёнок, речевые возможности которого позволяют ответить одним словом, выполняет задание в вербальном плане, дети с более серьёзной речевой патологией могут воспользоваться указательным жестом.

Помните, что совместная деятельность с ребёнком - это общение ребенка с вами, в процессе которого формируются взаимное доверие, привязанность, дружба и взаимопонимание.

Перечень лексических тем

Сентябрь		стр
1	Детский сад, труд работников детского сада	5
2	Хороши малыши, девочки и мальчики. Части тела и лица	7
3	Осень. Признаки осени. Осенние месяцы	9
4	Овощи	11
5	Фрукты	13
Октябрь		
6	Дары осени: ягоды	15
7	Дары осени: грибы	17
8	Деревья, кустарники Прибайкалья	20
9	Батюшка Байкал. Обитатели Байкала	22
Ноябрь		
10	Мой дом. Моя квартира. Мебель	25
11	Электроприборы	27
12	Посуда	29
13	Продукты питания. Национальные блюда	31
Декабрь		
14	Зима. Зимние месяцы. Признаки зимы	33
15	Дикие животные Прибайкалья	36
16	Домашние животные	38
17	Домашние птицы	41
18	Зимние забавы. Зимние виды спорта. Новый год	43
Январь		
19	Животные и птицы Севера.	45
20	Животные и птицы жарких стран	47
21	Зимующие птицы Прибайкалья	51
Февраль		
22	Одежда. Одежда народов Прибайкалья	53
23	Головные уборы. Обувь.	55
24	Транспорт (наземный, подземный, водный)	57
25	23 февраля. Мужские профессии	59
Март		
26	Семья	61
27	8 марта. Женские профессии	65
28	Весна. Признаки весны	68
29	Весна. Перелетные птицы Прибайкалья	70
30	Растения весной (луг, сад, парк, лес)	73
Апрель		
31	Встреча со сказкой. Русские и бурятские сказки.	76
32	День космонавтики. Они прославили Прибайкалье (космонавты). Воздушный транспорт	78
33	Моя Страна. Москва – столица. Обычаи, традиции народов мира	81
34	Мой край. Мой город Иркутск, достопримечательности города	84
Май		
35	Народные промыслы России	86
36	9 Мая/День победы. Они прославили Прибайкалье (герои ВОВ)	88
37	Насекомые Прибайкалья	91
38	Цветы/Комнатные растения	94
39	Здравствуй лето/ Школа. Школьные принадлежности.	97
	Приложение	100
	Литература	108

Тема: «Детский сад, труд работников детского сада»

1 Рассмотрите вместе с ребенком картинку. Побеседуйте о детском саде. Для чего нужен детский сад? Чем там можно заниматься? Вспомнить правила поведения в детском саду. Спросите, что ему нравится в детском саду делать? Расскажите детям о сотрудниках детского сада: воспитатель, дефектолог, помощник воспитателя, повар, медсестра.



2. В детском саду очень много игрушек. Контуры, каких игрушек видно на рисунке, назови их. Сосчитай все игрушки и запиши цифру в круг.

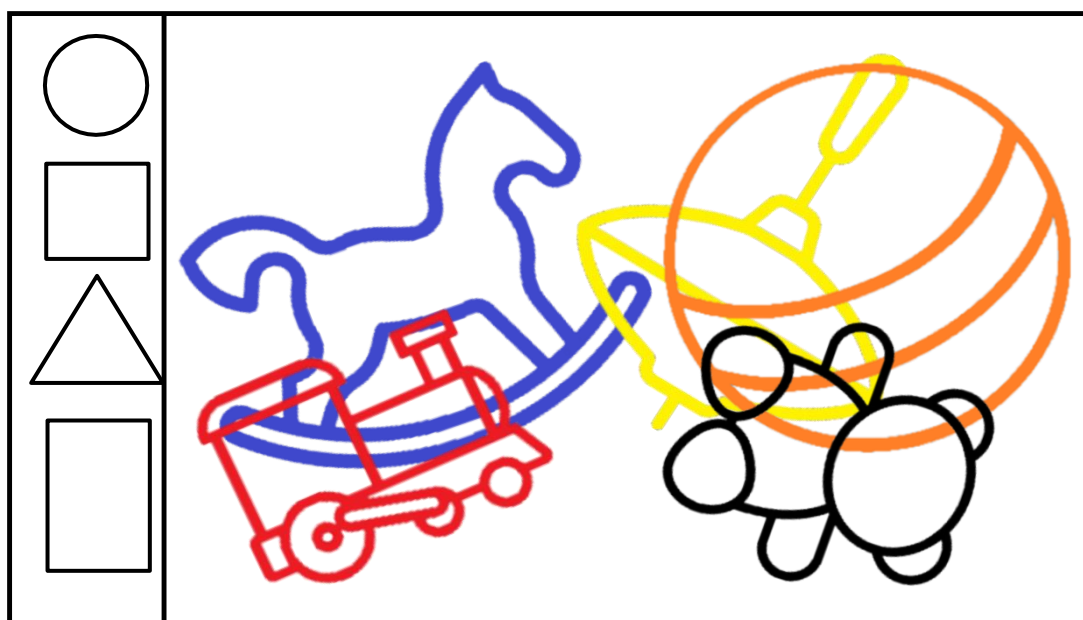

3. Предложите ребёнку совместно с вами выполнить пальчиковую гимнастику, по возможности выучите ее.

Дружат в нашей группе

Девочки и мальчики (пальцы обеих рук соединяются в замок)

Мы с вами подружим

Маленькие пальчики (*ритмичное касание пальцев обеих рук*)

Раз, два, три, четыре, пять

(*поочередное загибание пальцев на правой руке*)

Начинай считать опять.

Раз, два, три, четыре, пять

(*поочередное загибание пальцев на левой руке*)

Мы закончили считать.

4. Помогите ребятам, проведите линии

Кто чем играет?

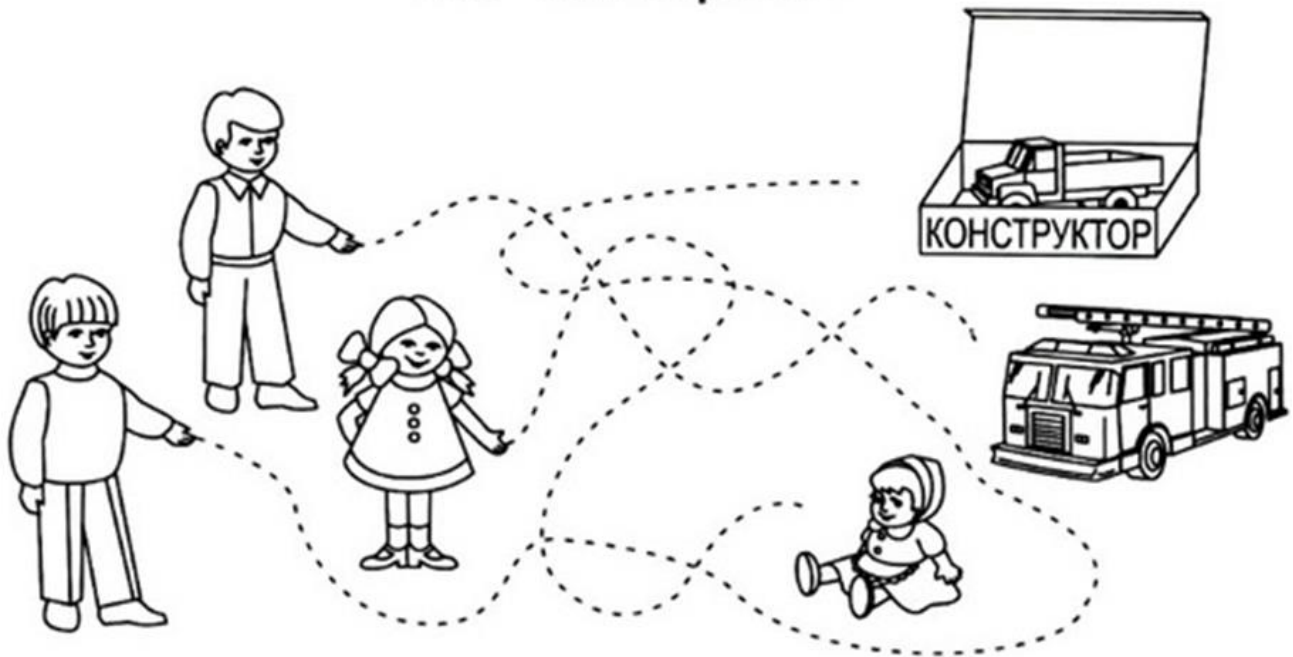

5.

Раскрась игрушки так, чтобы все они были разного цвета.

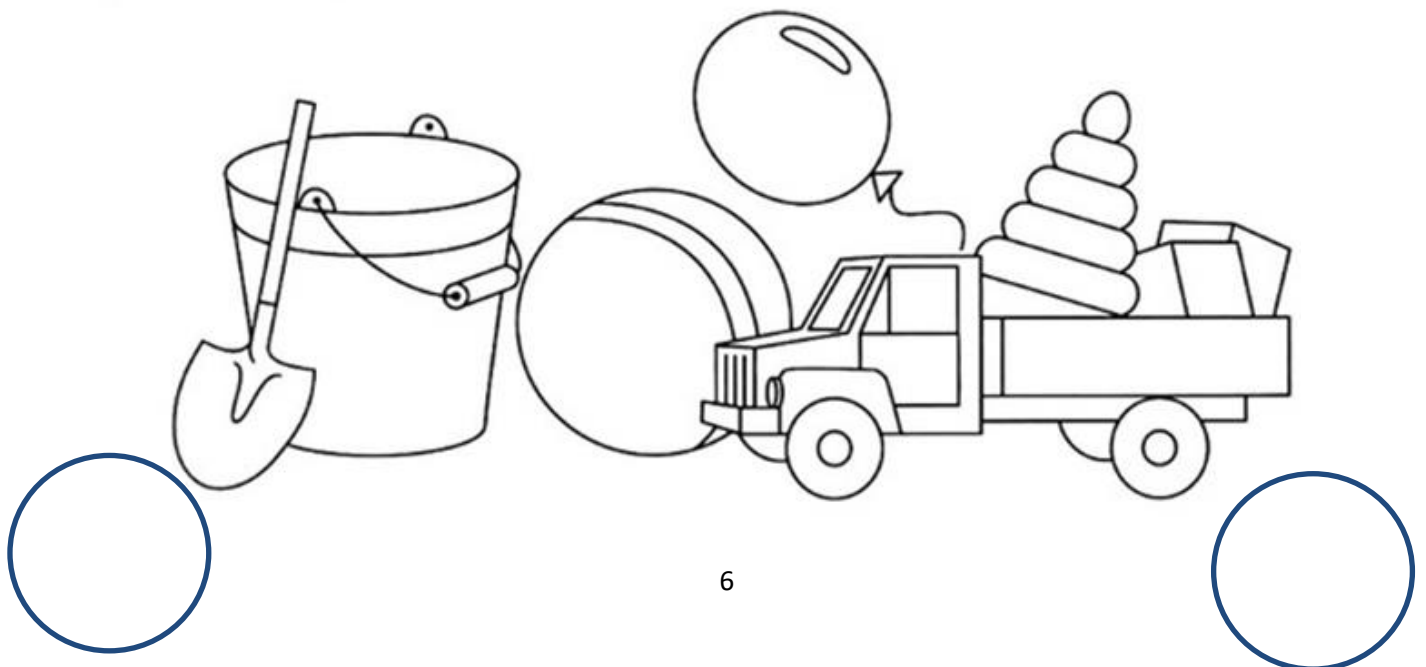

Тема: «Хороши малыши, девочки и мальчики.

Части тела и лица»

1. Рассмотрите картинку сравните девочку и мальчика, причёски, одежду, любимые игрушки, события (например, мальчики играют с машинками, девочки катают кукол в колясках.



2. Во время игр уточните представления ребенка о назначении частей тела: для чего нужны глаза- глазами видим, ушами слышим и т.д.

Это глазки. Вот, вот.

Это ушки. Вот, вот. *Показываем части тела и выполняем движения в соответствии с текстом*

Это нос, это рот.

Там спинка. Тут живот.

Это ручки. Хлоп-хлоп.

Это ножки. Топ- топ.

Ох устали вытрем лоб!

3. Учите ребенка различать левую и правую сторону на своем теле. С этой целью на левую ручку можно надеть браслетик или любые опознавательные предметы.

4. Игра «один-много».

рука-руки,
нога- ...,
щека-...,
колени-

5. Помогите ребятам, возьмите карандаш правильно и проведите линии



6. Одень девочку и мальчика. Вырежи из приложения одежду мальчика и девочки и наклей ее.

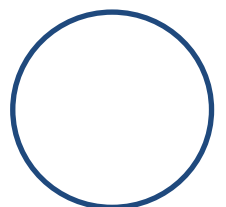
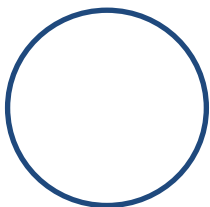

Тема: Осень. Признаки осени.

1 **Рассмотрите вместе с ребенком картинку.** Спросить ребенка, знает ли он, какое время года сейчас? Попросить ребенка назвать (показать на картинке) признаки осени. Во время прогулки наблюдайте за изменениями в природе. Помогите ребенку запомнить названия осенних месяцев.



2 **Игра «Подбери признак» (2-3 признака)**

Солнце осенью какое? - осеннее, холодное,
небо какое? -

Ветер какой? - осенний, сильный,
дождь какой? - ..., лист какой? - ...

Деревья какие? - осенние, голые,
листья какие? - ...

3 **Выучить стихотворение. На выбор**

Дождик, дождик – кап-кап-кап,
Мокрые дорожки.

Нам нельзя идти гулять,
Мы промочим ножки.

или

«Осень»

Если на деревьях листья пожелтели,
Если в край далёкий птицы улетели,
Если небо хмурится, если дождик льётся,
Это время года – осенью зовётся.

4 **Приклей листики в домики.** Жёлтый в домик, который справа, красный в домик слева, зелёный в домик, который внизу, а коричневый в домик, который наверху.

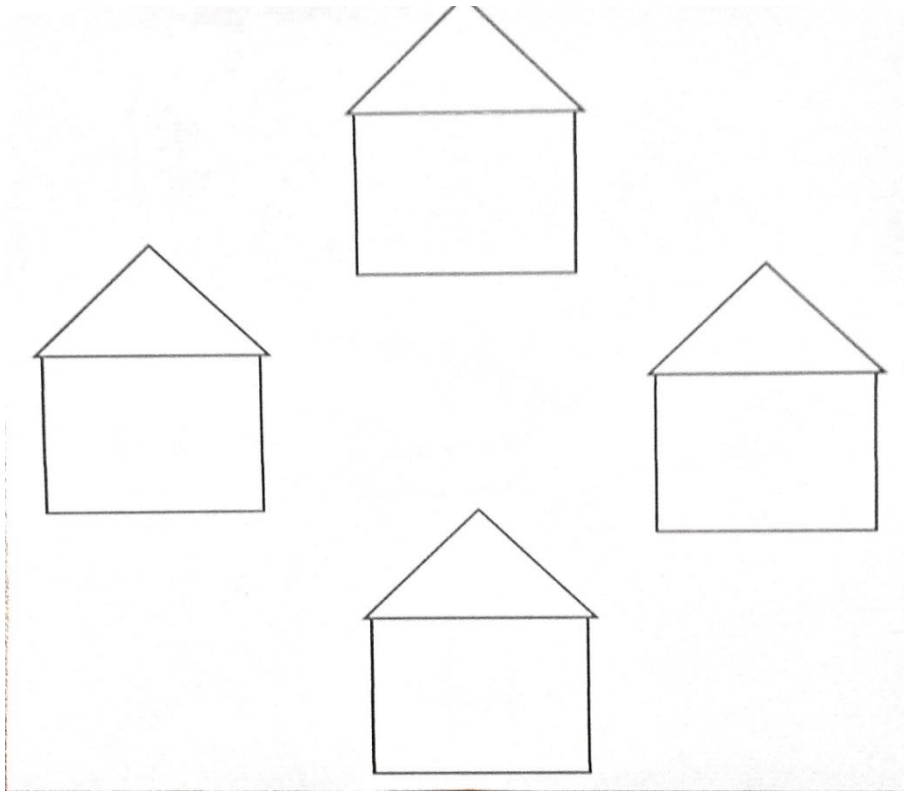

5. Проведи линии дождя и закрась картинку

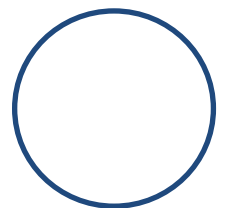
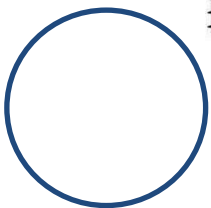
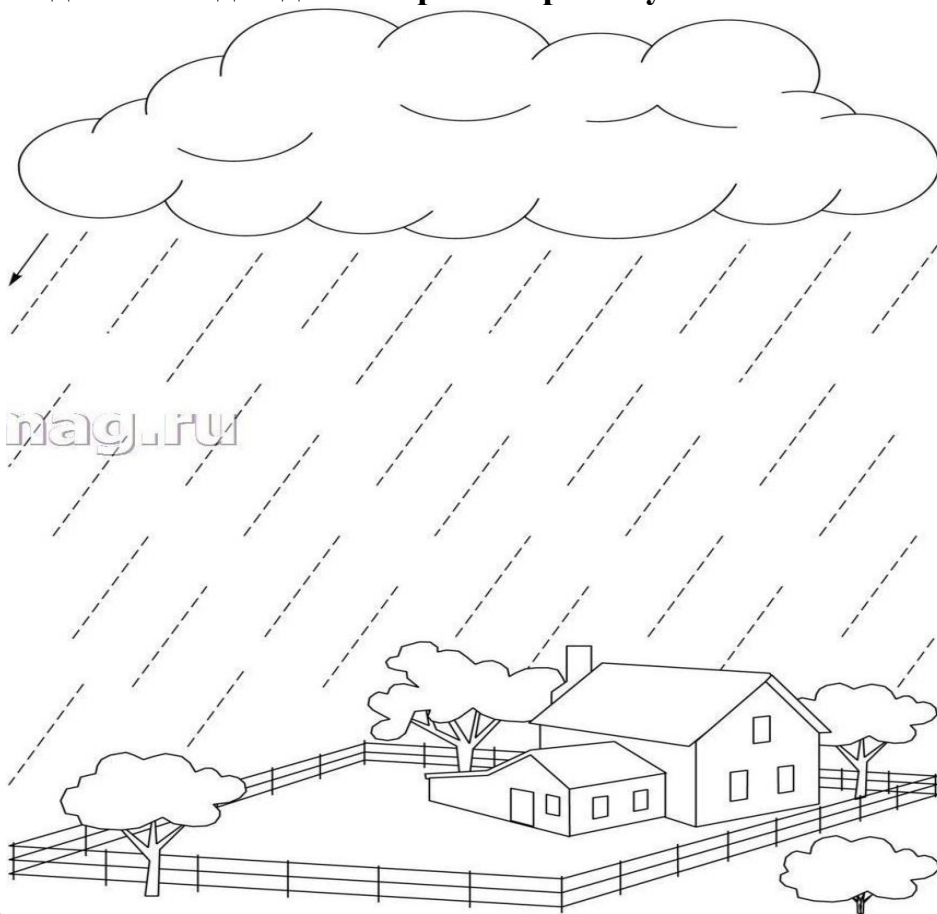

Тема: Овощи

1. Рассмотрите вместе с ребенком картинки. Расскажите ребенку, что овощи растут в огороде. Закрепите названия овощей. Как мы все назовем одним словом? (Овощи.) Почему? Где растут овощи? (На грядке, в огороде.) Для чего нужны овощи? (Мы их употребляем в пищу сырыми. Готовим щи, борщ, начинку для пирожков, делаем сок и др.) Каких еще овощей на картинке не хватает? (Кабачка, редиса, репы, тыквы, свеклы и т.д.) Прежде чем кушать овощи, что нужно сделать? (Обязательно их помыть.)



2. Назовите цвет овощей по образцу:

помидор красный,

огурец.....

баклажан....

перец...

редис...

тыква....

3. Предложите ребёнку совместно с вами выполнить **пальчиковую гимнастику** «Капуста», по возможности выучите ее.

Так капусту мы рубили (*ребрами ладоней "рубим" капусту*)

И вот так ее солили, (*щепотками обеих рук "солим"*)

Отжимали ручками, (*сжимаем и разжимаем кисти рук*)

Собирали в кучку мы. (*собираем в кучку воображаемую капусту*)

В банку затолкали, (*кулачками забиваем ее в воображаемую банку*)

Крышкой закрывали. (*хлопаем правой ладошкой по левой*)

4. Соедините **линиями овощи** с соответствующими фигурами. Назовите форму каждого овоща по образцу: «Огурец овальный». Какой формы морковь? (треугольной.) Помидор...

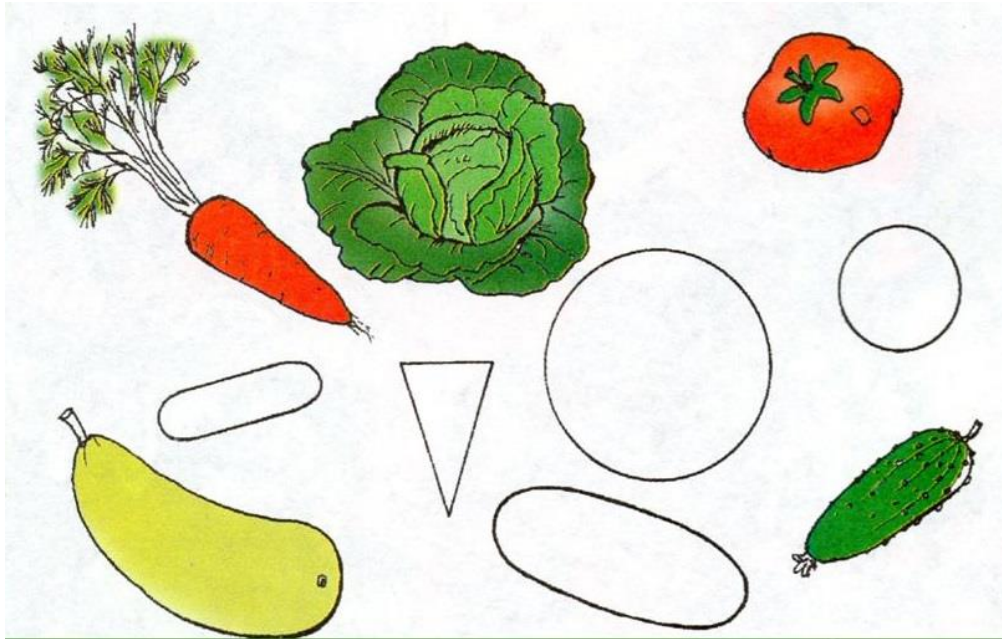

5. Закрась внизу только те овощи, которые есть в путанице.

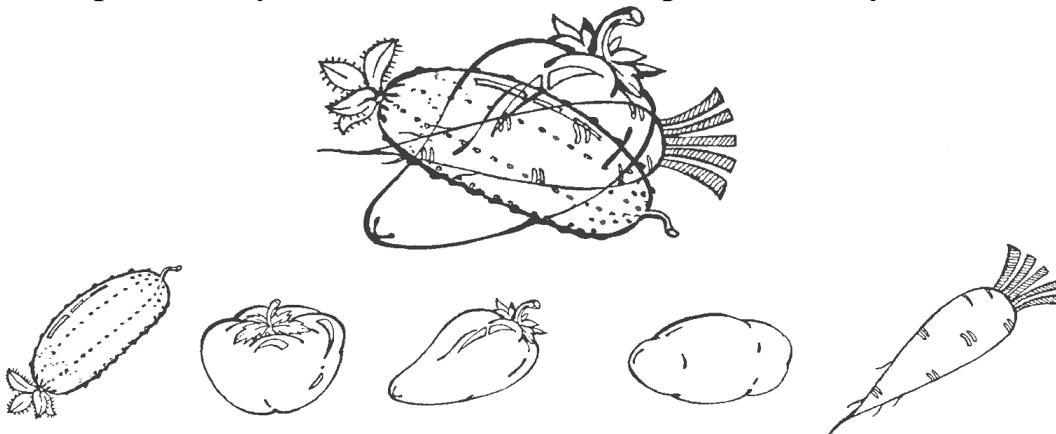

6. Помоги черепашенку добраться до капусты. Проведи линии

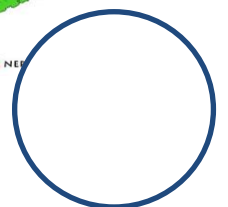
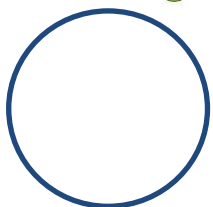
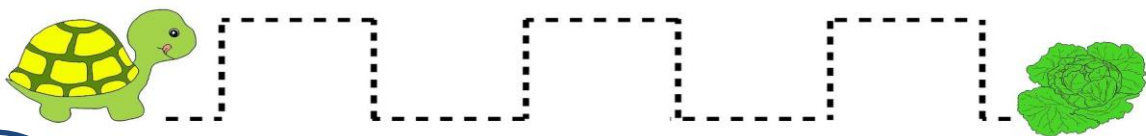
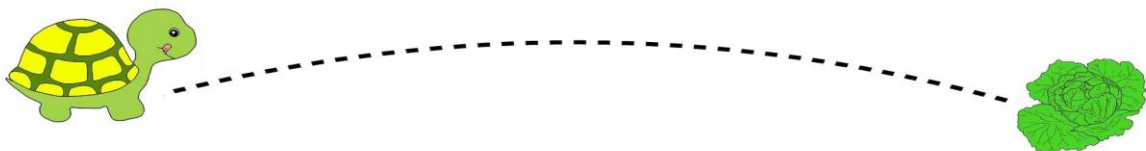

Тема: «Фрукты»

1. Расскажите ребенку, что фрукты растут в саду на деревьях, их убирают осенью.

Рассмотрите вместе с ребенком картинки с изображениями фруктов. Пусть ребенок покажет и назовет фрукты, которые узнал. Если он затрудняется, помогите ему – назовите фрукты и предложите повторить названия за вами.



2. **Игра «Подбери признак»** Описать овощи по цвету, форме вкусу.

Банан какой? – желтый, овальный, сладкий,

мандарин - ...,

апельсин - ...,

лимон - ...

Яблоко какое? - ...

груша какая? - ...,

3. Помоги собрать яблоки в корзину, проведи линии

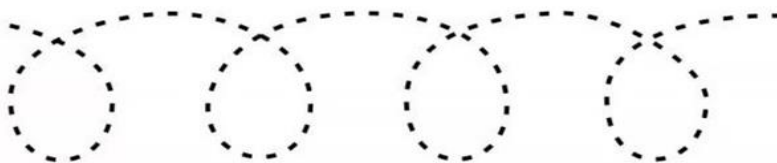
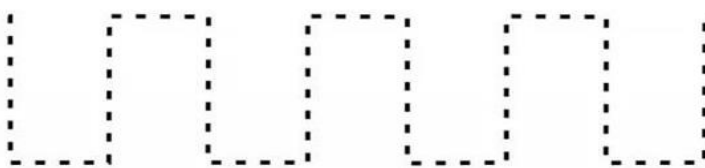

4. Повторить названия фруктов. Соедини фрукт в единственном числе (один) с фруктами во множественном числе (много). Яблоко – яблоки, банан – бананы и т.д.

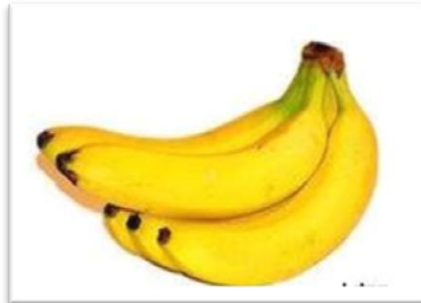
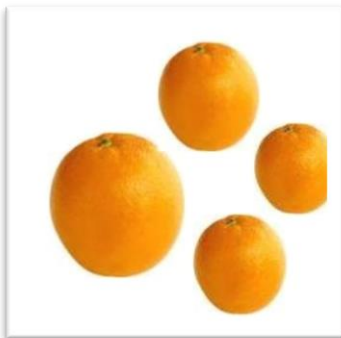
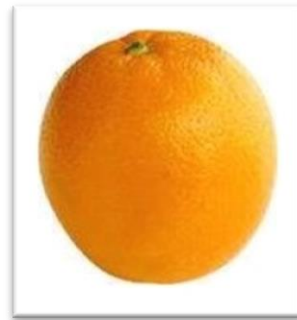

6 Вырежи из приложения только фрукты и приклей в корзинку

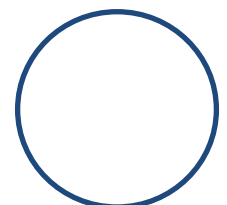
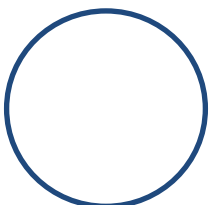

Тема: Дары осени: ягоды

1. Вместе рассмотрите картинки с изображением различных ягод.

Предложите ответить на вопросы:

- Где растут ягоды?
- Какие ягоды растут в лесу?
- Какие ягоды растут в саду?

Если ребенок затрудняется ответить на вопросы, покажите и назовите ему ягоды. Потом пусть ребенок показывает и называет ягоды.



2 Дидактическая игра «Назови сок, назови варенье»:

- сок из малины — малиновый;
- сок из вишни — ...
- сок из клубники — ...
- сок из черники - ...
- варенье из малины — малиновое,
- варенье из вишни — ...
- варенье из клубники - ...
- варенье из черники - ...

3 Предложите ребёнку совместно с вами выполнить пальчиковую гимнастику «За ягодами»

Раз, два, три, четыре, пять, *(Поочерёдно загибают пальцы)*

В лес идем мы погулять. *(пальцами обеих рук идем по столу)*

За черникой,

За малиной,

За брусникой,

За калиной.

Землянику мы найдем *(Поочерёдно загибают пальцы)*

И братишке отнесем. *(Ладони вместе перед собой)*

5. Проведи линию какая ягода должна лежать на какой тарелке

На тарелке справа должна лежать клубника, на тарелке слева- вишня и виноград.

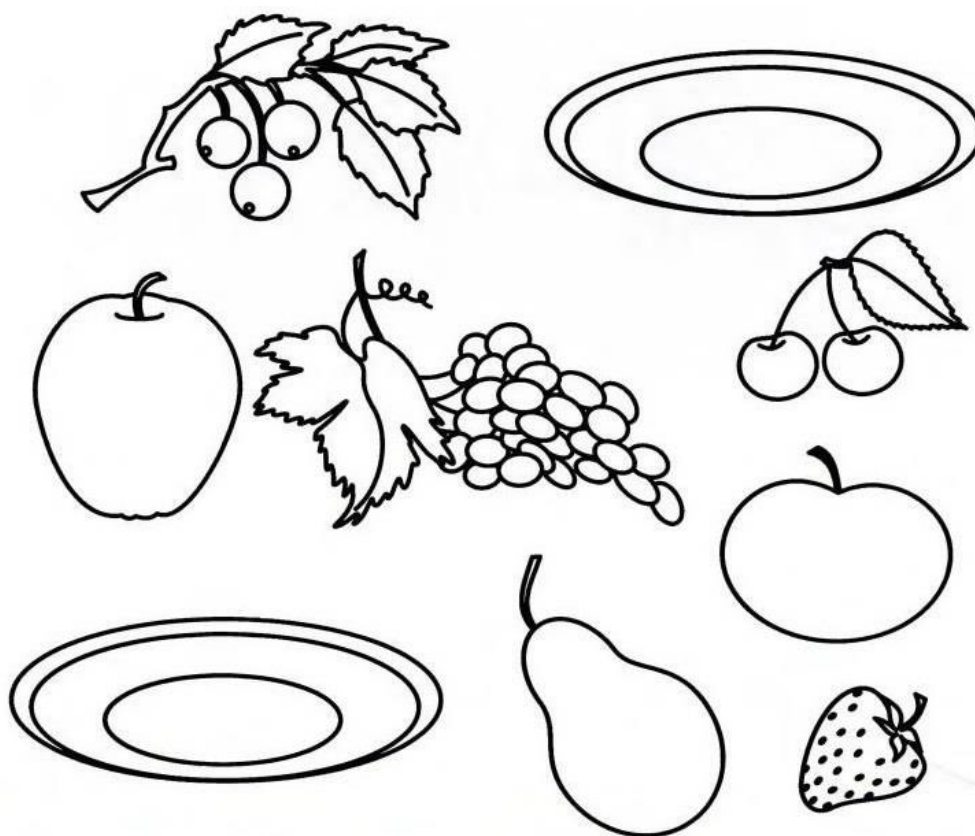

6. Обведи по стрелочке и раскрась

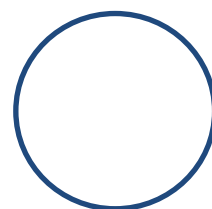
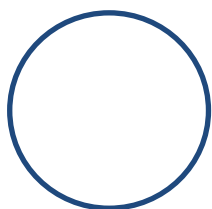
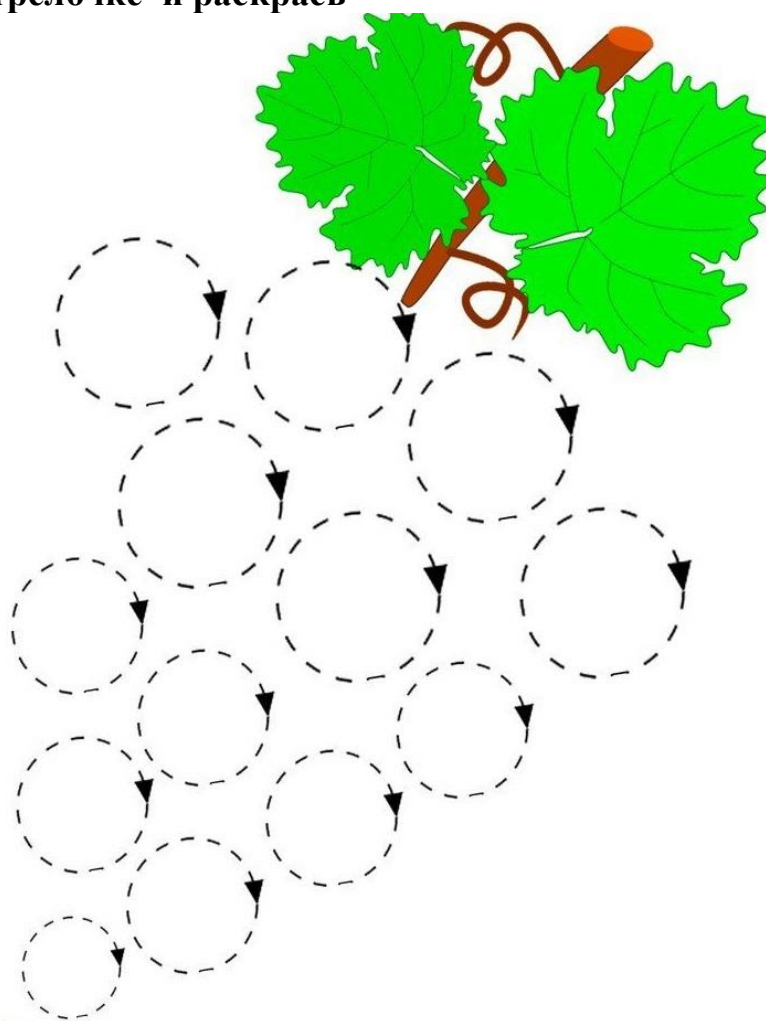

Тема: Дары осени: грибы

1. **Выучите названия грибов:** «подосиновик», «подберёзовик», «лисичка», «сыроежка», «боровик», «опёнок», «маслёнок», «мухомор», «поганка». Объясните, какие грибы – съедобные, а какие – несъедобные. Также расскажите, где растут грибы. Рассмотрите особенности их строения (шляпка, ножка, корень).



2.

Раскрась не самый большой гриб и не мухомор.

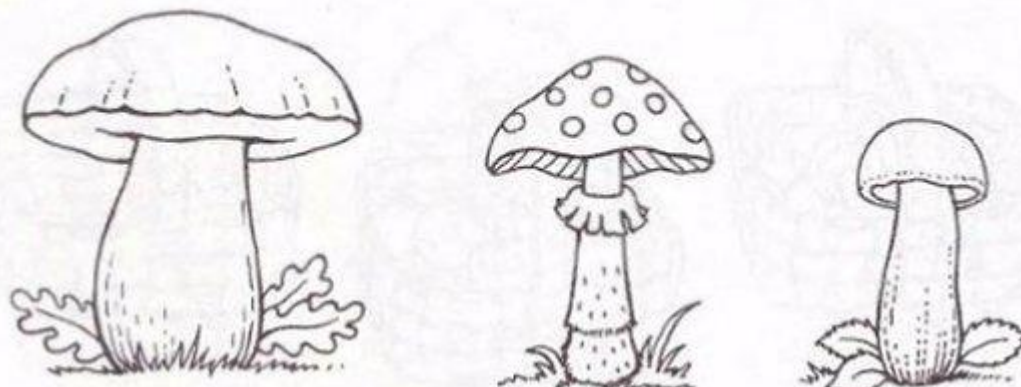

3 Скажи ласково

Гриб — грибок.

Шляпка —

Корзина —

Трава — ...

4 Предложите ребёнку совместно с вами выполнить **пальчиковую гимнастику**, по возможности выучите ее.

Этот пальчик в лес пошел *загибаем мизинчик*

Этот пальчик гриб нашел *загибаем безымянный пальчик*

Этот пальчик чистить стал *загибаем средний пальчик*

Этот пальчик жарить стал *загибаем указательный пальчик*

Этот пальчик сел и съел *загибаем большой пальчик*

Оттого и потолстел *сжимаем и разжимаем кулачок.*

5 Обведи по образцу



6 Заштрихуй гриб

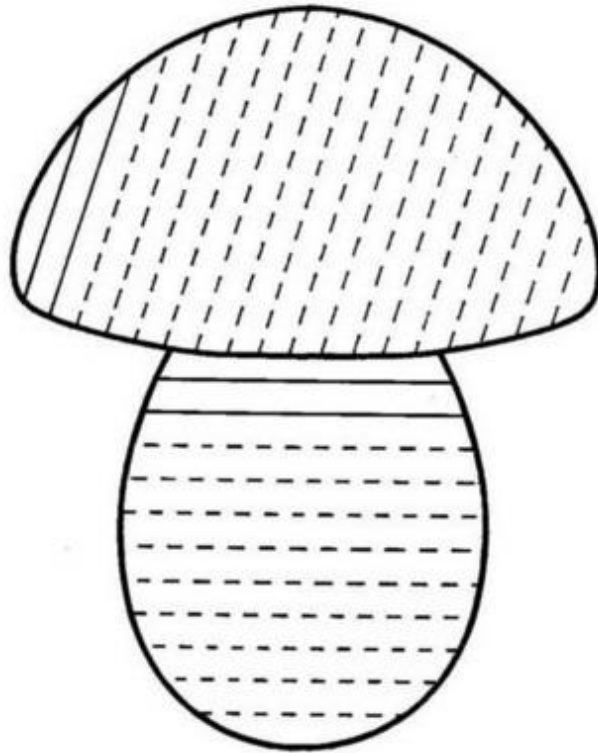

7 Раскрась только грибы

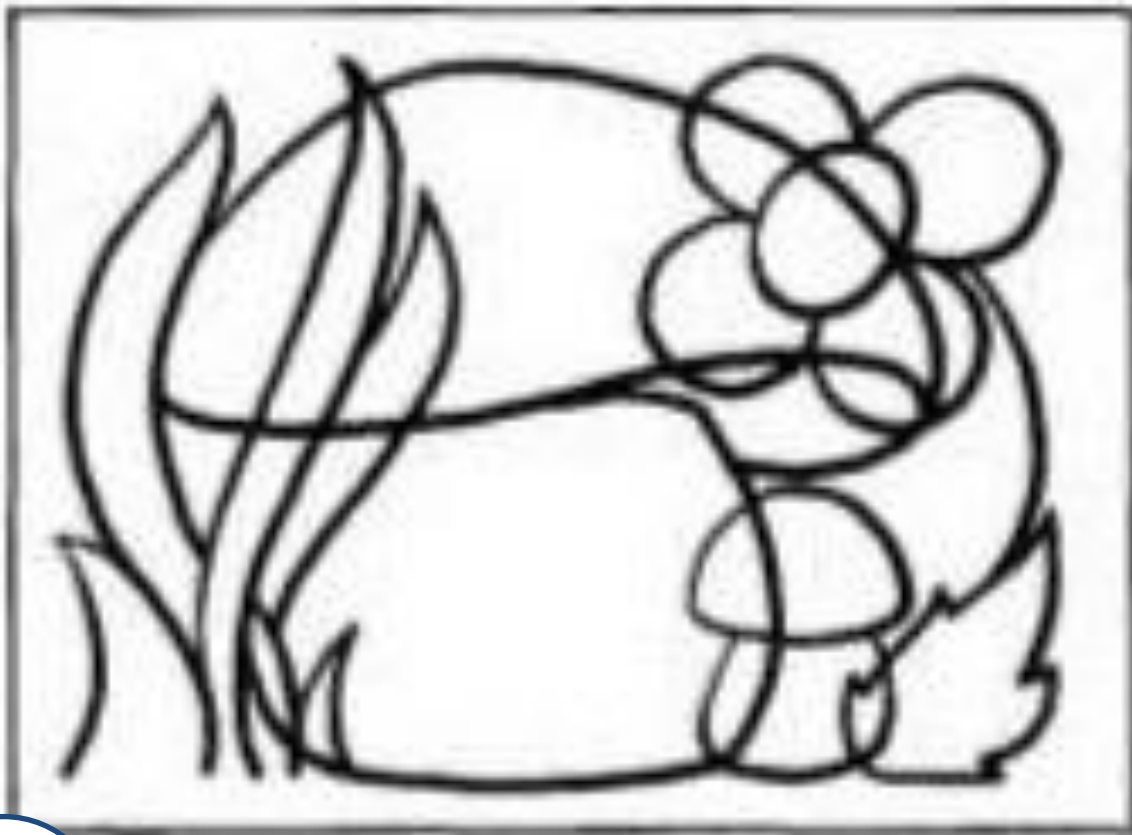

Тема: Деревья, кустарники Прибайкалья

1. Во время прогулки по парку, возвращаясь с ребёнком домой, рассмотрите деревья и кустарники которые будут вам встречаться.

Спросите у ребёнка: «Какие деревья ты знаешь (пусть ребёнок их назовёт), рассмотрите иллюстрации деревьев и кустарников.



2. «Скажи ласково»

лист – листочек

осина — ...

иголка — ...

береза — ...

ветка — ...

дерево — ...

пень — ...

рябина — ...

3. **Подбор слов-признаков.**

— Лист клена. Лист какой? — Кленовый.

— Лист березы ...

— Лист липы ...

— Лист тополя ...

— Лист дуба...

— Лист рябины ...

4. Предложите ребёнку совместно с вами выполнить **пальчиковую гимнастику** «Осенние листья», по возможности выучите ее.

Раз, два, три, четыре, пять	<i>Поочерёдно загибают пальчики на руке, начиная с большого.</i>
Будем листья собирать.	<i>Ритмично сжимают и разжимают кулачки.</i>
Листья березы,	<i>Поочерёдно загибают пальчики на</i>

Листья рябины,
Листики тополя,
Листья осины,
Листики дуба мы соберем,
Маме осенний букет отнесем.

руке, начиная с большого.

«шагаем» пальчиками по коленям или по столу средним и указательным пальчиками.

5. **Раскрась** самое высокое дерево, обведи березу, зачеркни самое низкое дерево.

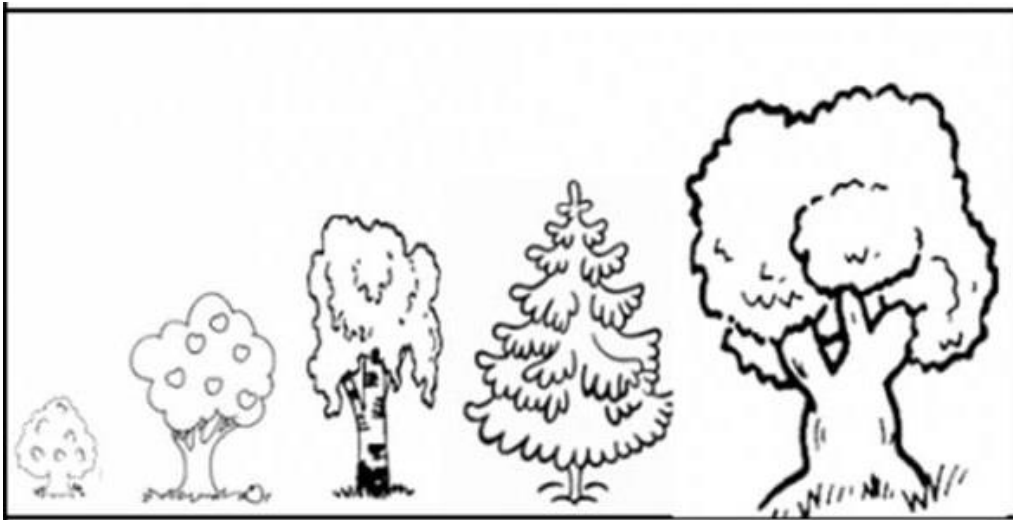

6 **Соедини** лилии и **раскрась** листья в подходящие осенние цвета. Задание выполняется цветными карандашами. (Стараемся не выходить за контур и не оставлять белых просветов).



Тема: Батюшка Байкал. Обитатели Байкала

1. Уважаемые родители! Рассмотрите с ребенком иллюстрации. Расскажите ребенку, что Байкал - самое глубокое и чистое, пресное озеро. Объясните, что такое пресное (в море вода соленая, а в Байкале - пресная, вкусная ее можно пить) Проведите опыт: возьмите 2 стакана с водой, в один добавьте немного соли и предложите ребенку попробовать.



2. Продолжите рассказ: в Байкале водится много рыбы и живет нерпа.



Омуль

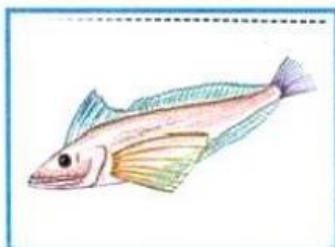

Голомянка

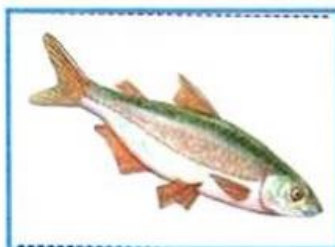

Хариус



Байкальская нерпа



Байкальский осётр

3. Выучите с ребенком, выполните движения «Озеро Байкал»
Озеро Байкал очень широко, *(Дети широко разводят руки в стороны)*
Озеро Байкал очень глубоко. *(Приседают, коснувшись ладонями пола)*
Рыбки там живут. Друзья, *(Ладонь выпрямить, пальцы прижать друг к другу (рыбка))*
А вот воду пить – нельзя. *(Разводят руки в стороны, приподняв плечи).*

4. **Рассмотри картинку**

**Сколько рыбок плывёт налево? А сколько направо?
В какую сторону плывёт больше рыбок?**



5. **Помоги нерпенку добраться до Байкала найди нужную дорогу**

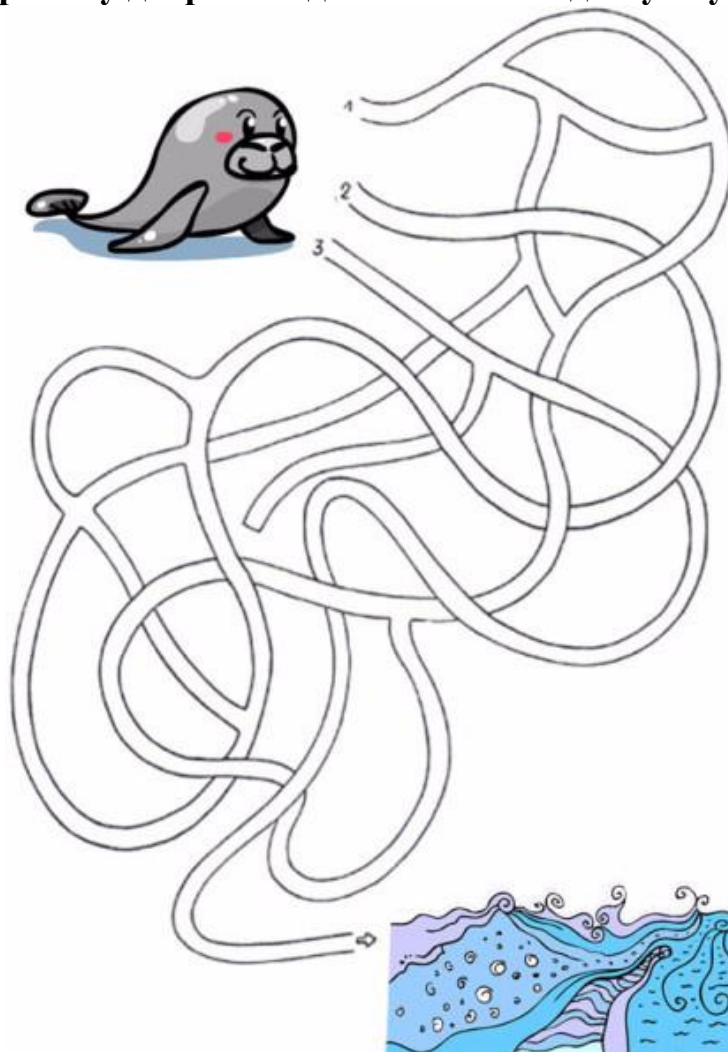

6 *Раскрась картинку по цифрам*

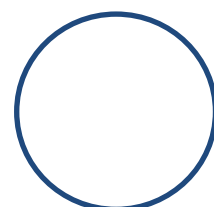
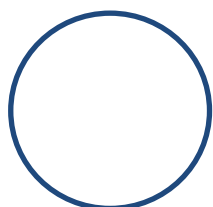
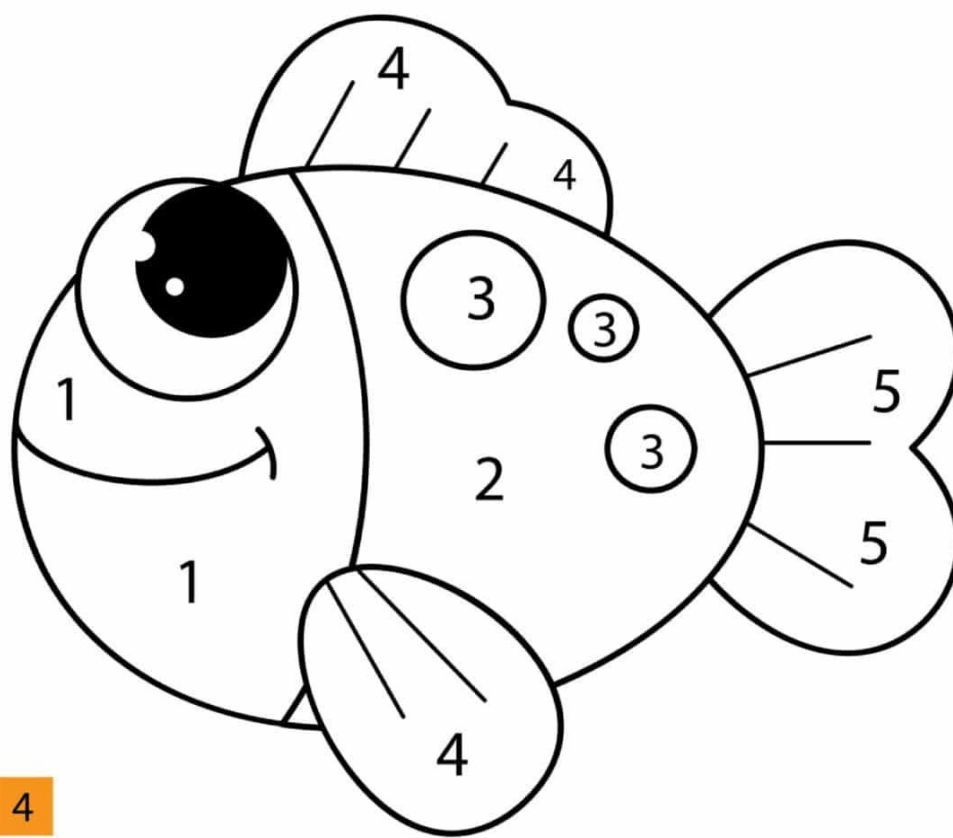

Тема Мой дом. Моя квартира. Мебель

1. Рекомендуется во время прогулки по городу рассмотреть с ребёнком жилые дома, обратив внимание на то, что дома бывают разные: одноэтажные и многоэтажные, каменные и деревянные, кирпичные бетонные. Выучите с ребёнком домашний адрес. Совершить экскурсию по квартире (дому), обратив внимание на то, сколько каких в ней комнат, объяснив их назначение, обратив внимание на мебель в комнатах, какая и для чего нужна.

2. Рассмотрите картинки, покажи и назови, что на них нарисовано. Спросите как называется одним словом. Покажите, расскажите: На чем можно сидеть? На чем можно спать, лежать? Где хранят одежду?



3. Предложите ребёнку совместно с вами выполнить **пальчиковую гимнастику** «Мебель», по возможности выучите ее.

Вспомните беда какая -

Комната была пустая. *разводят руки в стороны)*

Посмотрите-ка теперь: *«Стулья» прикладывают кулак одной руки к ладони второй, поставленной вертикально; «стол» -накрывают ладонью одной руки кулак другой; «кровать»- накладывают кисть одной руки на кисть другой.*

Стол, стулья, кровать есть в ней.

Будут мишка с зайкой жить

И с ребятами дружить. *хлопают в ладоши*

4. **«Из чего сделана мебель?»**

Мебель из кожи - кожаная

Мебель из дерева - ...

Мебель из пластмассы - ...

Мебель сплетена - ...

Мебель из пластика - ...

Мебель из металла - ...

5. Заштрихуй

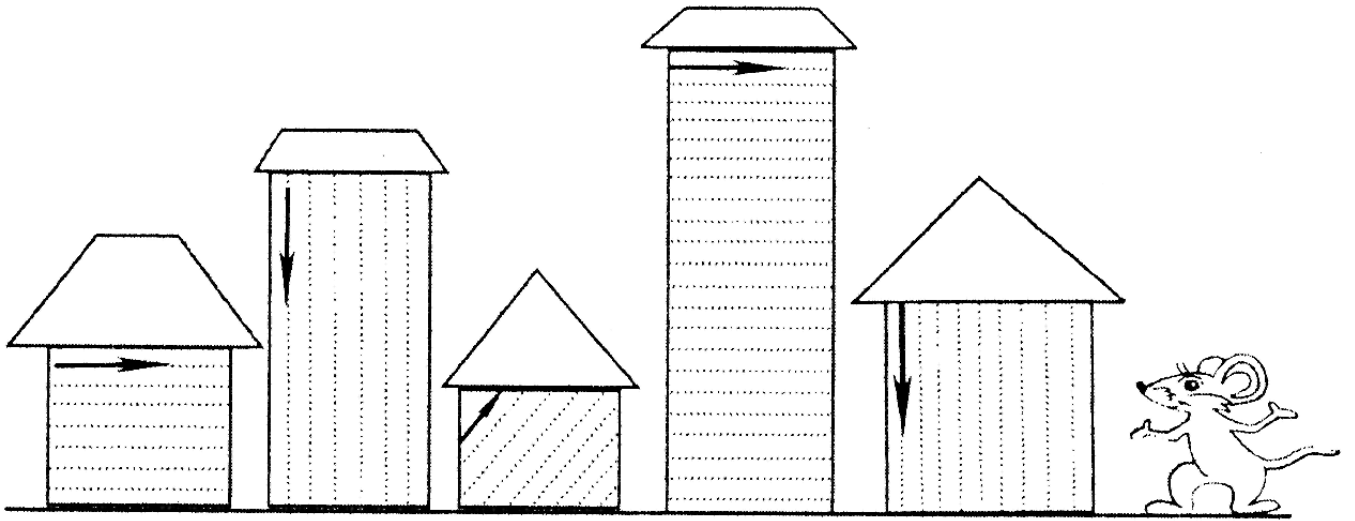

6. Вырежи из приложения и собери дом

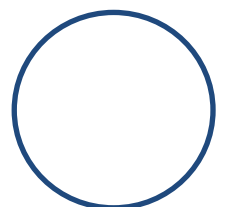
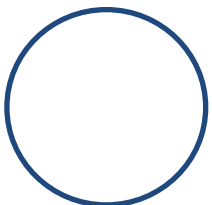
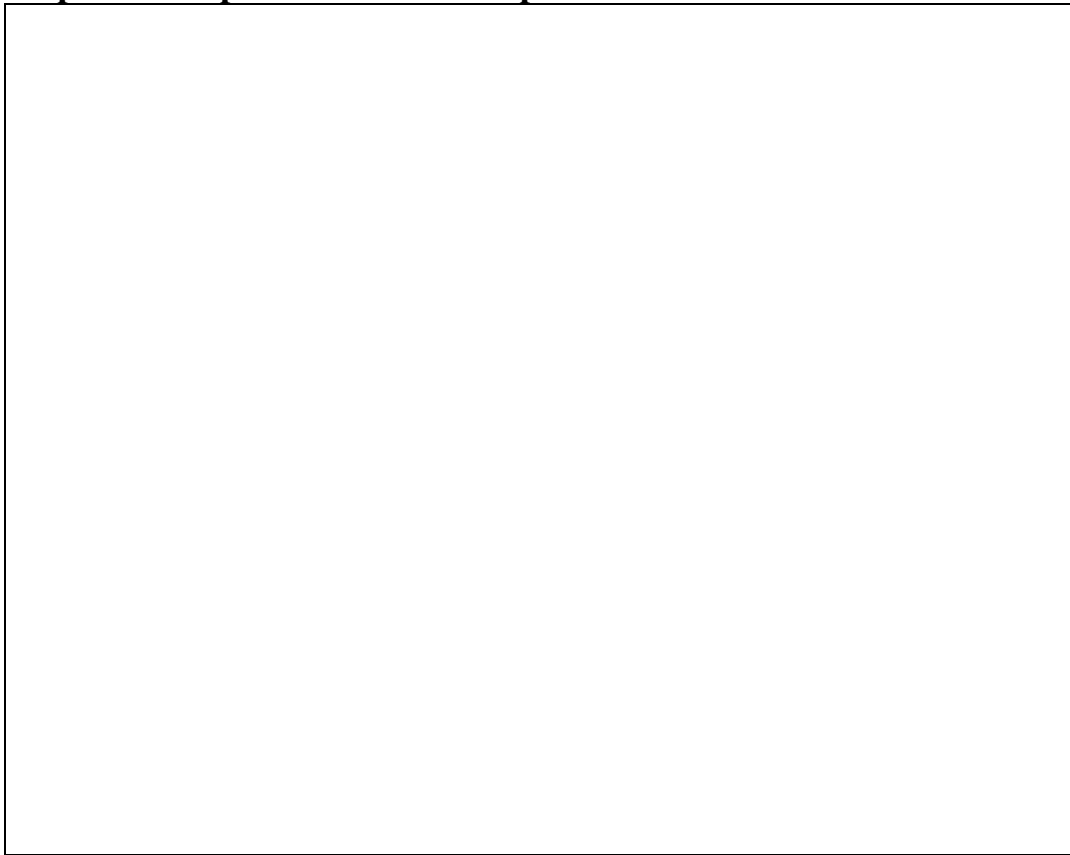

Тема «Электроприборы»

1. Рассмотрите с ребенком электробытовые приборы, которые есть у вас дома. Объясните, для чего нужен каждый из этих электробытовых приборов.



2. Игра «Закончи предложение».

- Мама стирает белье в ... (стиральной машине).
- Папа чистит ковер ... (пылесосом).
- Мама взбивает крем ... (миксером).
- Дедушка достает на кухне молоко из ... (холодильника).
- Бабушка варит щи на ... (плите).
- Юлия смотрит передачу «Спокойной ночи малыши» по ... (телевизору).
- Мама сушит мокрые волосы ... (феном) и т.д.

3. Предложите ребёнку совместно с вами выполнить **пальчиковую гимнастику «Пылесос»**, по возможности выучите ее.

Пылесос, пылесос, (Ритмичное сгибание пальцев обеих рук (ладони смотрят вперёд))

Ты куда суёшь свой нос? (то же, но ладони обращены друг к другу).

Я жужжу, я жужжу, (Соприкосновение кончиков пальцев)

Я порядок навожу.

4. Зачеркни лишний предмет в каждом ряду. Зачеркни тот предмет, который не является бытовым прибором.

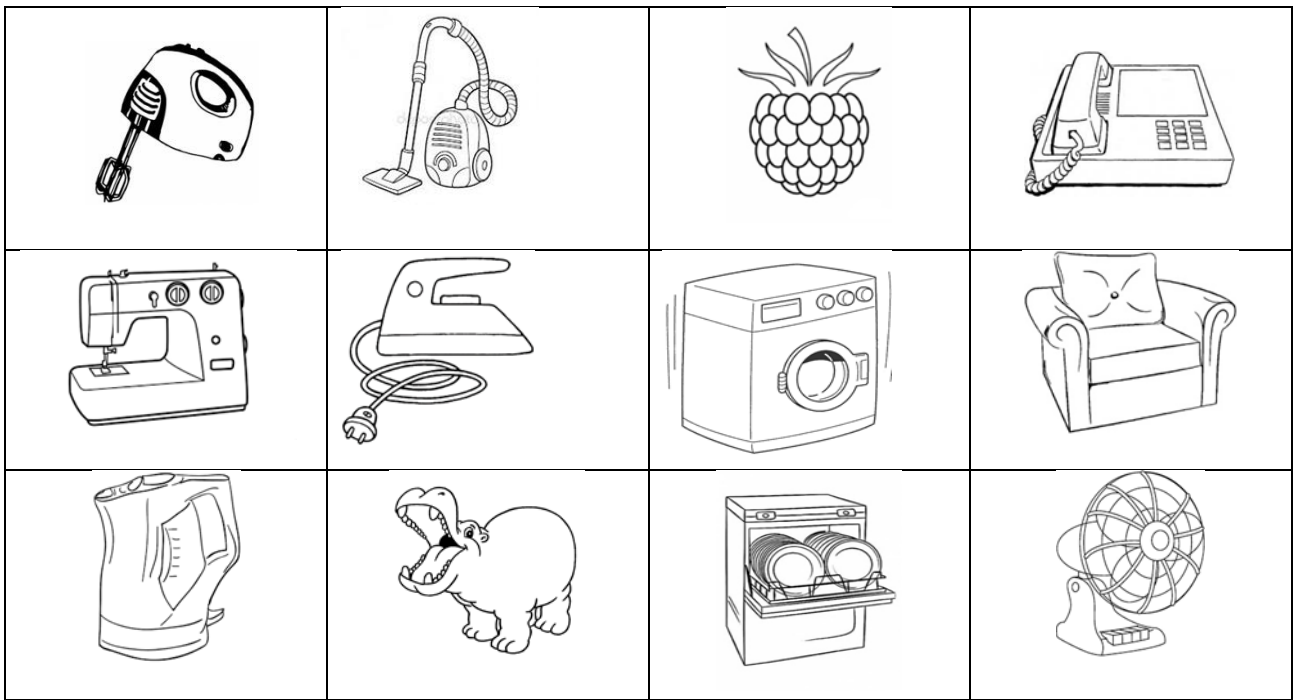

5. Обведи картинку по точкам. Держи карандаш правильно.

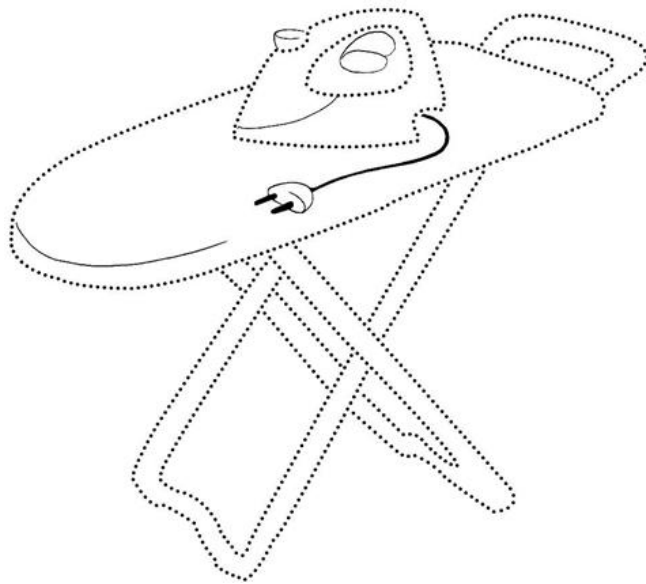

6. Дорисуй и раскрась лампу

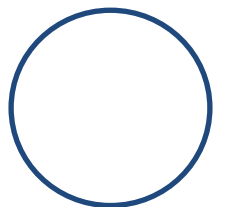
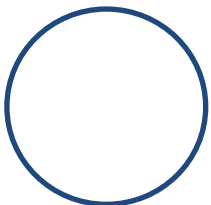
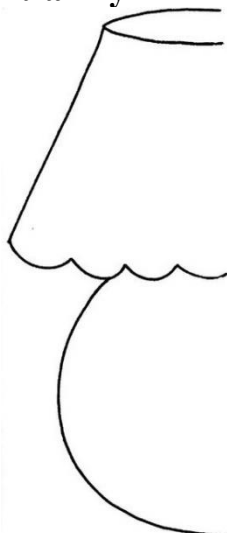

Тема Посуда.

1. Рассмотрите вместе с ребенком посуду, показать, где дома хранится посуда (в шкафу, в буфете, в столе, в серванте); объяснить ребенку ее назначение, например: «Это глубокая тарелка. В нее наливают суп, борщ», уметь называть или показывать части посуды. Например, вот чайник. У него есть ручка, чтобы держать чайник, крышка, чтобы закрывать чайник, носик с отверстием, чтобы удобно было наливать чай, стенки и доньшко.



2. Дидактическая игра «Один – много»

тарелка – тарелки,

кастрюля – ...

ложка – ...,

вилка – ...,

стакан – ...,

половник -

3. Предложите ребёнку совместно с вами выполнить пальчиковую гимнастику «Мы посуду перемыли», выучите ее

Раз, два, три четыре, (*сжимать и разжимать кулачки*)

Мы посуду перемыли: (*вращательные движения ладонями, трение*)

Чайник, чашку, ковшик, ложку и большую поварешку (*загибать пальцы, начиная с мизинца*)

Мы посуду перемыли, (*потереть ладони*)

Только чашку мы разбили, (*хлопок*)

Ковшик тоже развалился, (*хлопок, ладони развести в стороны*)

Нос у чайника отбился. (*хлопок*)

Ложку мы чуть-чуть сломали — Так мы маме помогали. (*поднять плечи, руки развести в стороны, удивиться*)

4. Раскрась по цветам

Раскрась тарелки по цветам.

маленькие - в желтый цвет
средние - в красный
большие - в зелёный

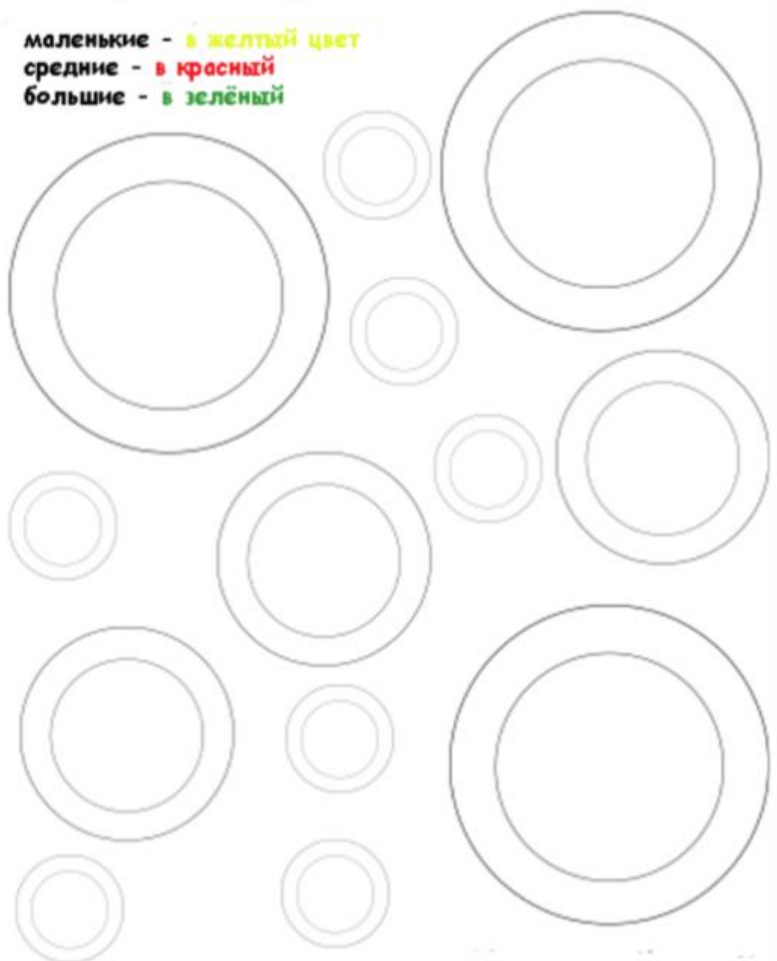

5 Найди заплатку. Вырежи из приложения и приклей

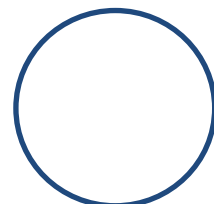
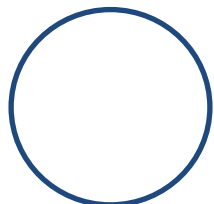

Тема: «Продукты питания»

Уважаемые родители:

1. Рассмотрите с ребенком продукты питания, предложите ребенку показать и назвать продукт. Поговорите, что из чего сделано.

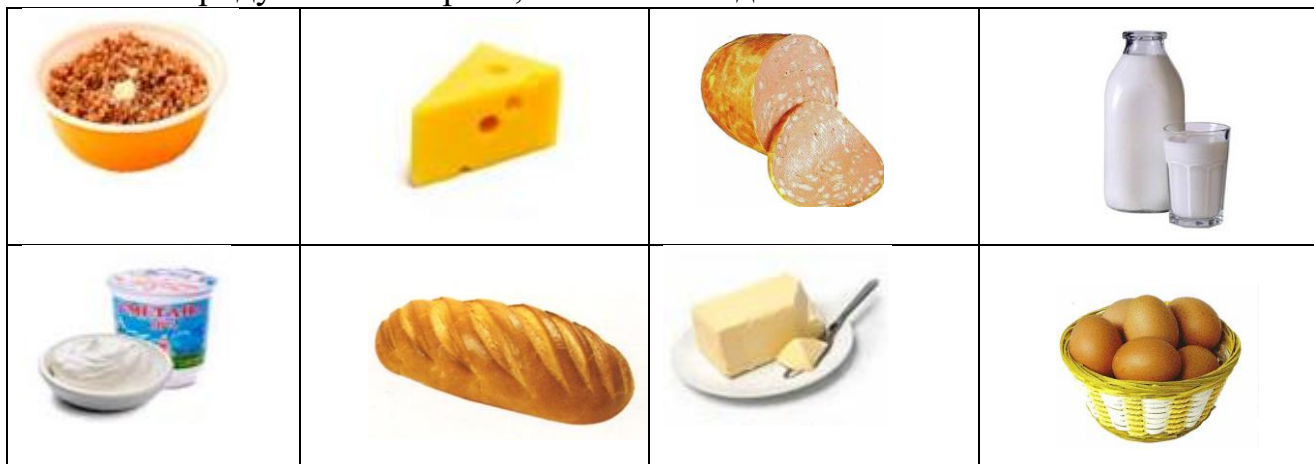

Назови одним словом (продукты)

2. «Назови что из чего»

- Что делают из молока?

Из молока делают творог, сыр, сметану, йогурт, простоквашу, кефир

- Что делают из мяса?

Из мяса делают котлеты, колбасу, сосиски...

- Что делают из муки?

Из муки делают хлеб, баранки, бублики, печенье, булки,...

3. Выучить с ребенком стихотворение

Жили – были сыр, котлеты,

Мармелад, зефир, конфеты,

Соки, овощи и фрукты,

Называем их - продукты,

Называем их - еда,

Очень любим их всегда!

4. Помоги мишке попробовать мед, проведи дорожку

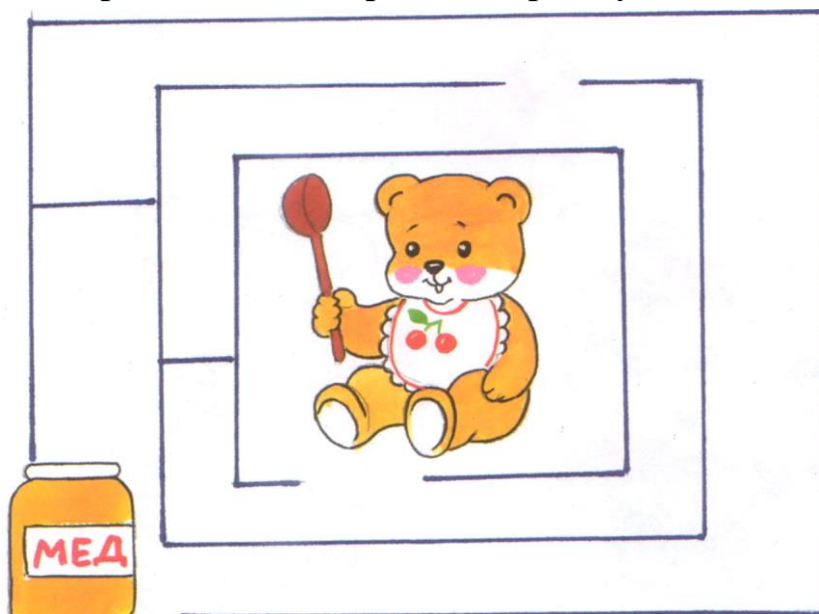

5. Рассмотрите картинку, выберите какие продукты нужны для компота и для борща, проведите линии и раскрасьте.



3. Что надо для борща, а что для компота?

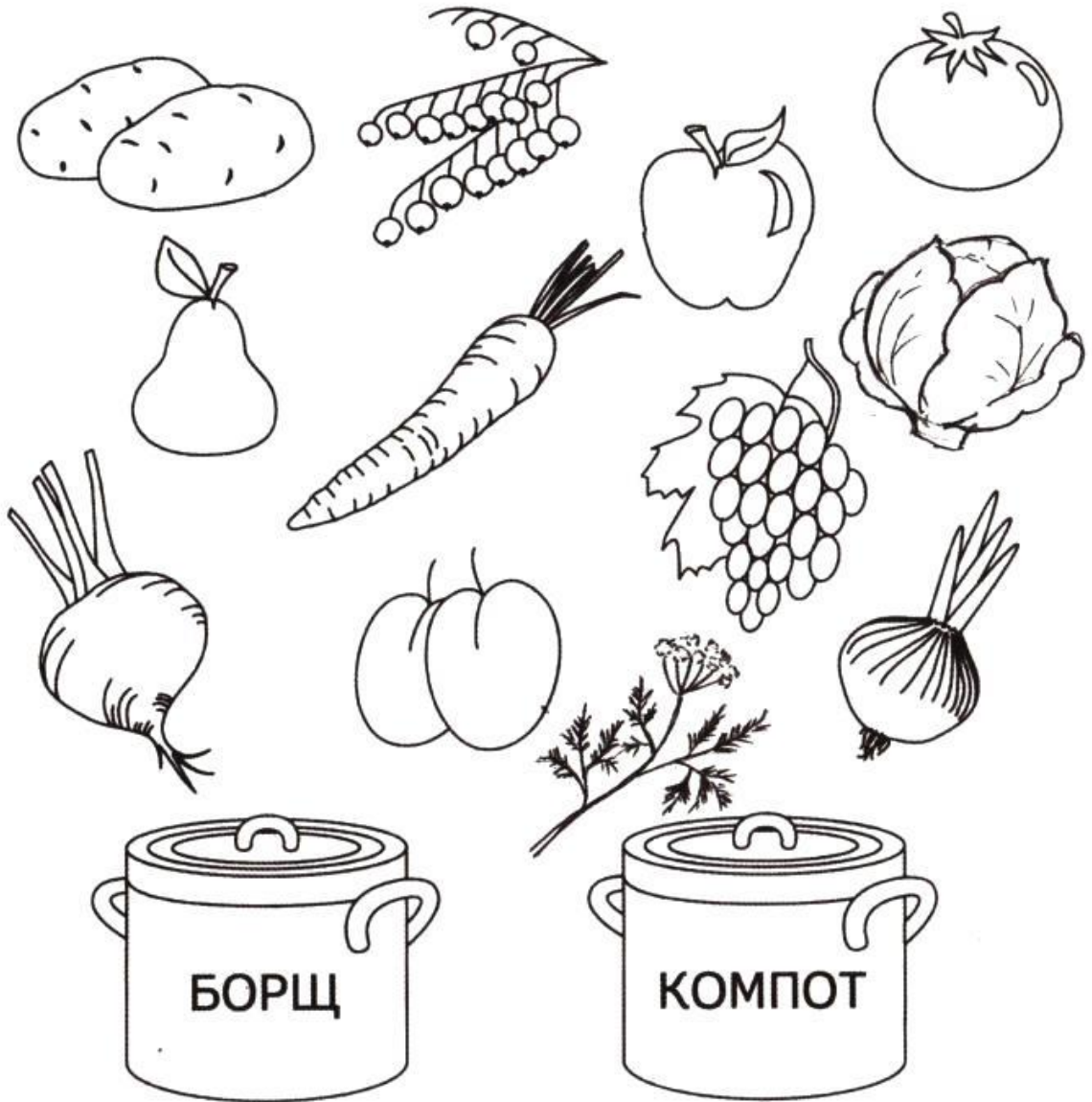

6. Игра «Найди тень»

Из приложения вырежете карточки для игры и поиграйте.

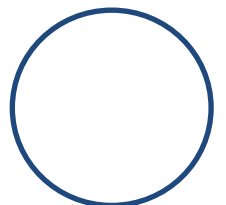
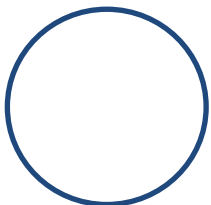

Тема: Зима. Признаки зимы.

1. Рассмотрите картинку. Поговорите с ребёнком о сезонных изменениях, связанных с приходом зимы. Проговорите с ребёнком названия зимних месяцев. Составьте рассказ по картинке.

ДЕКАБРЬ

ЯНВАРЬ

ФЕВРАЛЬ



2. Посмотри и скажи, чего не бывает зимой. Зачеркни лишние картинки.

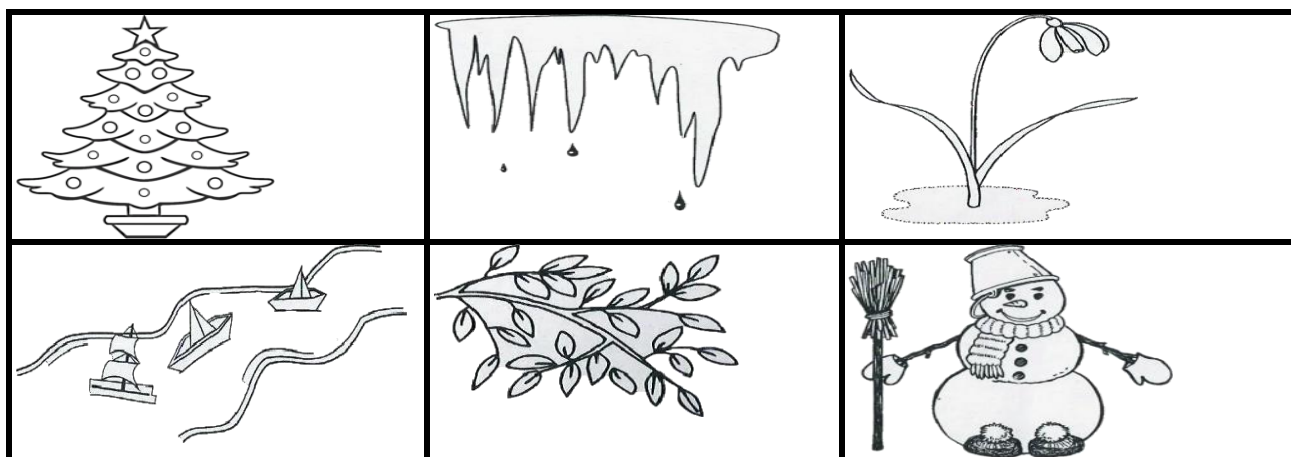

3. Проведи линии

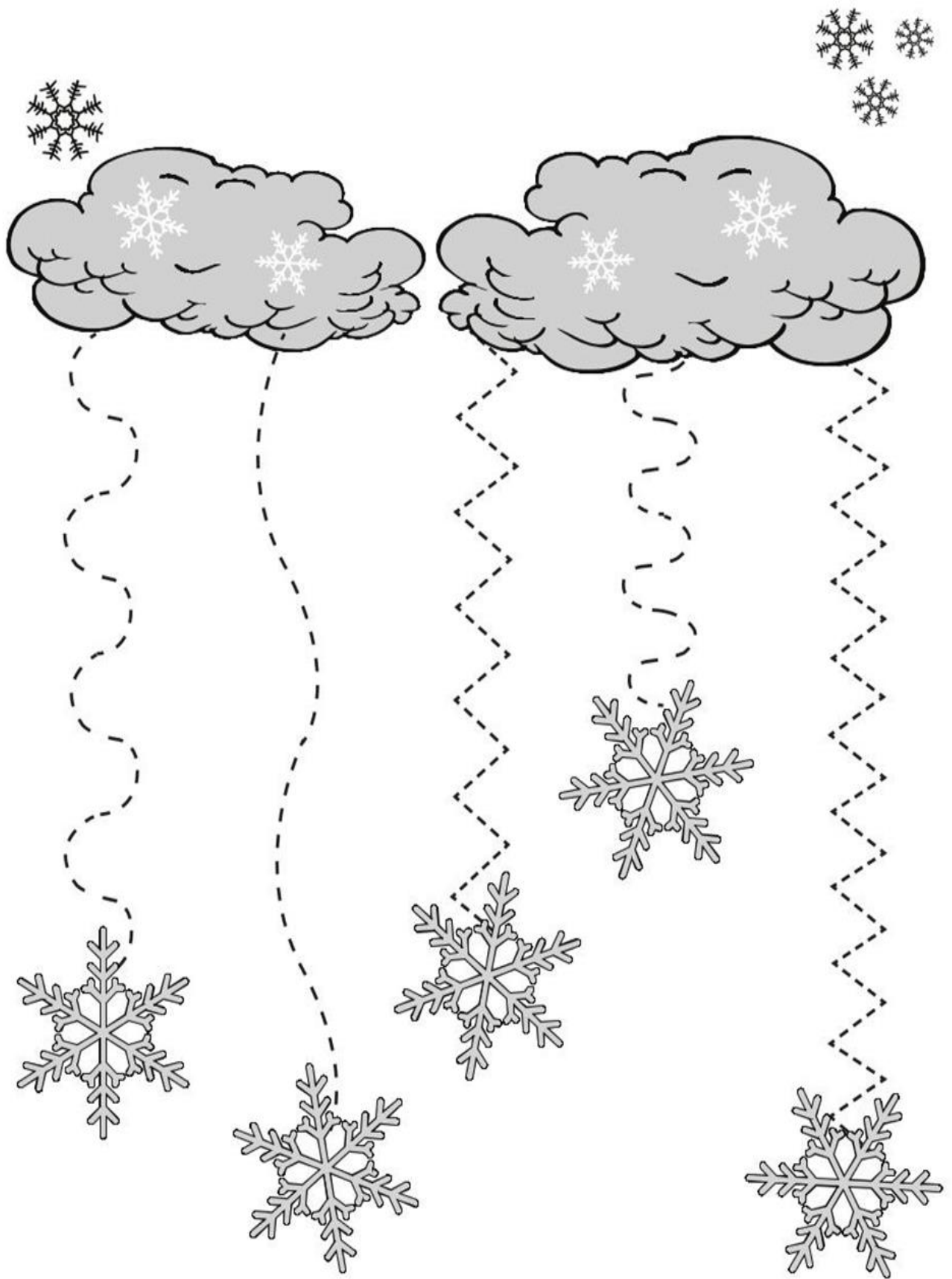

3.Вырежи с приложения и наклей

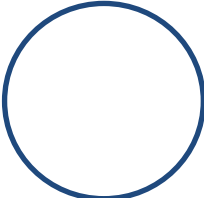
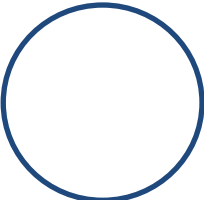
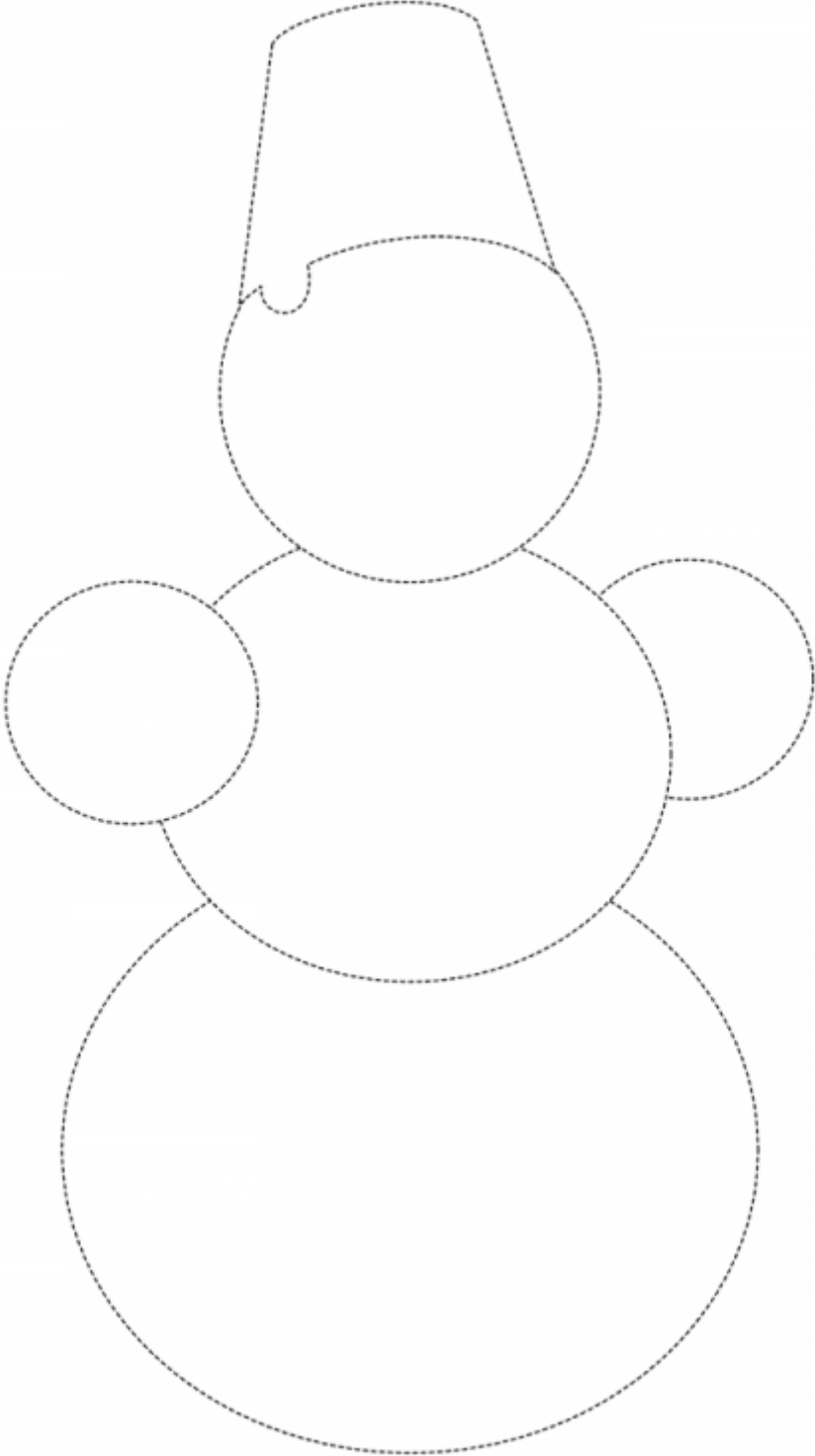

Тема: Дикие животные Прибайкалья

1. Рассмотрни картинку и назови всех животных.



2. Игра «Угадай, кто это?»

Бурый, косолапый, неуклюжий -

Серый, зубастый, воющий -

Хитрющая, пушистая, рыжая -

Маленький, длинноухий, трусливый - ...

3. Игра «Назови семью».

папа - медведь, мама медведица, детеныш(и) - медвежонок (медвежата);

папа - заяц - ...;

папа - еж...;

папа - лис..;

папа - волк...;

4. Назови и посчитай сколько животных спряталось:

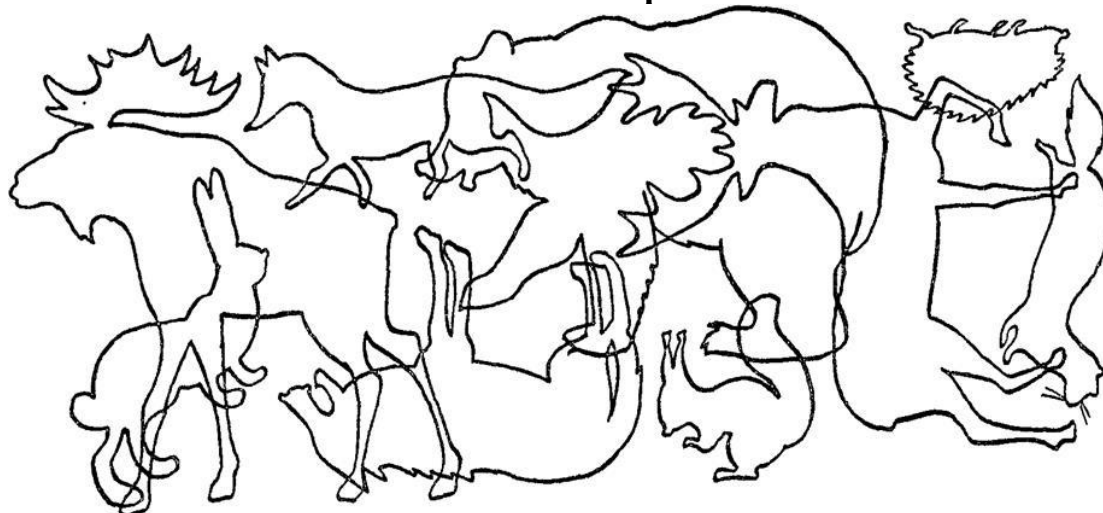

5. Выучите с ребенком стихотворения и выполните пальчиковую гимнастику.

«Дикие животные»

Дикие животные есть у нас в лесу: *(Соединяем подушечки)*

Здесь ты можешь встретить зайца и лису, *(пальцев с большим пальцем.)*

Белку и медведя, волка, кабана –

Прячет всех надежно лесная тишина.

6. Раскрась белочку кусочками цветной бумаги *(нарвать цветную бумагу на маленькие кусочки и приклеить.)*



Тема: Домашние животные

1. Рассмотрите с ребёнком картинку и поговорите о домашних животных. Дети должны усвоить: названия домашних животных и их детенышей, из каких частей состоит их тело; где живут, чем питаются; какую пользу приносят человеку.



В составлении рассказа вам поможет схема.



2. Игра «Кто что делает?»

Собака лает, а собаки...

Лошадь ржет, а лошади...

Кошка мяукает, а кошки...
Щенок бежит, а щенки...
Козленок скачет, а козлята скачут...
Поросенок хрюкает, а поросята...

3. Игра «Сосчитай до пяти».

Пример: Один кот, два кота, ... пять котов.

Одна кошка...

Одна собака...

Одна лошадь...

Одна овца ...

4. Игра «У кого кто?»

Пример: У собаки - щенок.

У кошки- ...

У овцы- ... (ягненок)

У лошади-... (жеребенок).

Соедини маму и ребенка



5. Пальчиковая гимнастика «Котёнок»

Шёл один я по дорожке, *(показываем один пальчик)*

Шли со мной мои две ножки, *(показывает два пальчика)*

Вдруг на встречу три мышонка, *(показываем три пальчика)*

Ой, мы видели котёнка! *(хлопает себя ладошками по щёчкам и как бы качает ладошками голову)*

У него четыре лапки, *(показываем четыре пальчика)*

На лапках — острые царапки, *(царапаем ногтями поверхность того что под рукой)* Один, два, три, четыре, пять, *(на каждый счёт показываем соответствующее число пальчиков)*

Нужно быстро убежать! *(двумя пальчиками, указательным и средним, убегаем по поверхности)*

6. Раскрась картинку

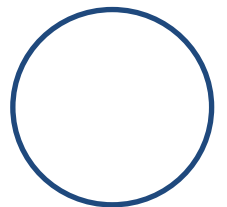
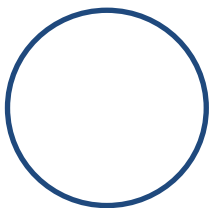
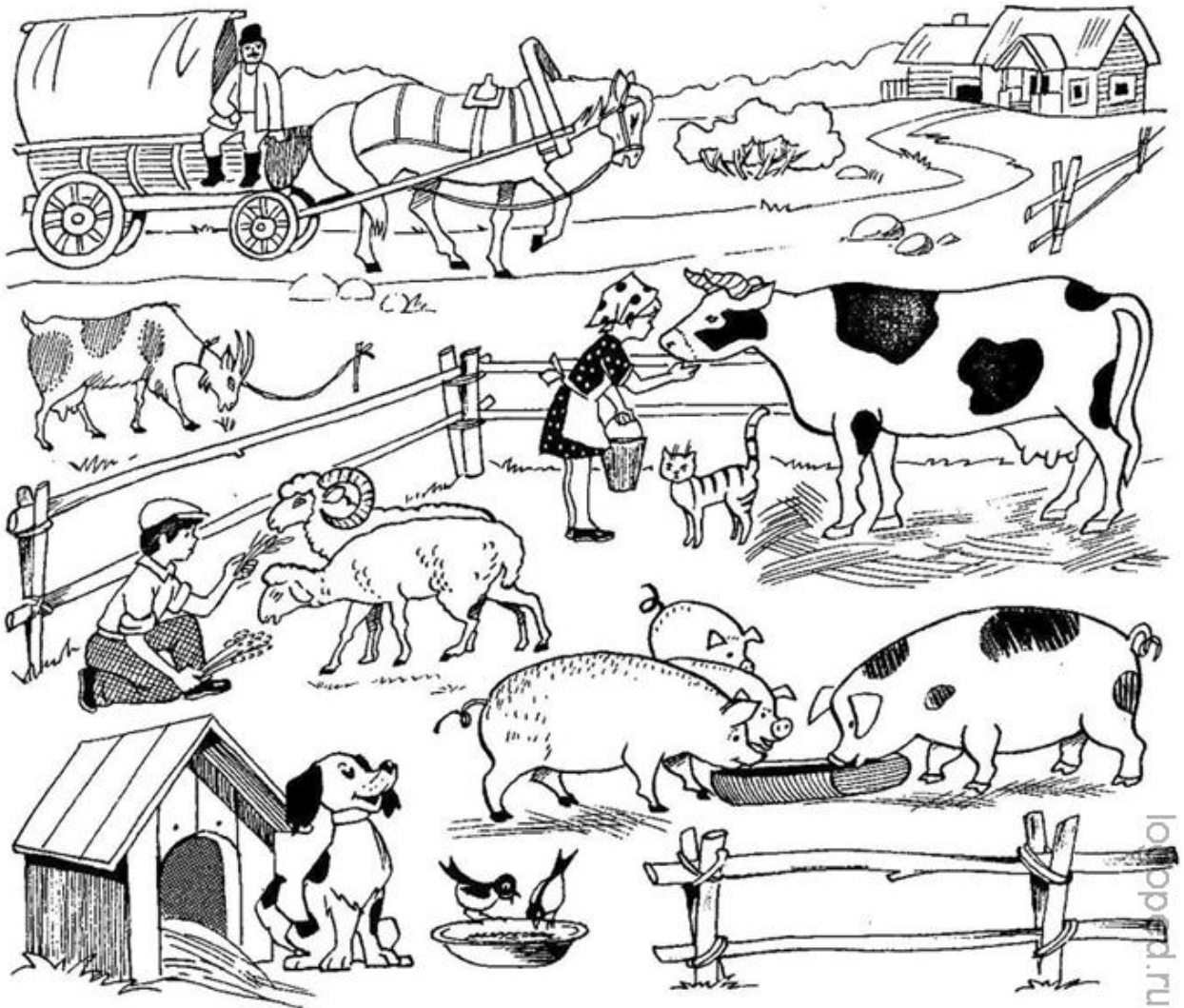

Тема: Домашние птицы

1. Рассмотрите с ребёнком картинки, иллюстрации с изображением домашних птиц (внешний вид, чем питаются, какую пользу приносят);
- учить сравнивать домашних птиц, находить сходства и различия;



2. Рассмотрите картинки, назовите их. Всех домашних птиц обведите красным цветом. Остальных – зеленым.

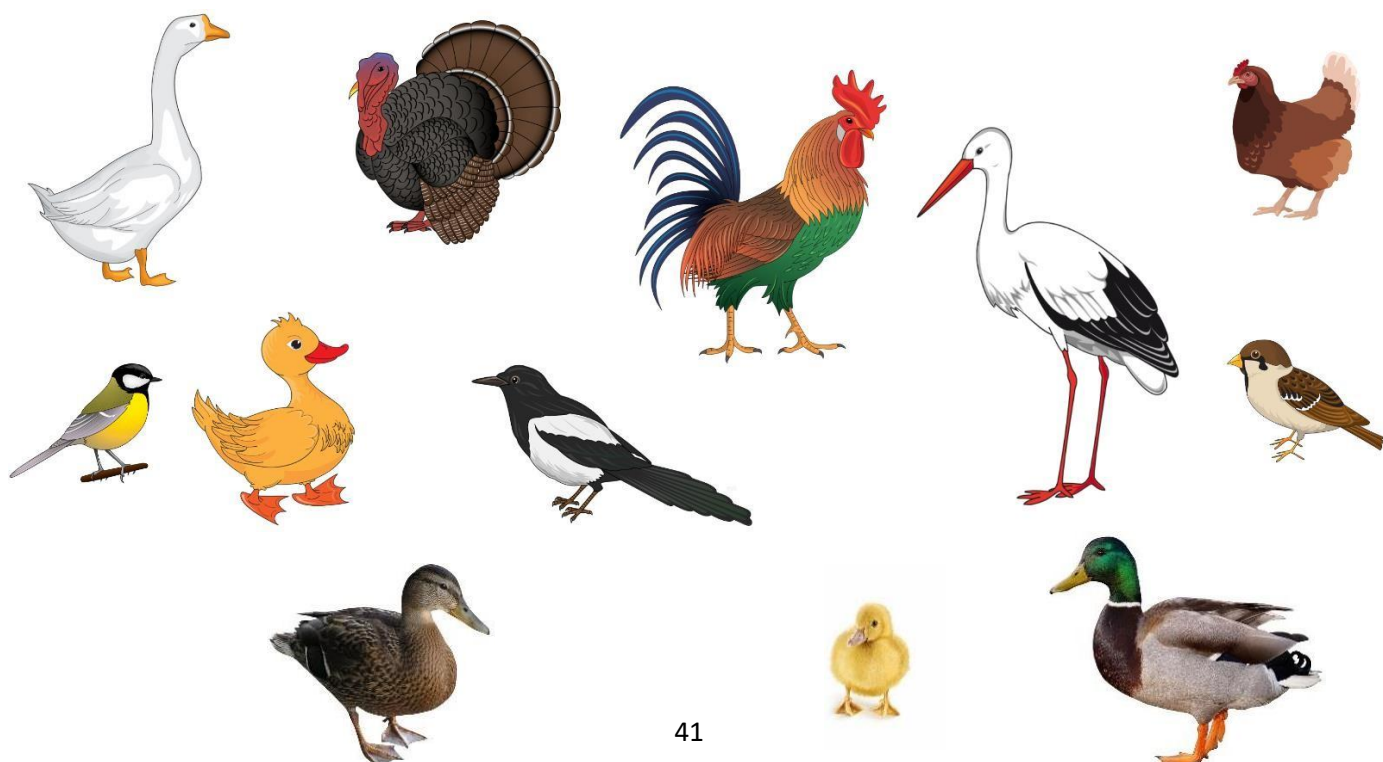

3. Найди в каждом ряду лишнюю картинку и объясни почему.



4. Пальчиковая гимнастика «Курочка – хохлатка»:

Курочка – хохлатка (Поставить руку локтем на стол.)

Зернышки клюет. (Пальцы сложить щепотью в виде клюва).

Курочка – хохлатка (Ритмично двигать кистью руки вверх и вниз).

Детушек зовет:

«Ко- ко – ко, ребятки,

Зернышки нашла!»

Желтые цыплятки

Мчатся со двора.

5. Закрась кружки пластилином

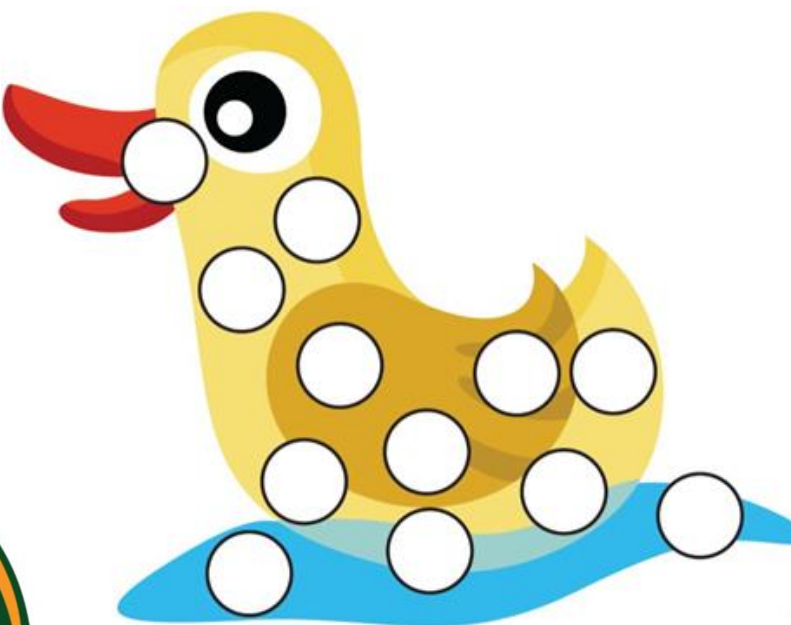
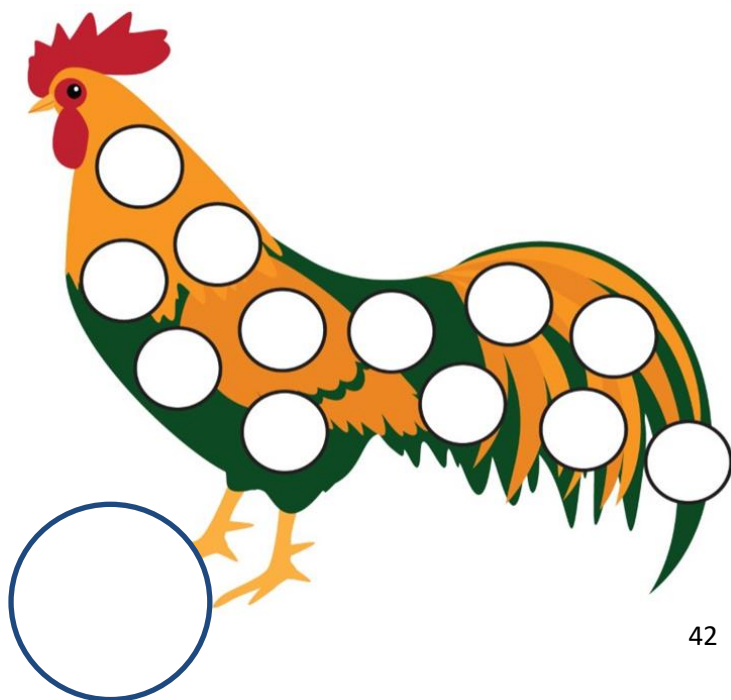

Тема: Зимние забавы. Зимние виды спорта. Новый год

1. Рассмотрите с ребёнком картинку. Какое время года на ней изображено? Что делают дети?



2. Рассмотрите картинки. Расскажите о зимних забавах.



3. Игра «Назови лишнюю забаву»:

(Игра в снежки, катание на санках, игра в футбол, катание с горки. Дети лепят снеговика, катаются на коньках, строят снежную крепость, пускают кораблики).

4. Нарисуй столько снежинок, сколько обозначает цифра

2

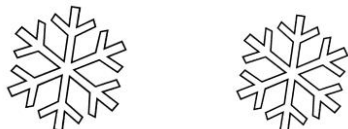

3

4

5

5. Раскрась картинку

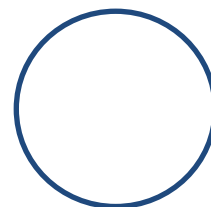
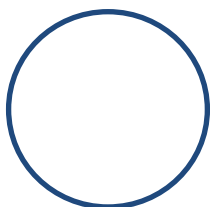

Тема: Животные и птицы Севера

1. Рассмотрни картинку и назови всех животных и птиц.



2. Найди в каждом ряду лишнюю картинку, обведи её или зачеркни. Объясни, почему ты сделал такой выбор.



3. Дидактическая игра « Кто у кого?»

- У оленя – олененок – оленята
- У моржа - -
- У медведя - -

• У совы - -

4. Дидактическая игра «Отгадайте, кто это такой?»

-кто бегает, ест мох и грибы, тянет упряжку? (Северный олень)

-бегает по снегу, на мышей охотится, тьякает, хитрит, путает следы? (Песец)

-крадется, рычит, воет, охотится, скалит клыки? (Полярный волк)

-отдыхает на льдине, охотится на тюленей, ревет, косолапит? (Белый медведь)

5. Пальчиковая гимнастика

Кто на севере живет? Кто там ест и кто там пьет? Звери необычные к холоду привычные. Вот песец из норки смотрит. Белый мишка важно ходит, Ну, а морж, как капитан Покоряет океан. Гордый северный олень Грузы возит целый день.	<i>Хлопки ладошки – кулачки, попеременно. «Замок» - меняя положение пальцев Соприкосновение подушечек пальцев с большим пальцем образуя «колечки».</i> <i>Пальчики – «шагают» Ладони «лодочкой» двигаются вперед. Кисти рук скрещены, пальцы раздвинуты. Растирание ладоней движениями вверх, вниз</i>
--	---

6. Соедини точки и раскрась картинку

Нарисуй по точкам животных. Раскрась картинку.

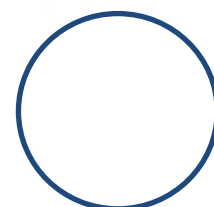
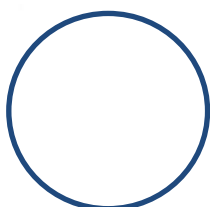
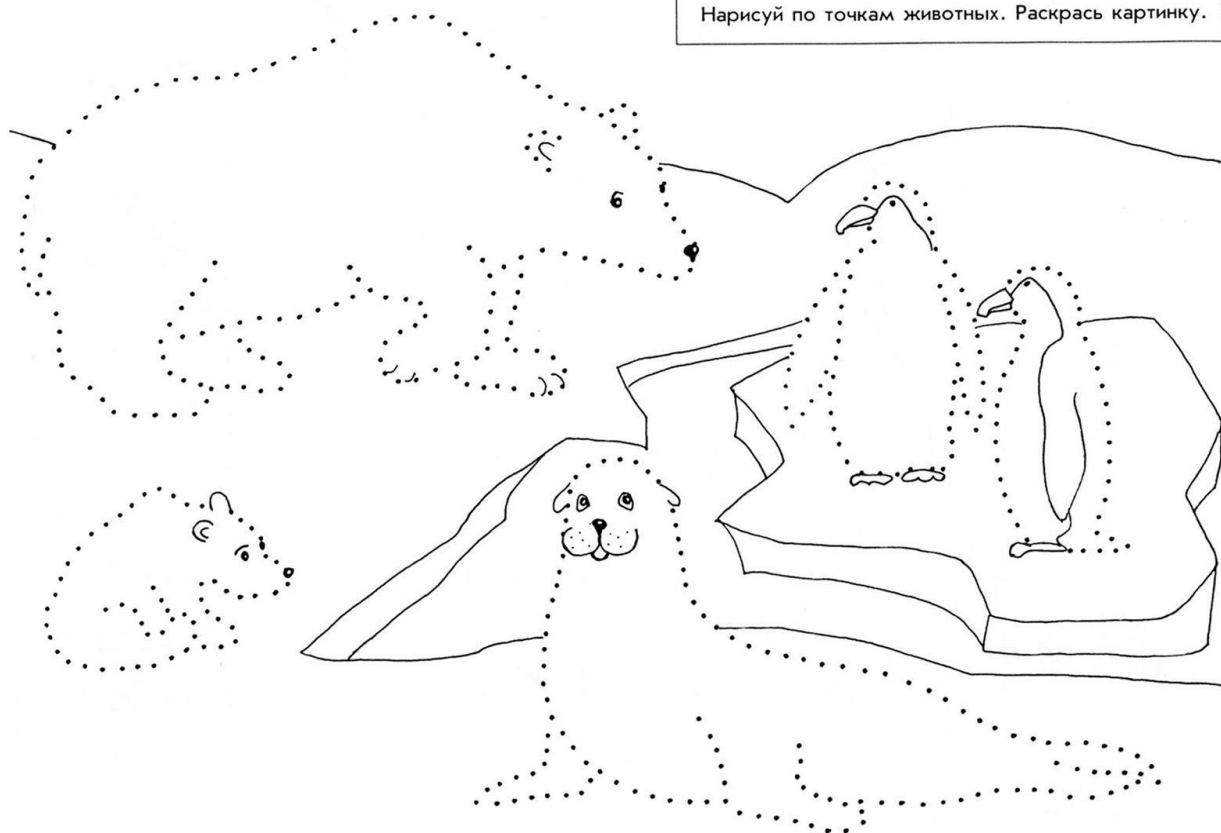

Тема: Животные и птицы жарких стран

1. Рассмотрите картинку и назовите всех животных. Какие животные живут в жарких странах? Чем они питаются? Кто из животных жарких стран является хищником?

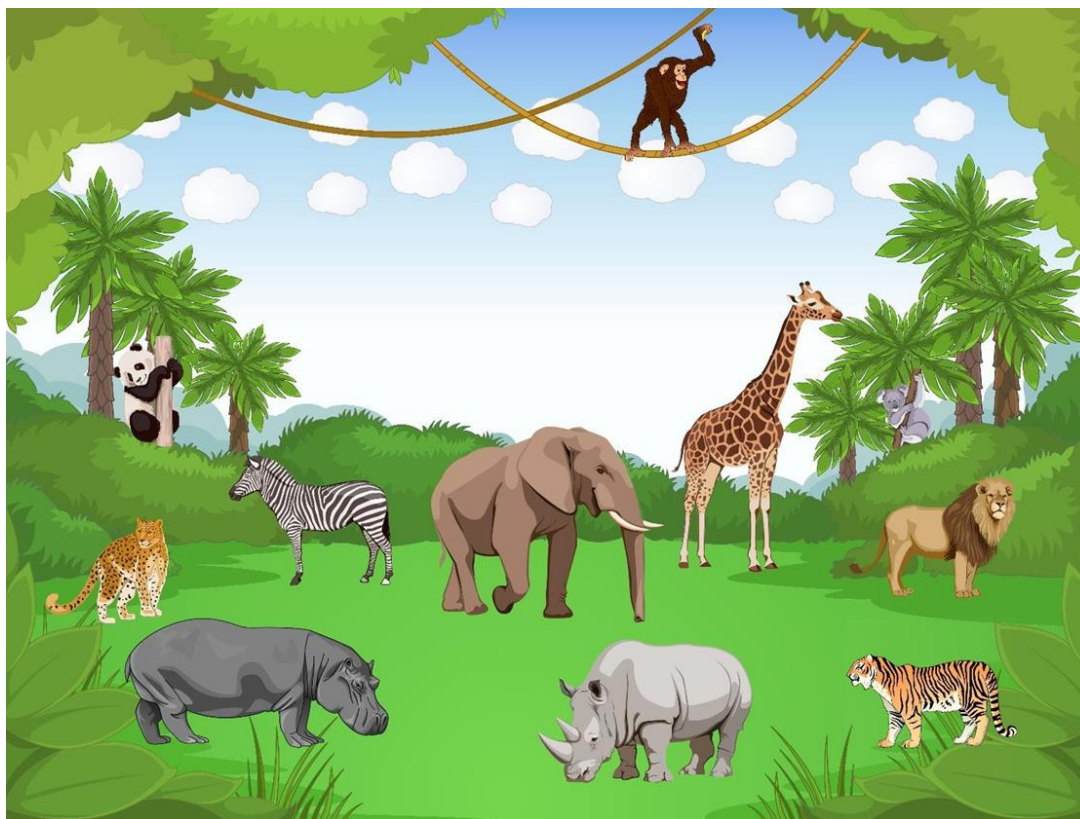

Птицы жарких стран

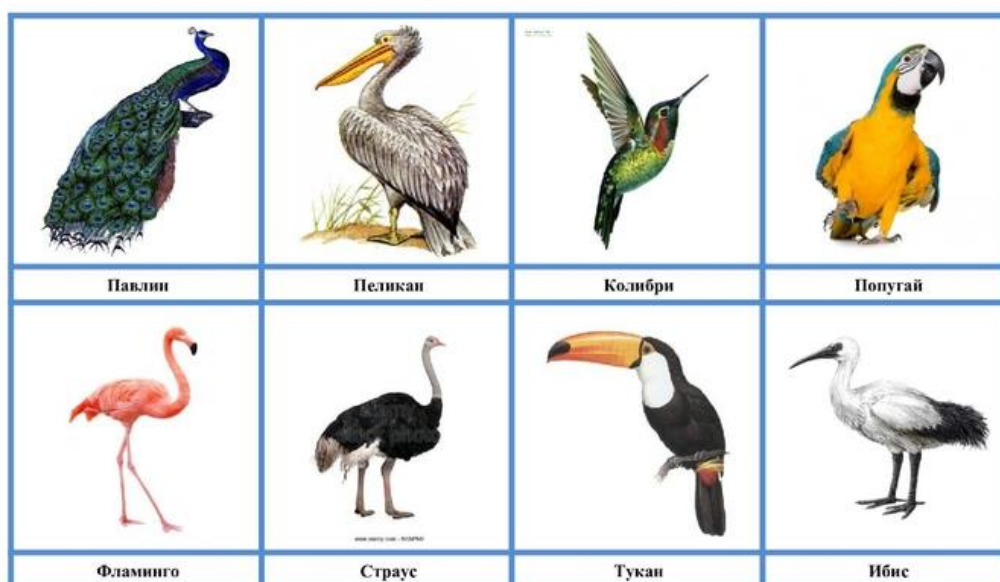

http://www.liveinternet.ru/users/moin_vnukan_poleznoe/

2. Найди в каждом ряду лишнюю картинку, обведи её или зачеркни. Объясни, почему ты сделал такой выбор.



3. Раскрась картинки. Чего не хватает у животных? Дорисуй хвост и назови, чей он.

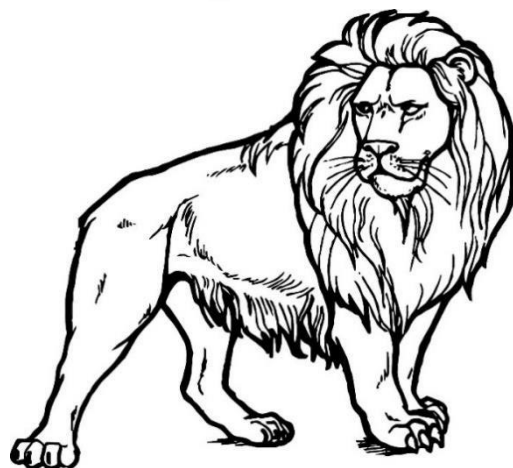
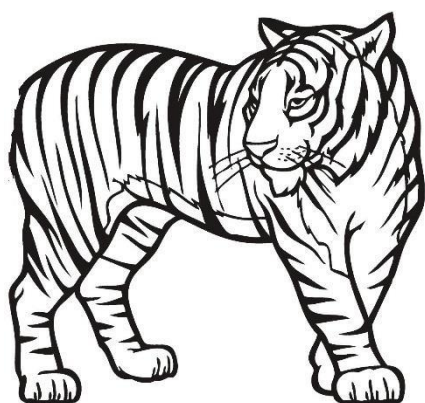
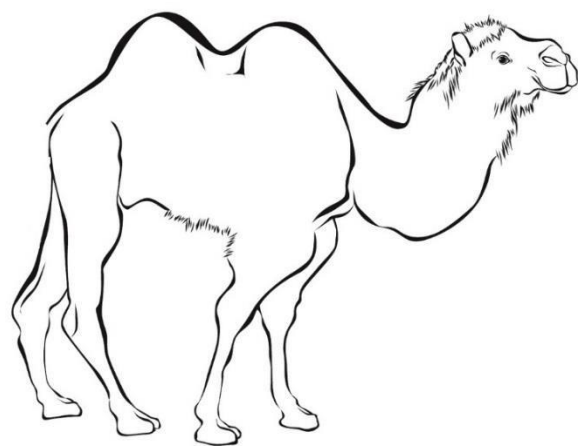

4.Посчитай животных, которые пришли на водопой. Запиши цифрой в кружок или зарисуй точками их количество.

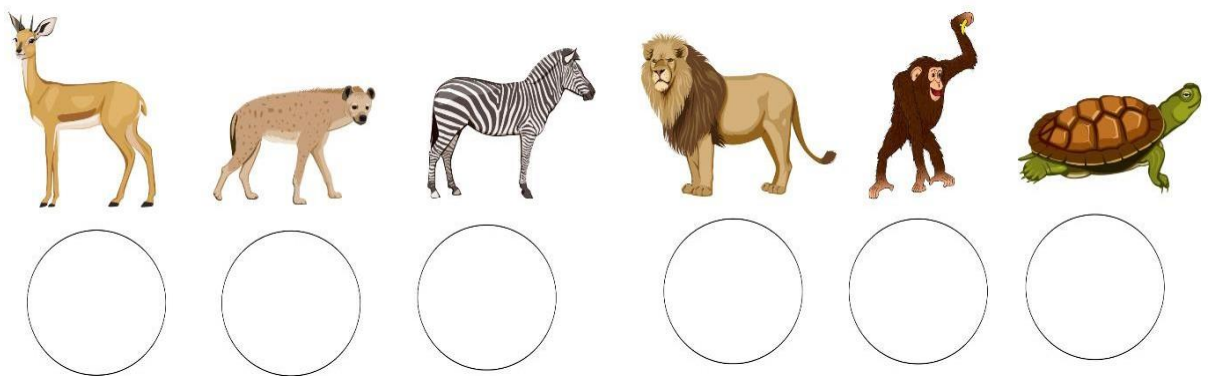

5. «Выучите вместе с ребёнком»

Посмотрите, бегемот
 В жаркой Африке живёт
 Целый день в реке сидит,
 Корни ест он или спит.
 Ночью он не будет спать,
 Выйдет травки пощипать.
 И затопчет все луга – тяжела его нога,
 А потом опять поспать, заберётся в воду,
 Так проходят его дни, так проходят годы.

6. Соедини точки и раскрась картинку:

Нарисуй по точкам животных. Раскрась картинку.

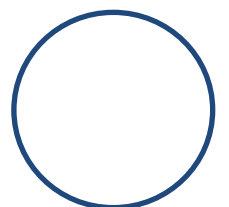
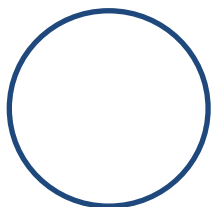
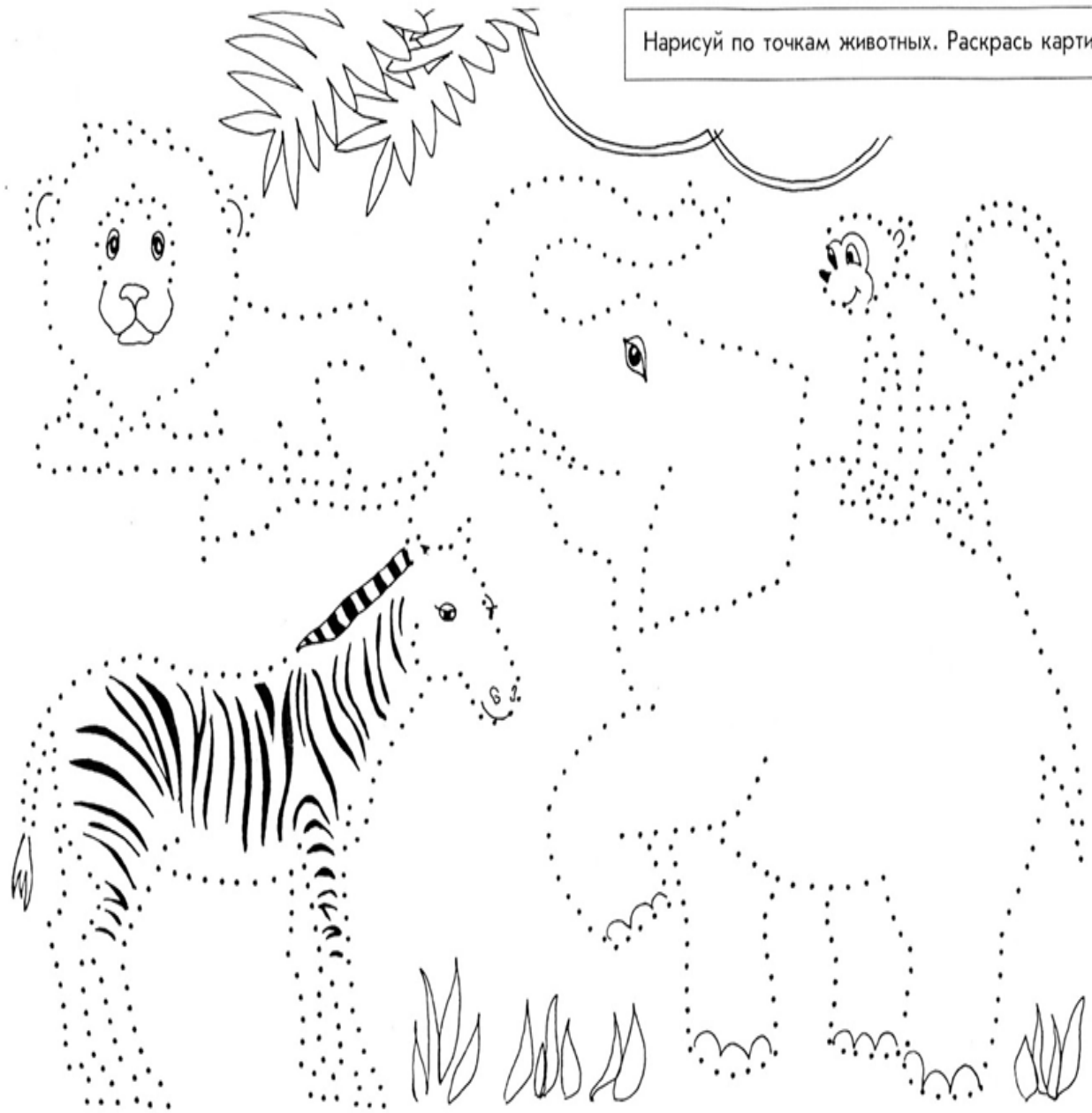

Тема: Зимующие птицы Прибайкалья.

1. Рассмотрите картинки и поговорите с ребёнком о зимующих птицах. (Птицы, которые остаются зимовать в наших краях или прилетают к нам зимой с севера, называются зимующими. Зимующие птицы могут быть оседлыми и кочующими).

Оседлые птицы



Кочующие птицы



2. Составить описательный рассказ:

«Синичка - зимующая птица. Тело у нее покрыто перьями; есть голова, шейка, туловище, два крыла, две лапки, хвост. Грудка у нее желтая: желтогрудая синичка. Зимой она питается ягодами рябины, семенами из шишек, почками деревьев».

3. Найди и посчитай всех птичек:



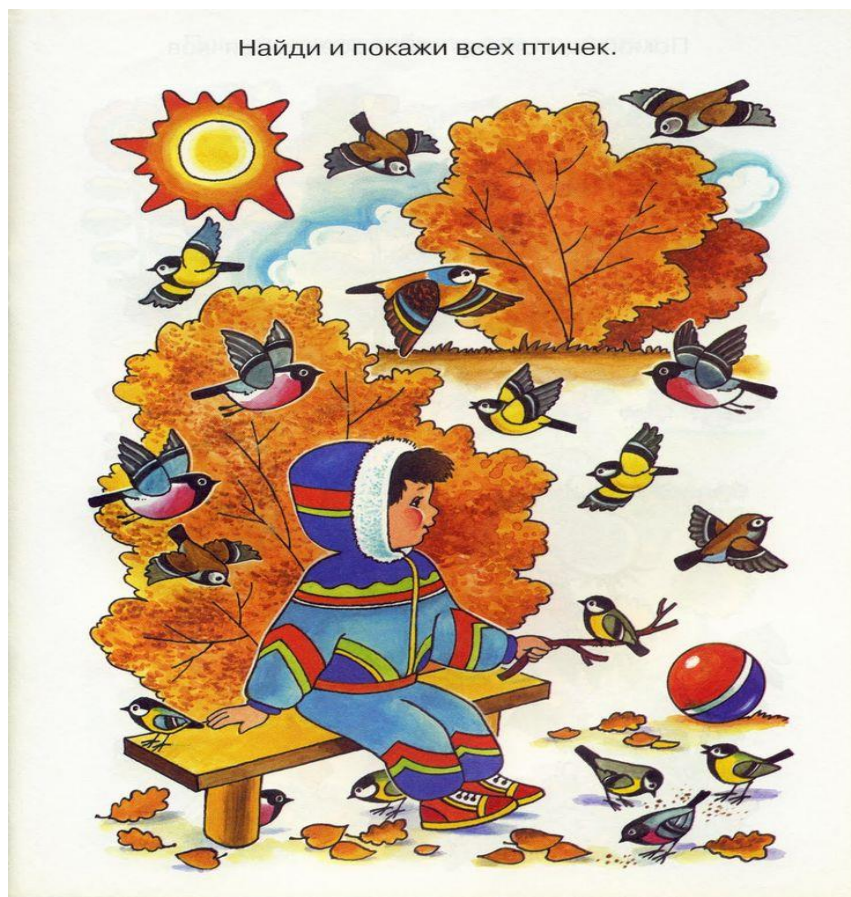

4. Выучите с ребёнком отрывок стихотворения:

Покормите птиц зимой,
 Пусть со всех концов
 К вам слетятся, как домой,
 Стайки на крыльцо.
 Не богаты их корма
 Горсть зерна нужна,
 Горсть одна – и не страшна
 Будет им зима.

5. Проговорите с ребёнком « Одна сова- пять голубей –много сорок»



6. Вырежи из приложения и склей птичек.

Тема: Одежда.

1. Вместе с ребенком рассмотрите и назовите предметы одежды, которые есть у вас дома. Уточните, знает ли ребенок название деталей одежды (рукава, карманы, воротник, пуговицы). Объясните, что куртка, юбка, платье, брюки и т. д. - это одежда.

2. Игра «Назови, в чем ты сегодня одет(а)».

(Сегодня я в шортах и рубашке. Я сегодня в платье.)

3. Рассмотрите рисунки. Это одежда, обувь и головные уборы. Как ты думаешь, что надевают девочки, а что мальчики? Покажи стрелками.



4. Пальчиковая гимнастика

«В шкаф одежду убираем»:

Пальчики мы загибаем

И одежду называем.

Кофту, брюки, платье, шарф

Сложим аккуратно в шкаф.

(ребенок загибает по одному пальцу на каждое название одежды).



5. Назови, что нарисовано



6. Раскрась русский народный костюм по образцу.

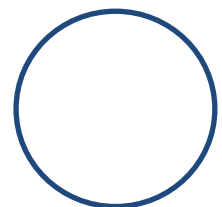
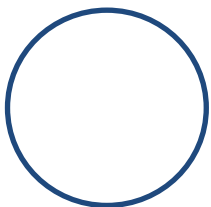

Тема: Головные уборы. Обувь.

1. Рассмотрите картинки, объяснить ребенку, почему человек меняет обувь и головные уборы в зависимости от времени года. При этом следует внимательно рассмотреть обувь и головные уборы и определить их качества и назначение; рассказать, какую обувь и головные уборы носят осенью, зимой, летом, весной.

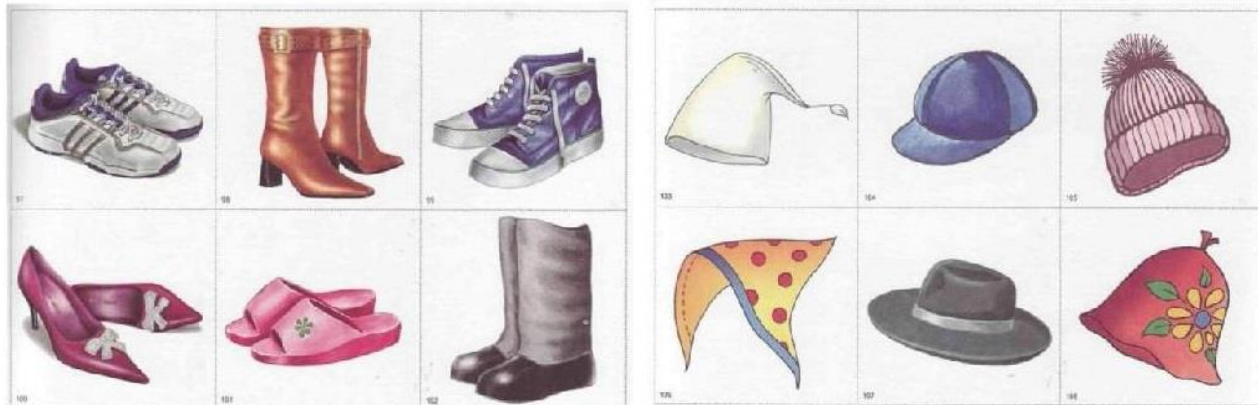

2. **Сосчитай до пяти**

Один сапог – два сапога,...

Одна кепка-

Одни ботинки –...

3. **Измени по образцу**

Сапоги из резины – резиновые сапоги.

Ботинки из кожи –...

Шапка из меха-

4. **Назови ласково**

Сапоги –сапожки

тапки –...

шляпа- ...

шапка-...

босоножки –...

туфли –...

5. **Подумай, какая обувь нужна на разную погоду. Проведи линии.**



6. Дидактическая игра «Найди пару». Соедини.

Обувь





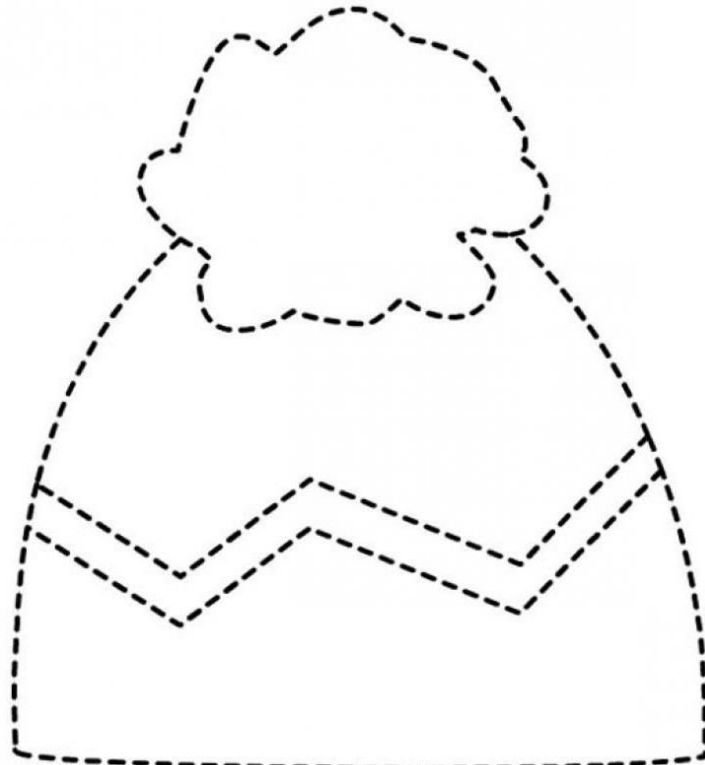







7. Обведи и раскрась



Тема: Транспорт (наземный, водный)

1. Рассмотрни картинки. Как мы всё это назовем одним словом? Если транспорт ездит по земле, то он какой? (наземный). А если плавает по воде? Вырежи знаки с приложения и заполни таблицу. Если транспорт водный, то вклей в окошко под ним волну, если наземный – дорогу.

2. Пальчиковая гимнастика: «Вот машина для Данилы»:

Вот машина для Данилы.

Есть здесь кузов и кабина.

Фары, руль, колеса в ней.

Едет всех машин быстрее.

(ребенок загибает пальцы, начиная с мизинца, на каждое название части машины).

3. Найди пару и соедини линией.



Сосчитай сколько на картинке специального транспорта, а сколько пассажирского. Запиши в круги и определи какого больше и поставь нужный знак (>,<).

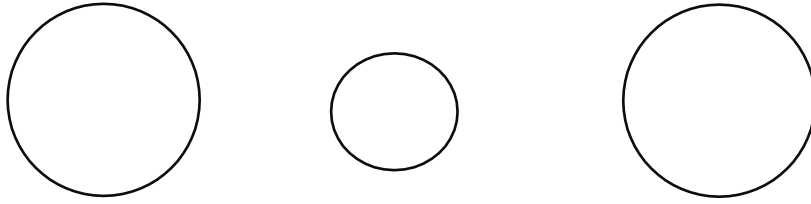

4. Раскрась картинки и назови их ласково.

Словарь: тракторок, катерок, грузовичок, лодочка.

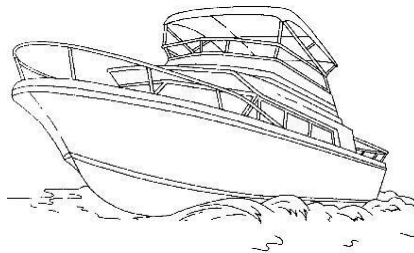
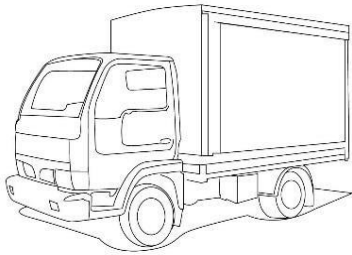
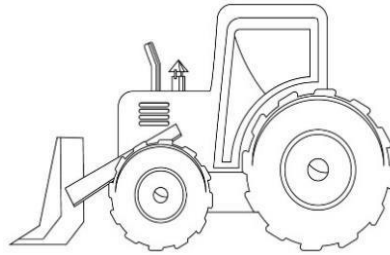
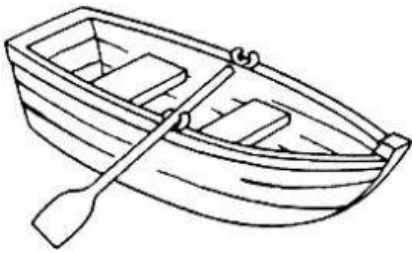

5. Заштрихуй поезда

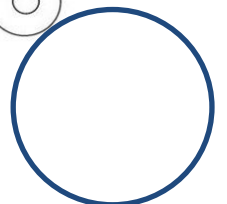
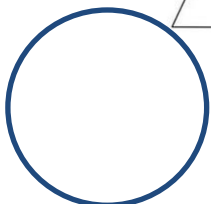
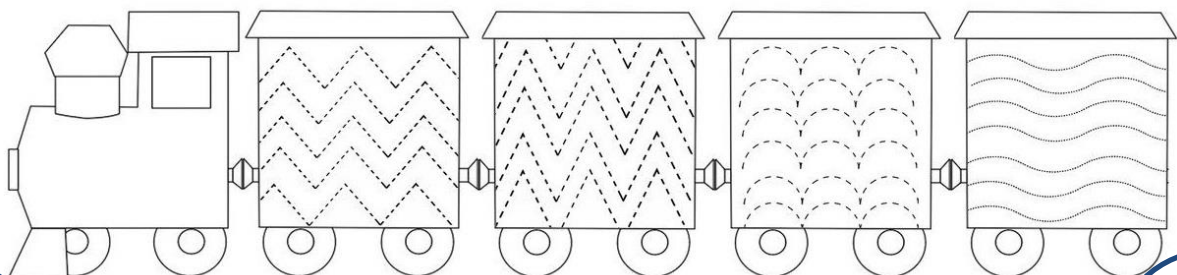
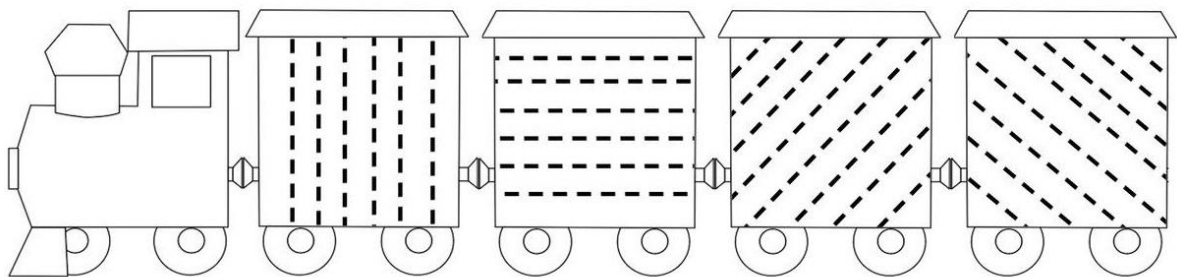

Тема: 23 февраля. Мужские профессии

1. Напомнить ребенку, какой праздник отмечается 23 февраля. Кого мы поздравляем в этот день. Рассказать, кто такие защитники Отечества. Вспомнить основные военные профессии: *танкист, артиллерист, десантник, подводник, летчик, моряк, пограничник*. Уточнить названия родов войск: танковые, ракетные, артиллерийские, воздушно-десантные и т.д. Объяснить названия профессий – танкист служит на танке, подводник – служит под водой и т.д.

Рассмотреть иллюстрации. Рассказать, что одежда военных называется форма.



2. **Игра «Сосчитай»** (согласование сущ.с числительными).

Один моряк, два моряка, пять моряков

Один солдат,...

Один пограничник,...

Один танкист,...

Один танк,....

3. **Выучить стихотворение:**

На ветвях заснули птицы,

Звёзды в небе не горят.

Притаился у границы

Пограничников отряд.

Пограничники не дремлют

У родного рубежа:

Наше море, нашу землю

Наше небо сторожат!

4. **Проведи линии.** Помоги танкистам добраться до танков

Помоги танкистам добраться до танков.



T-60



BT-5



T-37

NEPOSED.NET

Что необходимо каждой профессии. Вырежи из приложения и приклей нужные вещи космонавту и пожарнику.



Тема: Семья

1. Рассмотрите картинку «Семья». Проговорите с ребёнком простые родственные отношения: мама, папа, сын, дочь, брат, сестра и т. д.

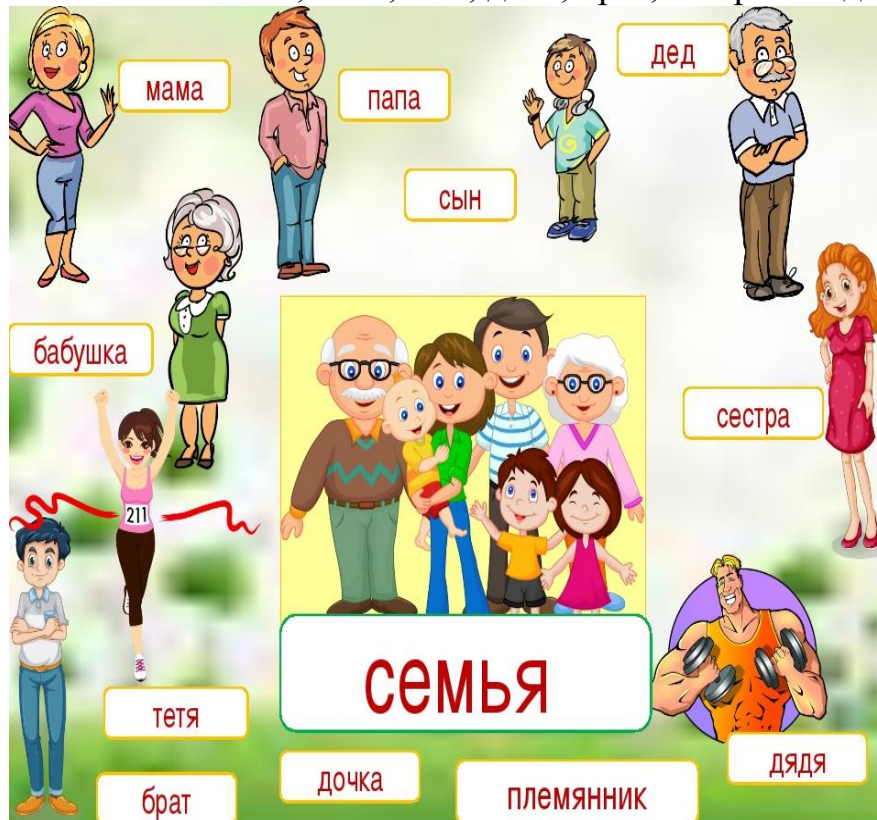

2. Поговорите с ребенком о своей семье, получив ответы на вопросы:

С кем ты живешь?

Сколько человек в твоей семье? Назови всех членов твоей семьи.

Кто самый младший, кто самый старший в семье? Кто старше всех?

Кто младше всех?

предложить ребенку назвать фамилию, имя и отчество каждого члена семьи, домашний адрес и профессию, место работы родителей.



3. Помогите ребёнку выучить стихотворение, опираясь на схему:

Папа для мамы сажает цветок.
 Мама для бабушки вяжет платок.
 Бабушка гладит Катины платье.
 Катя стирает панамки для братьев.
 Братья для всех мастерят самолёт..
 Весело в доме — работа идёт!
 А почему? Это дело понятное:
 Весело делать друг другу приятное!
 (Б.Белова)

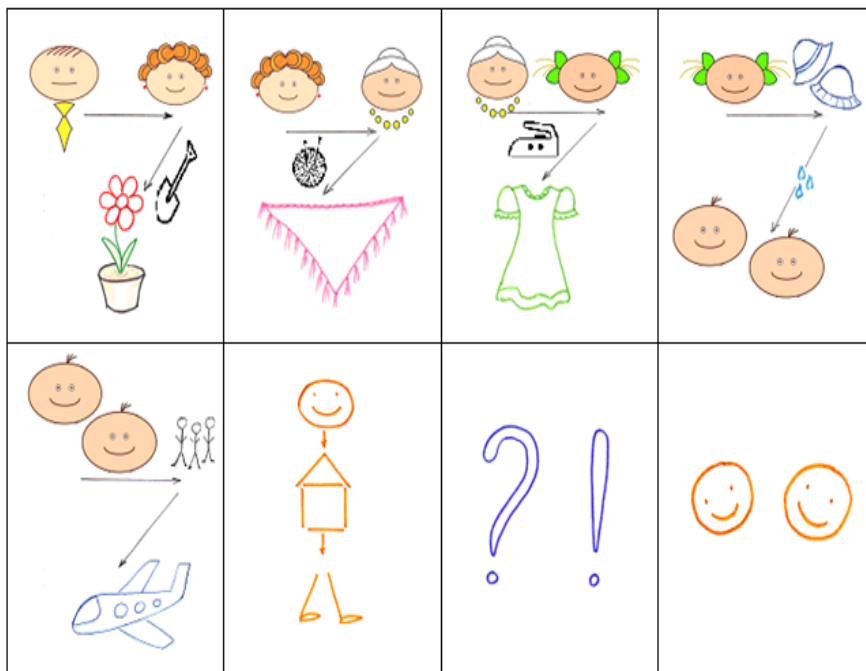

4. Упражнение "Подбери признак" на согласование существительного с прилагательным.

Бабушка (какая?) - старенькая, добрая, заботливая и т.д.

Дедушка (какой?) - старенький, мудрый, добрый...

Мама (какая?) - молодая, любимая, ласковая...

Папа (какой?) - молодой, спортивный, добрый, внимательный, сердечный...



5. Найди по фрагменту. Подберите к каждому наряду детей подходящий «лоскуток ткани» и соедини линиями.

Подбери к каждому наряду детей подходящий лоскуток ткани. Недостающие лоскутки найди в наклейках и приклей.

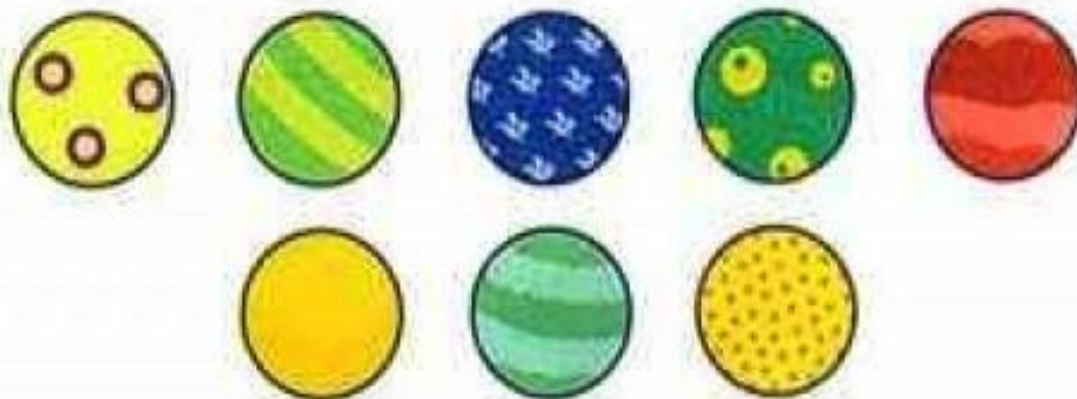

6. Нарисуй членов своей семьи (портрет).



Тема 8 Марта. Женские профессии.

1. Расскажите ребенку о празднике «Международный женский день». *История праздника:* Раньше женщины не имели права голоса. Считалось, что женщина должна заниматься хозяйством по дому, женщины даже не имели права учиться. Это им очень не нравилось и, конечно же, было обидно. Однажды женщины собрались и решили устроить акцию, забастовку, где отстаивали свои права. Они выступали против детского труда, требовали хороших условий труда, хорошую заработную плату за свою работу. Они многого добились. Именно этот день 8 Марта и стал для них и всех остальных женщин праздником. С тех пор, объявили женский день – 8 Марта. Женщины многих стран празднуют этот весенний праздник – 8 Марта. В этот день мужчины поздравляют всех женщин с праздником: дарят цветы, улыбки.



2. Расскажите ребенку о своей профессии, предложите ребенку сыграть игру «**Мамины профессии**»
- Если мама лечит больных, то она работает... (*врачом*).
 - Если мама учит детей, то она работает... (*учительницей*).
 - Если мама продает товары, то она работает (*продавцом*).
 - Если мама готовит еду на работе, то она работает... (*поваром*).
 - Если мама разносит письма и газеты, то она работает... (*почтальоном*).
 - Если мама шьёт одежду, то она работает... (*швейей*)
 - *добавьте в список свою профессию, профессию бабушки, тети и т.д.*

3. Назови все предметы. Обведи лишний предмет и объясни свой выбор.
 Людям каких профессий необходимы предметы, которые ты оставил?

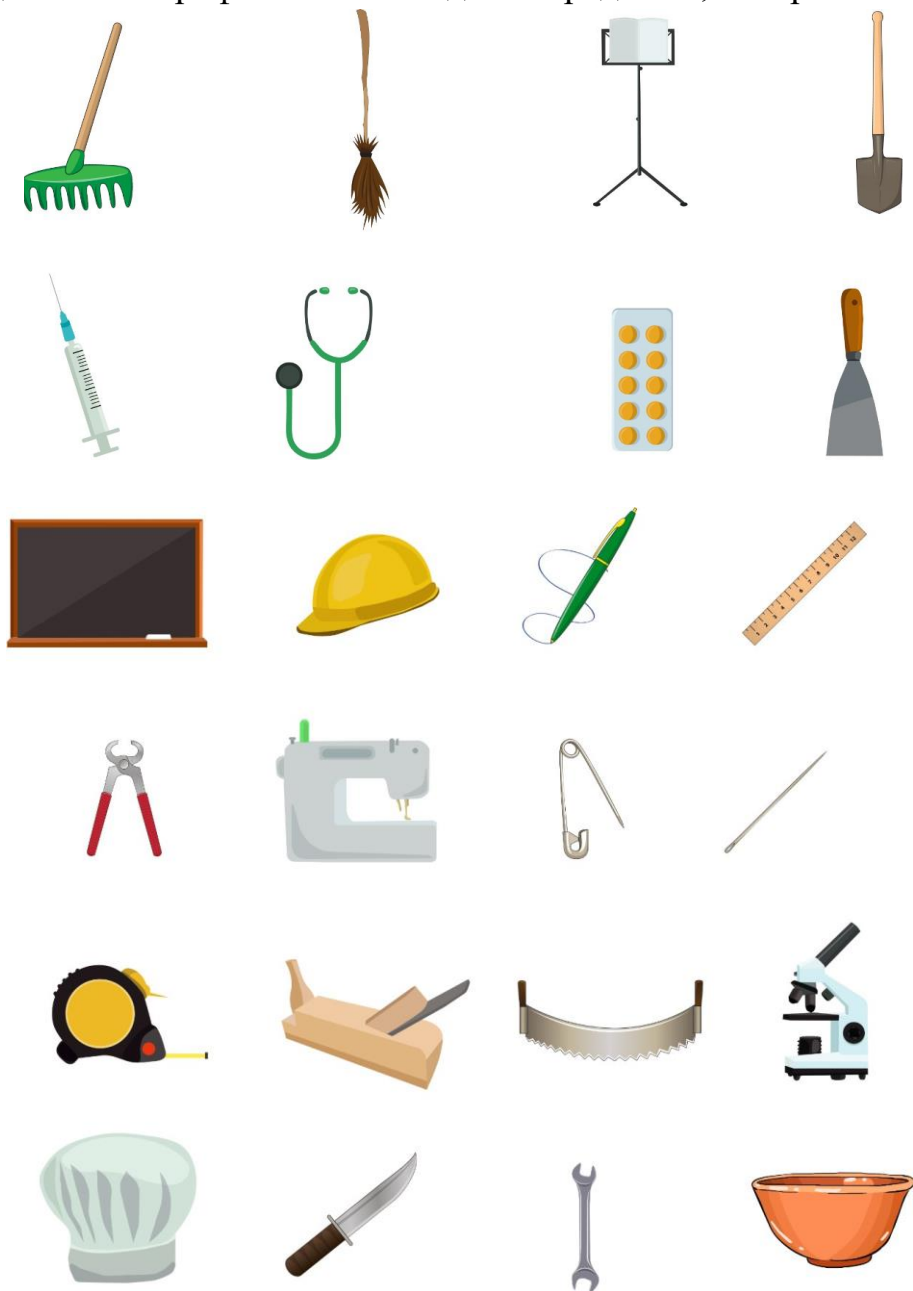

4. Пальчиковая гимнастика «Маму я свою люблю»

Маму я свою люблю, я всегда ей помогу: *сжать руки на груди*
 Я стираю, *потереть кулачок о кулачок*
 Полоскаю, *кулачки сжимать-разжимать*
 Воду с ручек отряхаю, *стряхиваем воду с пальчиков*
 Пол я чисто подмету *погладить одну ладошку другой*
 И дрова ей наколю. *постучать кулачком по ладони свободной руки*
 Маме надо отдыхать,
 Маме хочется поспать. *сложить ладошки вместе и положить под щечку*
 Я на цыпочках хожу, *указательный и средний пальцы ходят по ладони свободной руки*
 И ни разу, и ни разу я словечка не скажу. *указательный палец к губам*

5. Обведи пунктирные линии

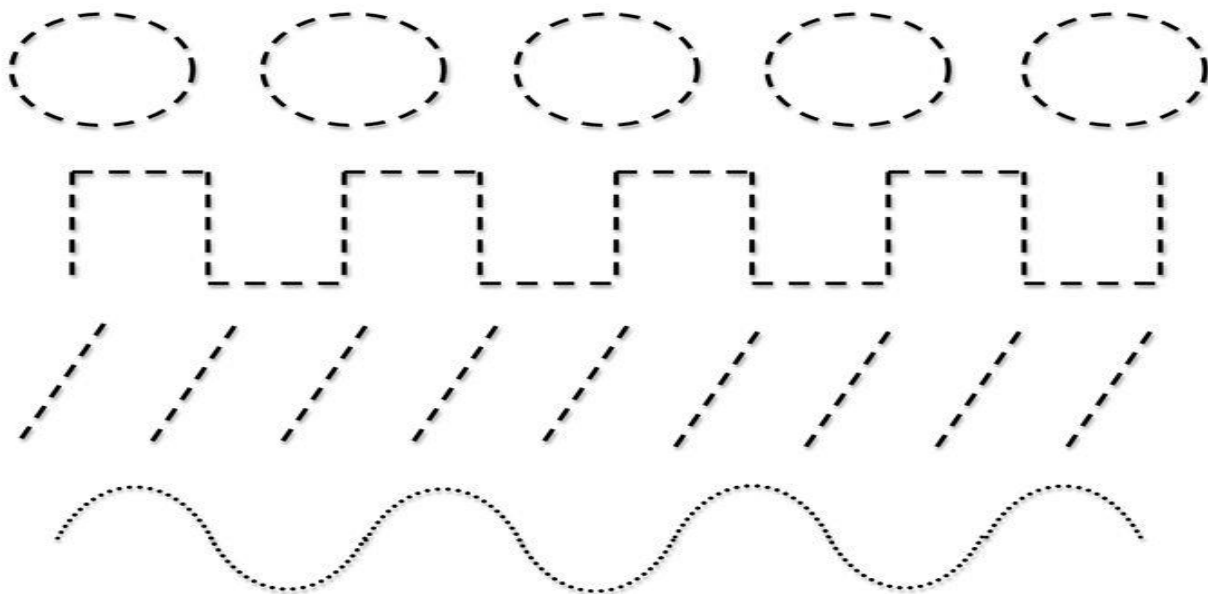

6. Вырежи из приложения и наклей

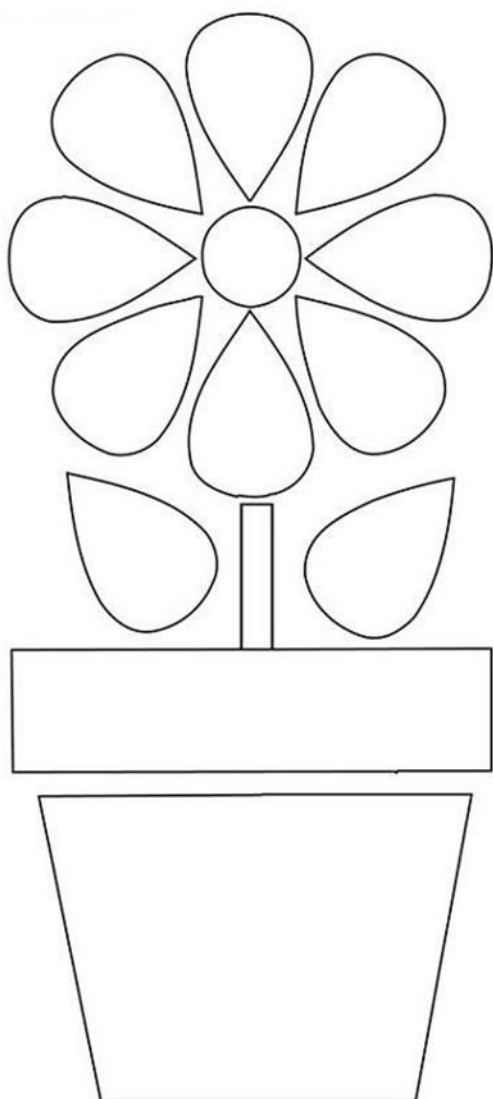

Тема: Весна. Признаки весны.

1. Поговорите с ребенком о том, какое время года наступило. Во время прогулки обратите внимание на изменения, происходящие в живой и неживой природе ранней весной. Назовите весенние месяцы, обратите внимание на первый весенний месяц — март. Понаблюдайте за тем, как изменилась погода: стало теплее или холоднее, день стал длиннее или короче. Рассмотрите картинку.

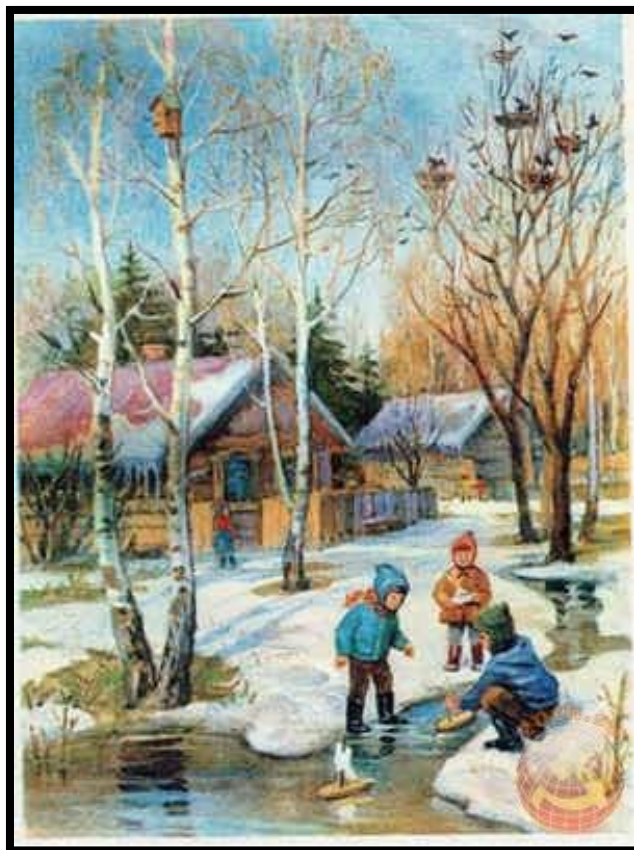

2. Найди пару и соедини их линией. Затем по образцу назови.

Образец: большой лист – маленький листочек.

Словарь: лист, листочек, проталина, проталинка, подснежник, подснежничек, гнездо, гнездышко, солнце, солнышко.



3. Поиграйте с ребенком в противоположности

Зима ушла, а весна... пришла

Зима холодная, а весна... теплая.

Зимой солнце морозит, а весной... греет.

Зимой сугробы высокие, а весной... низкие.

Зимой надевают шубы, а весной ... куртки

Продолжите игру, придумайте вместе с ребенком свои примеры...

4. Пальчиковая игра «Почки, листочки, цветочки»

Когда взрослый произносит слово:

«Почки», ребенок должен показать кулачки,

«Листики» — должен показать ладошки со сжатыми пальцами,

«Цветочки» — должен растопырить пальцы.

Взрослый может сопровождать слова действиями и иногда показывать неправильное действие, чтобы запутать ребенка.

5. Обведи и раскрась

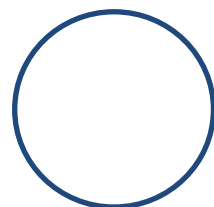
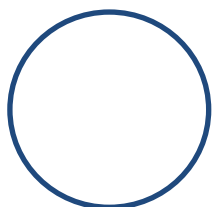
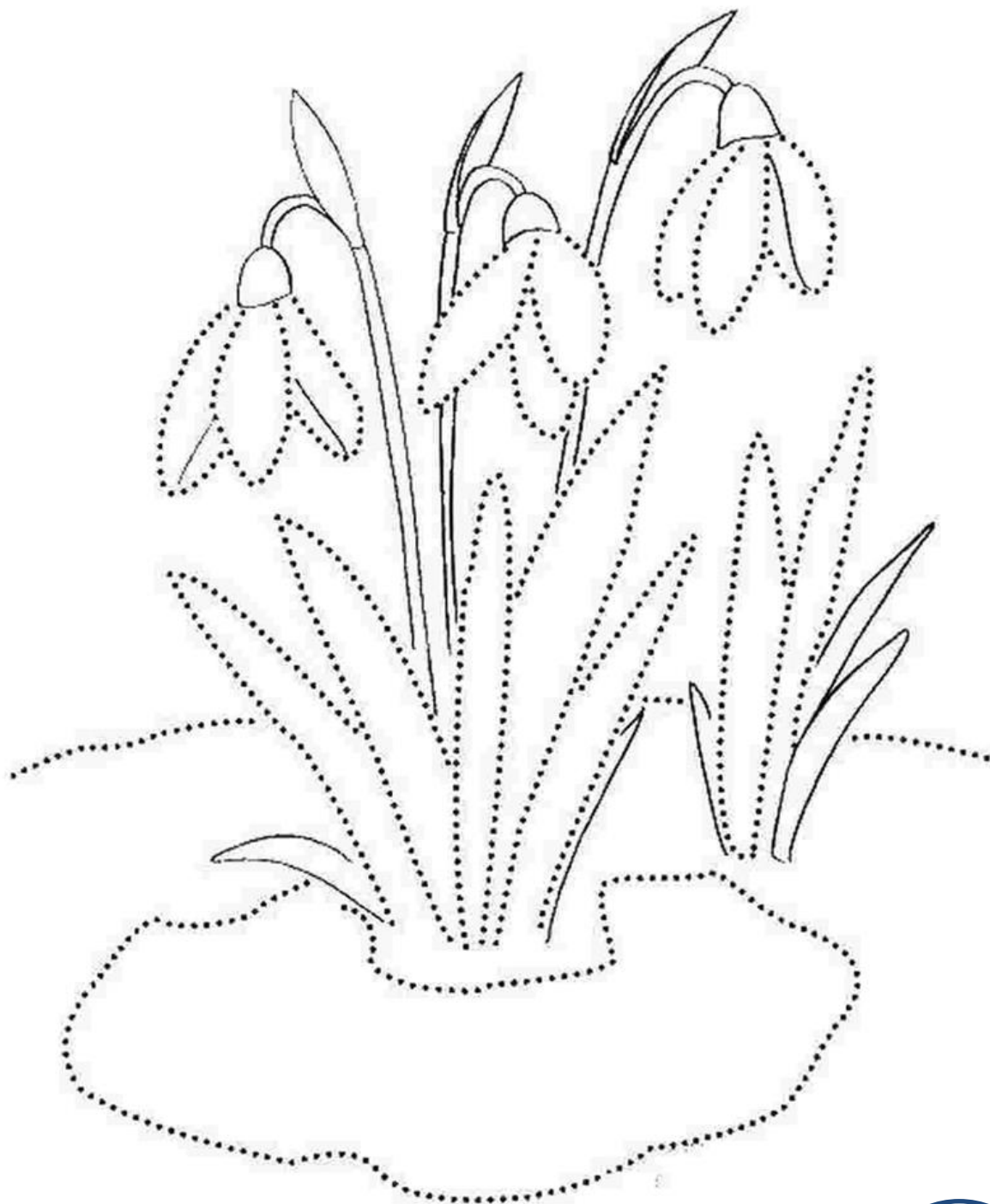

Тема: Весна. Птицы Прибайкалья

1. **Познакомьте ребенка с перелетными птицами, объясните, откуда они прилетают. Рассмотрите изображение птиц, вспомните какие у них части тела (Голова, клюв, шея, туловище, крылья, хвост, ноги) .**

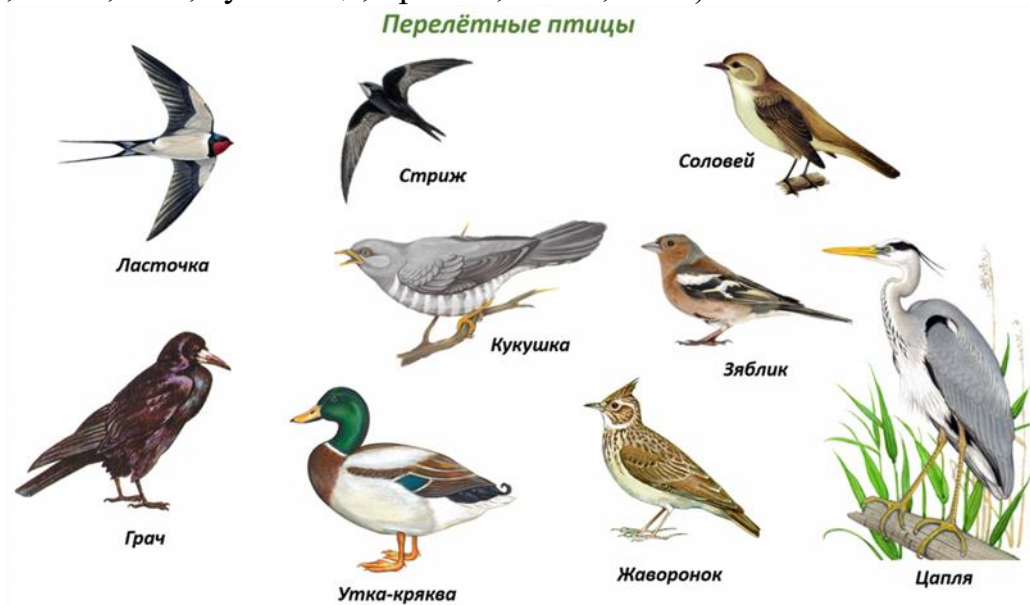

2. Поиграйте с ребенком

Игра «Посчитай», на согласование числительных с существительными.

1 грач, 2 грача, 3..., 4..., 5 грачей

1 скворец, 2..., 3..., 4..., 5....

1 ласточка, 2..., 3..., 4..., 5....

1 утка, 2..., 3..., 4..., 5....

1 журавль, 2..., 3..., 4..., 5....

3. Игра «Где грач?»

Грач вылетел (из) гнезда.

Грач прилетел ... гнездо.

Грач прилетел ... гнезду.

Грач кружит ... гнездом.

Грач сел ... гнездо.

Грач ходит ... пашне.

4. Пальчиковая гимнастика «Птицы вернулись».

К нам с весной тепло вернулось, Солнце в небе улыбнулось.	<i>На обеих руках пальцы «здороваются», Большие пальцы касаются кончиков всех остальных пальцев.</i>
Возвратились наконец	<i>Взмахи перекрещенными ладонями.</i>
Грач, кукушка и скворец,	<i>Загибают по одному пальцу сначала на левой, потом на правой руке, начиная с больших пальцев</i>
Гуси, лебеди, чижи, Утки, ласточки, стрижи,	
А последний - дрозд - Длинный серый хвост.	

5. Помоги ласточке, проведи линию.

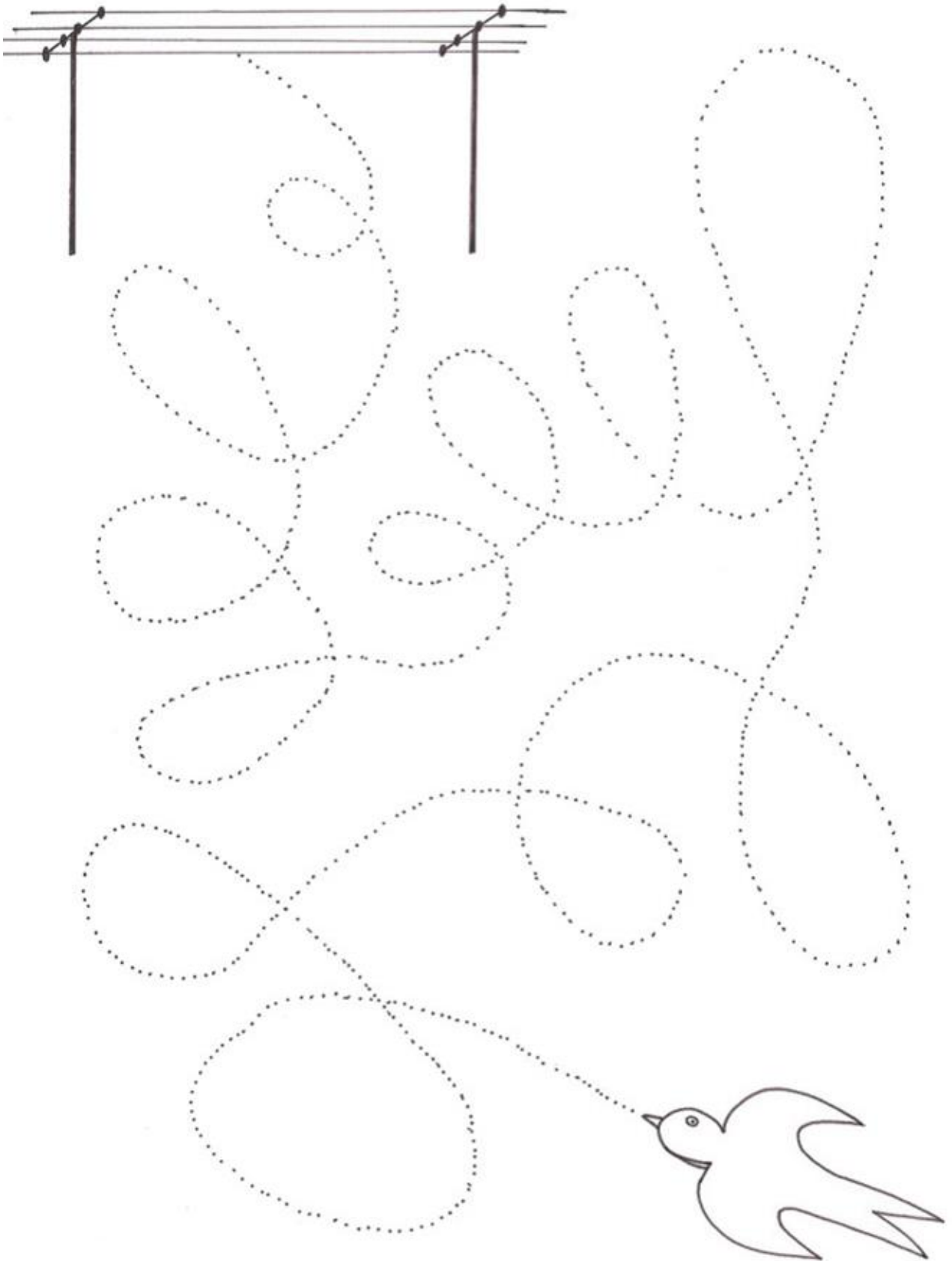

5. Раскрась картинку по образцу.



ласточка

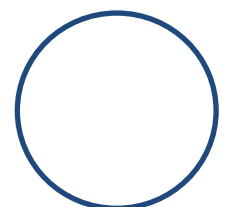
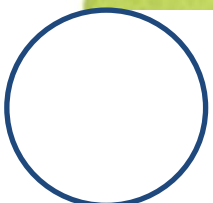

Тема: Растения весной (луг, парк, лес)

1. Рассмотрите картинки. Определите, на какой картинке луг, сад, парк, лес, в чем их отличие друг от друга, что общего.



2. Назовите все геометрические фигуры и цвета, в которые они должны быть окрашены.



3. Предложите ребенку продолжить предложение

- Лопата нужна садовнику для того, чтобы вскапывать клумбы.
- Грабли нужны садовнику для того, чтобы собирать опавшие листья.
- Лейка нужна садовнику для того, чтобы поливать цветы.
- Пила нужна садовнику для того, чтобыобрезать сухие ветки с деревьев.
- Тяпка нужна садовнику для того, чтобы рыхлить землю.

- Коса нужна садовнику для того, чтобы косить траву.
- деревья высокие, а цветы
- у дерева – ствол, а у цветка –
- у дерева – ветки, а у цветка веток нет.
- у дерева есть почки, плоды, а у цветка – семена.

4. Пальчиковая гимнастика «Луговые цветы»

Как красива наша Земля! Раскинулись вширь луга и поля.	<i>Плавные волнообразные движения рук.</i>
Здесь растут луговые цветы,	<i>Соединяем руки перед собой, сложив ладошка к ладошке, пальцы к пальцам.</i>
Необычной красоты.	<i>Пальчики разведём в стороны, не отрывая друг от друга основания ладоней.</i>
Солнце цветы пригревает,	<i>Сжимаем пальцы обеих рук в кулачки и разжимаем.</i>
Дождик цветы поливает.	<i>Шевелим пальчиками обеих рук.</i>
Синие васильки, белые ромашки, красный клевер, жёлтые лютики, белые кашки. жёлтые мать-и-мачехи, белые нивяники, розовые гвоздики, жёлтые одуванчики, синие колокольчики.	<i>Поочерёдно начиная с мизинца загибаем пальцы на правой руке, затем на левой руке.</i>

5. Помоги садовнику собрать яблоки в корзину.

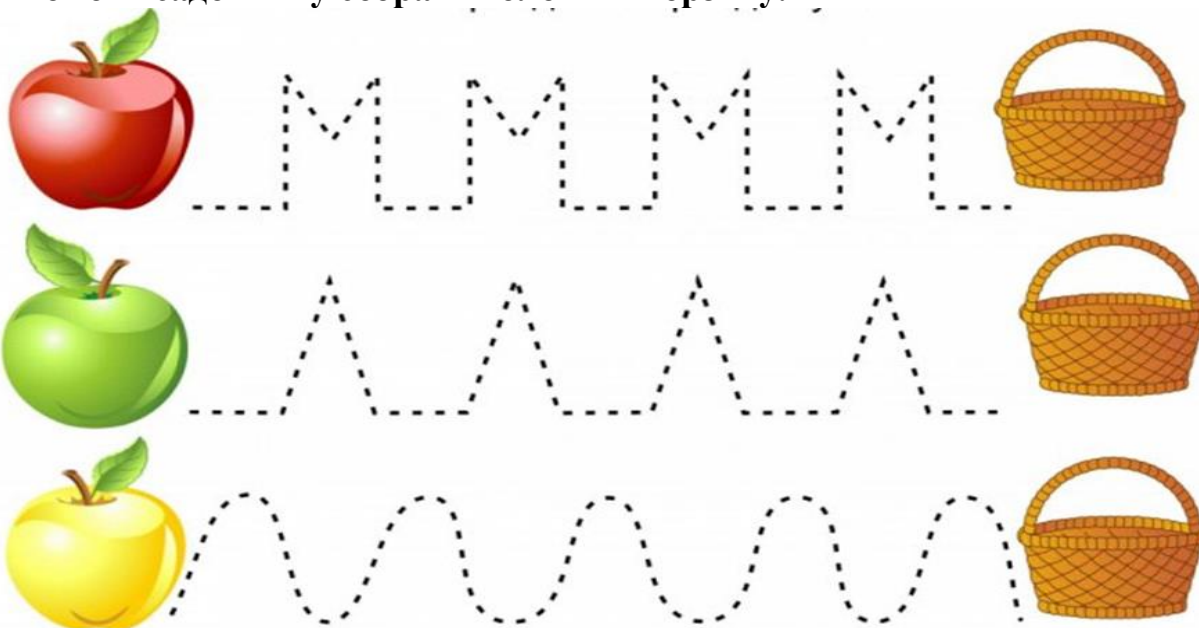

6. Нарисуй дерево, опираясь на схему, раскрась его.

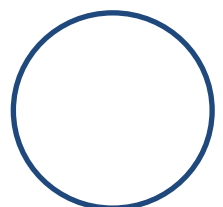
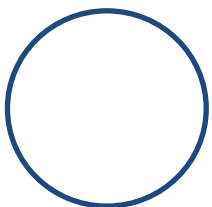
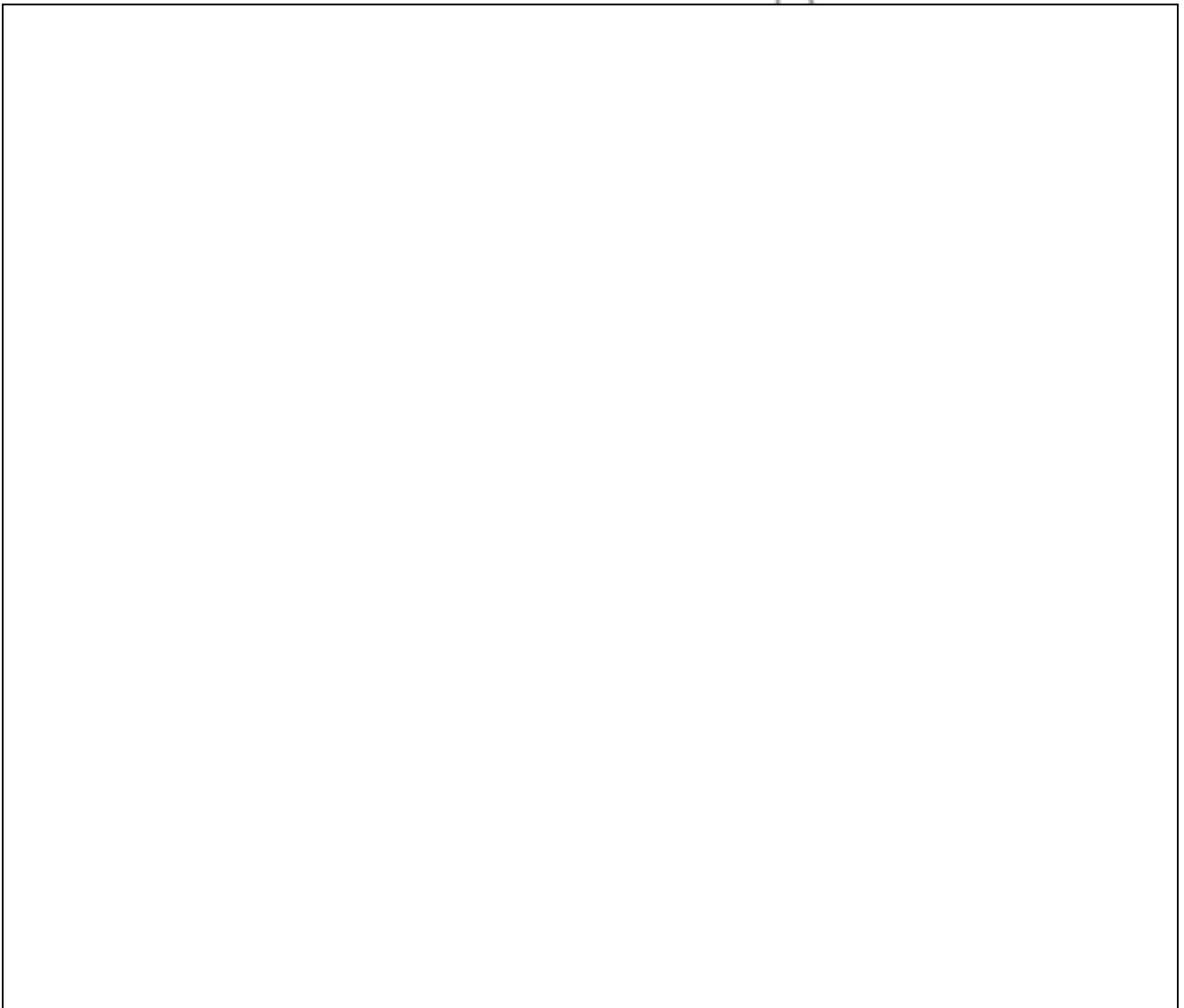

Тема: Встреча со сказкой. Русские и бурятские сказки

1. Поговорите с ребенком о сказках...

Когда-то, давным - давно люди не умели писать и читать, книг ещё не было. Взрослые сами стали придумывать сказки и рассказывать их друг другу, своим детям, внукам. Из уст в уста передавал народ сказки. Уста - это губы.

Поэтому сказки - это устное народное творчество.

Как вы думаете, зачем люди сочиняют сказки? (Люди сочиняют сказки, чтобы рассказывать их своим детям, учить в жизни различать добро и зло. Недаром в сказках зло наказывается, а добро побеждает. Сказка учит мудрости и тому, что добро в ответ рождает добро.)

А что будет, если у народа не будет сказок? (Не смогут тогда люди передать своим детям, внукам, правнукам свой жизненный опыт, предостеречь от ошибок; показать путь добра и света, по которому следует идти, преодолевая трудности.)

Русский народ собрал в свою копилку множество чудесных сказок. Назовите сказки, какие вы знаете?

2. Загадайте ребенку «сказочные загадки»

Баба била — не разбила.

Слабовата бабья сила!

Да не смог разбить и дед.

Ведь ему сто лет в обед.

Кликнули они норушку — та разбила, как игрушку,
и сбежала под крыльцо. Что разбила-то... (Яйцо)



Он румян и круглобок, не имел с рожденья ног.

Но из дома убежал, на зубок лисе попал. (Колобок)

Чтобы вырвать этот овощ, не хватило деду сил.

Но пришли ему на помощь все, кого он попросил. («Репка»)



Пусти переночевать, я вас не потесню:

Сама лягу на лавочку, Хвостик под лавочку.

(Скалочка "Лисичка со скалочкой")



В ступе летаю,

Следы заметаю.

Без чудес старушке

Скучно жить в избушке. (Баба Яга.)



3. **Пальчиковая гимнастика «Любимые сказки»**

(Дети поочередно загибают пальчики. На последнюю строчку хлопают в ладоши.)

Будем пальчики считать, будем **сказки называть:**

Рукавичка, Теремок, Колобок – румяный бок.

Есть Снегурочка – краса, Три медведя, Волк – Лиса.

Не забудем Сивку-Бурку, нашу вещую каурку.

Про жар-птицу **сказку знаем**, Репку мы не забываем.

Знаем Волка и козлят. Этим **сказкам каждый рад.**

4. **Прочитайте ребенку бурятскую народную сказку.**

Снег и заяц

Снег говорит зайцу:

– Что-то мне нехорошо.

– Наверное, ты таешь, оттого тебе и плохо, – ответил заяц. Сел на пенек и горько-горько заплакал. – Жалко, жалко мне тебя, снег. Я все по снегу бегал, круглые дырки делал. От лисицы, от волка, от охотника в снег зарывался, прятался. Как без тебя жить буду? Любая ворона, любая сова меня увидит, заклюет. Пойду я к Хозяину леса, попрошу его, пусть он тебя, снег, сохранит для меня.

Стал заяц плакать, Хозяина леса просить.

А солнце уже высоко ходит, жарко припекает, снег тает, ручьями бежит с гор. Затосковал заяц, еще громче заплакал. Услышал зайца Хозяин леса. Просьбу его выслушал и сказал:

– С солнцем спорить не берусь, снег сохранить не могу. Шубу твою белую сменю на серенькую, будешь ты летом легко прятаться среди сухих листьев, кустарника и травы, никто тебя не заметит.

Обрадовался заяц. С тех пор всегда меняет зимнюю шубу на летнюю.

5. Раскрасьте зайца, обратите внимание, что на картинке трава, подумайте, какого цвета должна быть шубка у зайца.

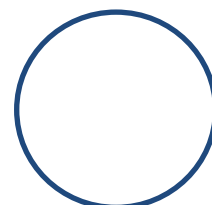
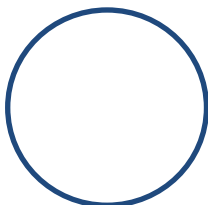

**Тема: День Космонавтики. Они прославили Прибайкалье.
Воздушный транспорт.**

1. Поговорите с ребенком о космосе:

Как называется планета, на которой мы живем? Какой формы наша Земля?
(Планета, на которой мы живем – Земля. Земля круглой формы...)

Как называется ближайшая к нам звезда? (Солнце - это ближайшая к Земле звезда...)

Как называется спутник Земли? (Луна)

Какие животные полетели первыми в космос? (собаки Белка и Стрелка...)

Кто был первым космонавтом? (Ю.А. Гагарин...)

Каких женщин космонавтов ты знаешь? (В. Терешкова, С. Савицкая...)

Когда наша страна отмечает день космонавтики? -12 апреля.

Как называется костюм космонавта? — Скафандр.

Какие планеты вы знаете? — Меркурий, Венера, Земля, Марс, Юпитер, Уран, Сатурн, Нептун.



2. Игра «Один – много»

Планета – планеты.

Космонавт - ...

Астронавт - ...

Полёт - ...

Ракета - ...

Корабль - ...

Комета - ...

Звезда - ...

Тренировка - ...

Скафандр - ...

Шлем – ...

Иллюминатор – ...

3. Упражнение "Космический сон" (относительные прилагательные)

Вам приснился сон о звезде, значит это сон (какой?)- ...(звездный)

Сон о Луне - (какой?).....

Сон о космосе -(какой?).....

Сон о Солнце - (какой?).....

Сон о планетах - (какой?).....

4. Дидактическая игра «Рассади инопланетян по космическим кораблям»

На листе бумаги нарисованы инопланетяне из геометрических фигур и ракеты в форме этих же фигур. Нужно соединить линией изображения ракеты и инопланетянина, состоящих из одинаковых геометрических фигур.

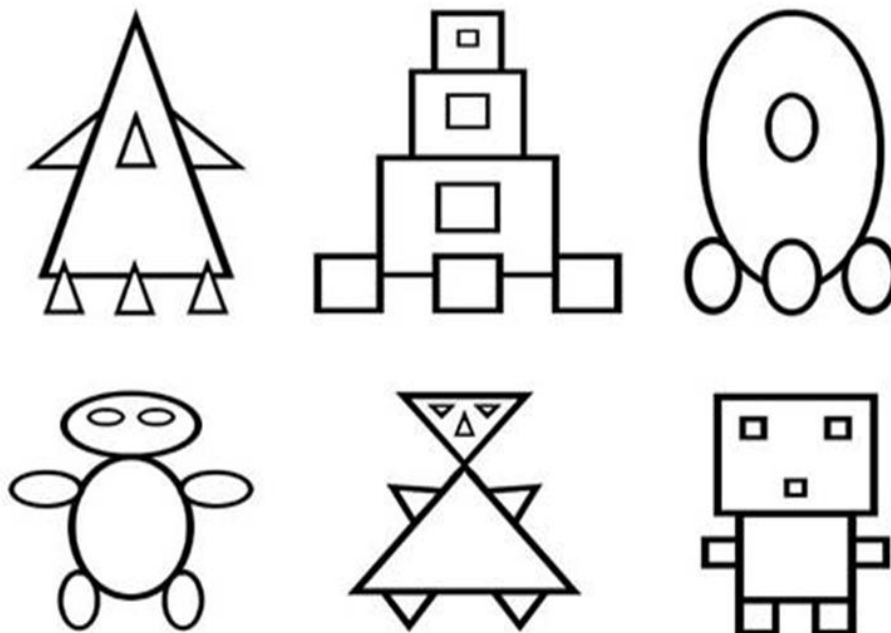

5. Пальчиковая гимнастика "Мы космический отряд".

(Пальцы одной руки сжаты в кулак. Дети разжимают и сжимают пальцы)

Мы космический отряд,

Очень дружных пять ребят.

(Дети разгибают по очереди пальцы сжатые в кулак, начиная с большого.

Говоря про пятый палец, придерживают его другой рукой)

1 – Гагарин,

2 – Титов,

3 – Леонов,

4 – Комаров,

5-ый женщина, а не мужчина -

Терешкова Валентина!

(Дети соединяют ладони перед собой и поднимают их вверх, вытягивая руки)

В космический корабль сели,
Да и в космос полетели.

6. Обведи пунктирную линию. Помоги ракетами добраться до Планет.

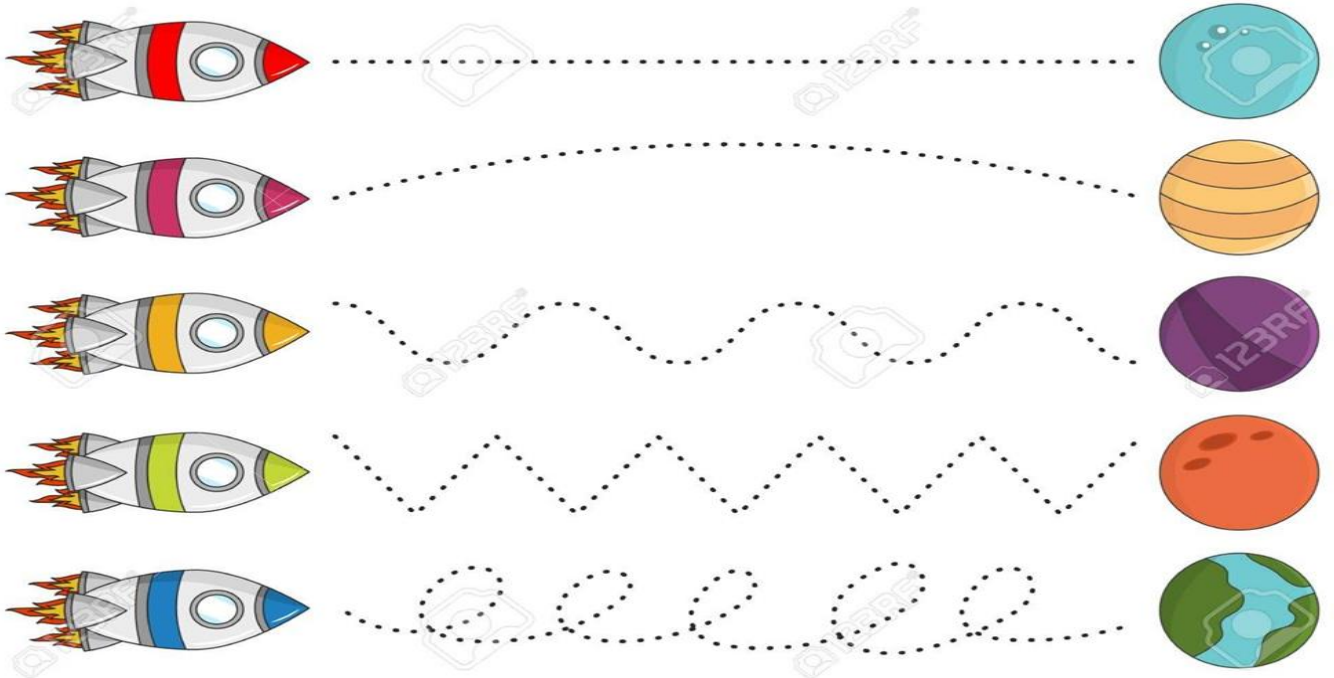

7. Раскрась картинку

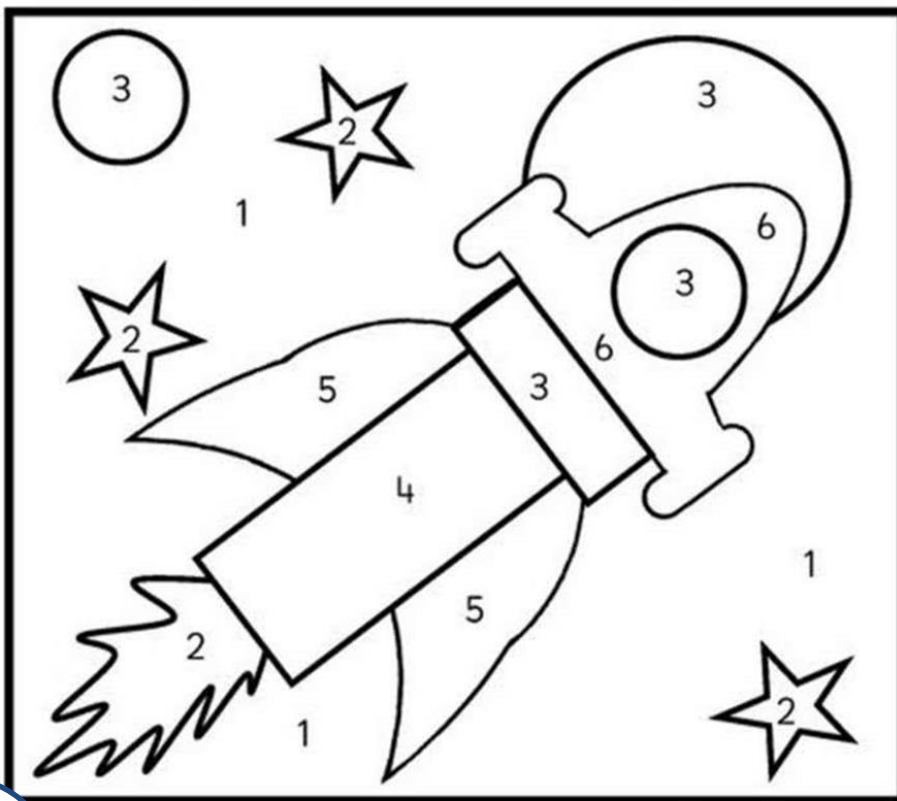

Тема: Моя страна. Москва – столица.

Обычай, традиции народов мира.

1. Мы живем в России, в самой большой стране в мире, на её просторах живут разные народы, и проживает около 100 наций. И у каждого народа свои обычаи и традиции. Всего в России более 1000 городов. Столицей России является Москва. (Показать на глобусе или карте Россию и столицу России). У каждой страны мира есть своя символика, т.е. свои знаки отличия: есть свой гимн, герб и флаг.



2. Найди символы России и обведи их.

Словарь: *матрешка, балалайка, медведь, самовар, береза.*



3. Посчитай, сколько сувениров в магазине и запиши цифру в кружок или обозначь количество точками.

Образец: *одни валенки, двое валенок*

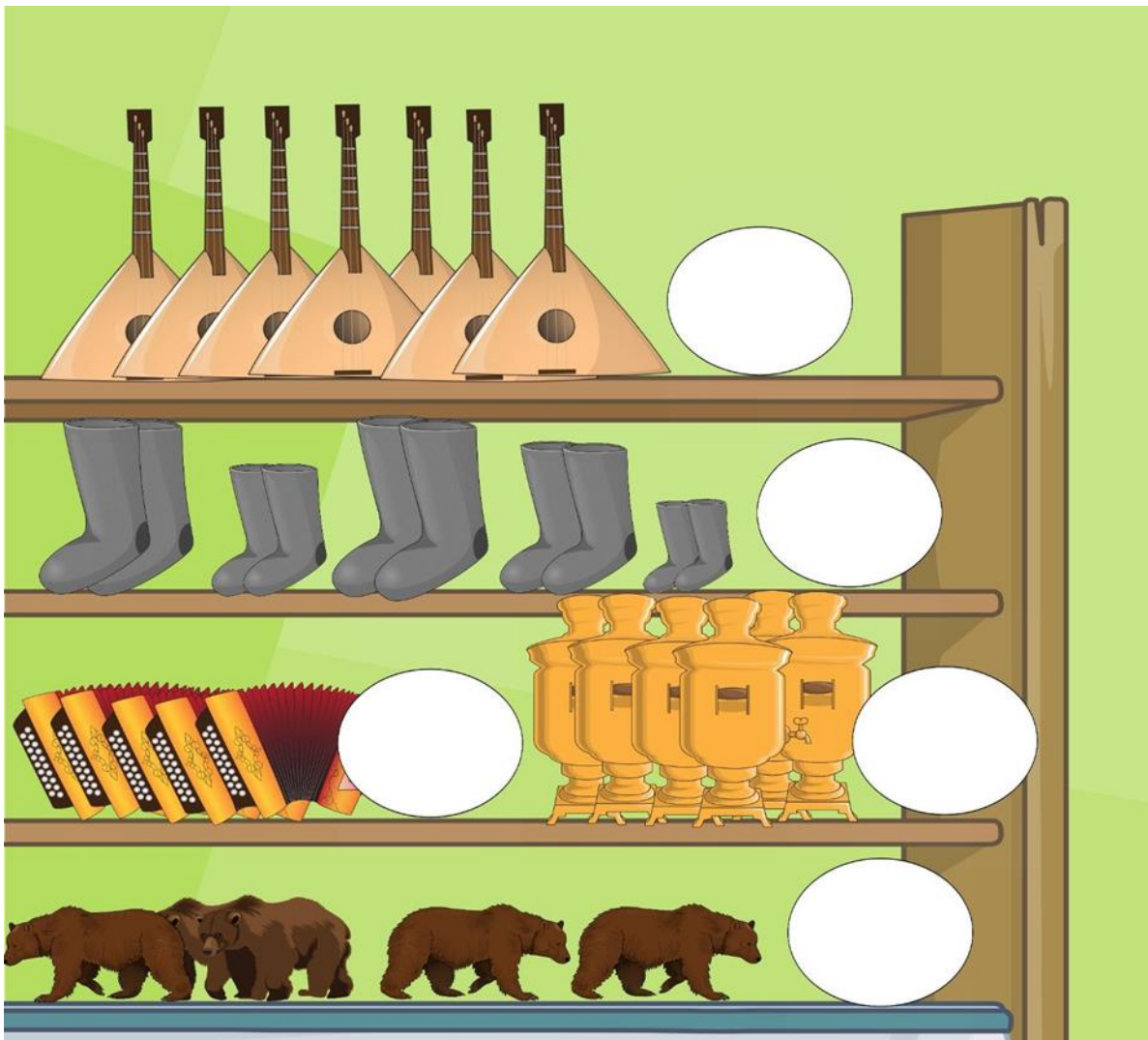

4. **Определи по картинкам и назови праздники, которые отмечают в нашей стране.**



Словарь: *Новый год, День Победы, Международный женский день, День защитника отечества.*

5. **Пальчиковая гимнастика «Моя страна»**

Посмотрю на карту я: (*вытягивают вперед прямые ладони*)

Вот российская земля. (*поочередно соединяют одноименные пальцы рук*)

Есть леса тут и озера,

Горы, реки и моря.

Я люблю тебя, Россия, (*крепко сжимают в «замок»*)

Ты же Родина моя! (*прикладывают руки к груди*)

6. Помоги маме Матрешке добраться до своей малышки. Проведи линию.

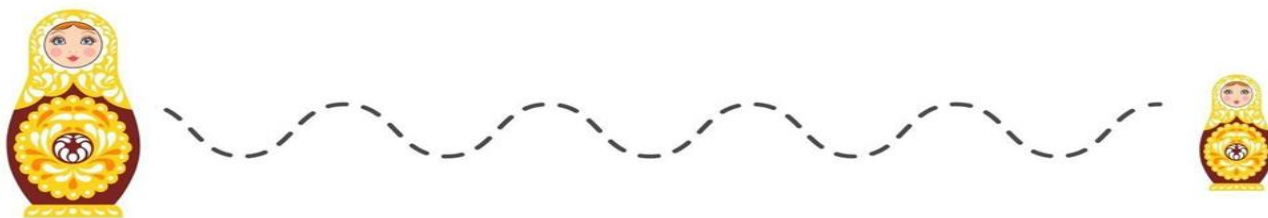
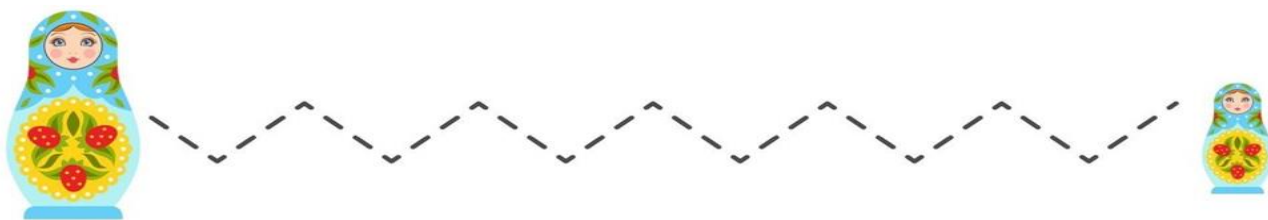

7. Укрась матрешку. Можешь сделать это восковыми мелками или цветными карандашами. А можешь украсить различными фигурками из цветной бумаги.

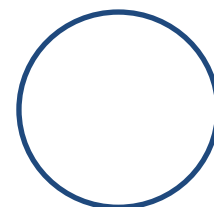
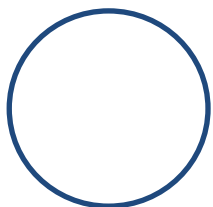

Тема: Мой край. Мой город Иркутск, достопримечательности города.

1. Поговорите с ребенком:

-Как называется страна, в которой мы живем? (Россия)

-Мы гордимся нашей великой Родиной. Но у каждого из нас есть малая Родина – тот уголок земли, где мы родились, где находится наш родной дом. Наша малая Родина – город, в котором мы живём. Как называется город, в котором мы живем? (Город Иркутск)

- Как назвать жителей Иркутска? Мы ...иркутяне.

- Какой у нас город? (Большой, чистый, красивый...)

Рассмотрите с ребенком герб и флаг Иркутской области.

Флаг и герб Иркутской области



2. Скажи наоборот:

В большом городе улицы широкие, а в маленьком городе ... (Узкие)

В большом городе улицы длинные, а в маленьком городе ...

В большом городе площади большие, а в маленьком городе ...

В большом городе дома высокие, а в маленьком городе ...

В большом городе бульвары шумные, а в маленьком городе ...

В большом городе транспорта много, а в маленьком городе ...

3. А как называется: улица, номер дома, номер квартиры одним словом?

(адрес) В нашем городе много домов и чтоб не заблудиться, нужно знать свой адрес.

Выучите с ребенком свой домашний адрес. (город Иркутск, улица..... дом.... квартира ...)

4. **Пальчиковая гимнастика.** Поиграйте с ребенком, читайте стих и показывайте движения.

Город – это улицы, проспекты и дома,

(Ладонь правой руки лежит на столе; производить поочередные постукивания пальцами по столу.)

Площади, музеи, парков тишина,

(Ладонь левой руки лежит на столе; производить поочередные постукивания пальцами по столу.)

Блеск огромных стекол,

Праздничных витрин,

(Разводить пальцы в стороны и соединять.)

Быстрое движение Круговые движения руками, согнутыми в локтях.)

Прохожих и машин

(Указательные и средние пальцы «бегут» по столу, остальные сжаты в кулак.)

5. **Нарисуй город.** Обведи и раскрась дом. Дополни рисунок, нарисуй еще дома, дорогу, деревья....

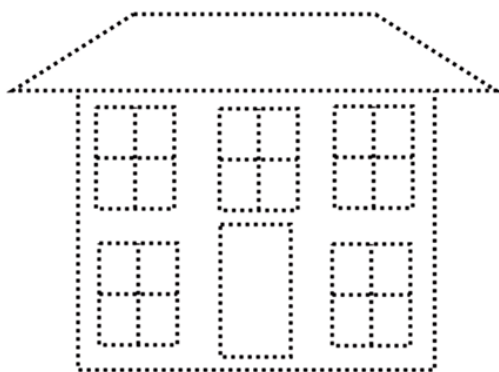

Тема: Народные промыслы России.

1. Поговорите с ребенком о народных промыслах. Русские люди – удивительный народ. Они всегда стремились к красоте, замечали ее вокруг себя: восход солнца, снегопад, хоровод осенних листьев. Своими руками русские люди творили чудеса: делали посуду, игрушки и много других предметов, не для музеев и выставок, а для своей семьи, своих детей. Так появились народные промыслы. Посмотрите на все эти изделия: дымковская игрушка, гжель, деревянная посуда расписанная узором хохломы и другие изделия; как они красивы, какой тонкий и неповторимый узор на каждом предмете. Они все применяются в быту, все эти изделия изготавливались для использования в повседневной жизни.



2. Поиграйте с ребенком «Один – много»

Не одна ложка, а много... (ложек).

Не один павлин, а много...(павлинов).

Не одна барыня, а много... (барынь).

Не один поднос, а много... (подносов).

Не одна свистулька, а много... (свистулек) и т.д.

3. «Скажи ласково»

Свистулька - свистулечка,

кукла - куколка,

ложка - ложечка,

лошадь – лошадка,

игрушка – игрушечка и т. д.

4. «Из чего сделаны – какие...» (согласование прилагательных с существительными)

Из фарфора – фарфоровые,
 из керамики – керамические,
 из резины – резиновые,
 из пластмассы – пластмассовые,
 из железа – железные,
 из дерева – деревянные,
 из тряпок – тряпичные,
 из глины – глиняные,
 из соломы – соломенные,
 из бересты – берестяные.



5. Пальчиковая гимнастика «Дымковские барышни»

Мы игрушки расписные, Хохотушки вятские Щеголихи слободские Кумушки посадские	<i>Попарно поочередно загибаем большие пальцы, указательные...</i>
Наши руки крендельком,	<i>Большие пальцы перекрестить, указательные «встретить» ногтями – «кренделек»</i>
Щеки будто яблочки.	<i>Сделать из рук надутый шарик – «яблочко»</i>
С нами издавна знаком	<i>Сгибать все пальцы по очереди попарно: большой «кланяется» большому, указательный – указательному...</i>
Весь народ на ярмарке.	<i>Перекрест пальцев, пожатие</i>

б. Дорисуй узорные строчки черным и синим карандашом (Г Жель)

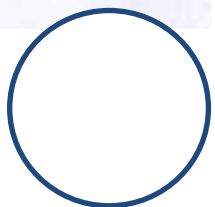
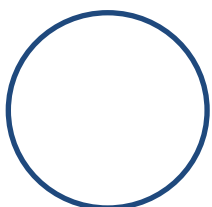
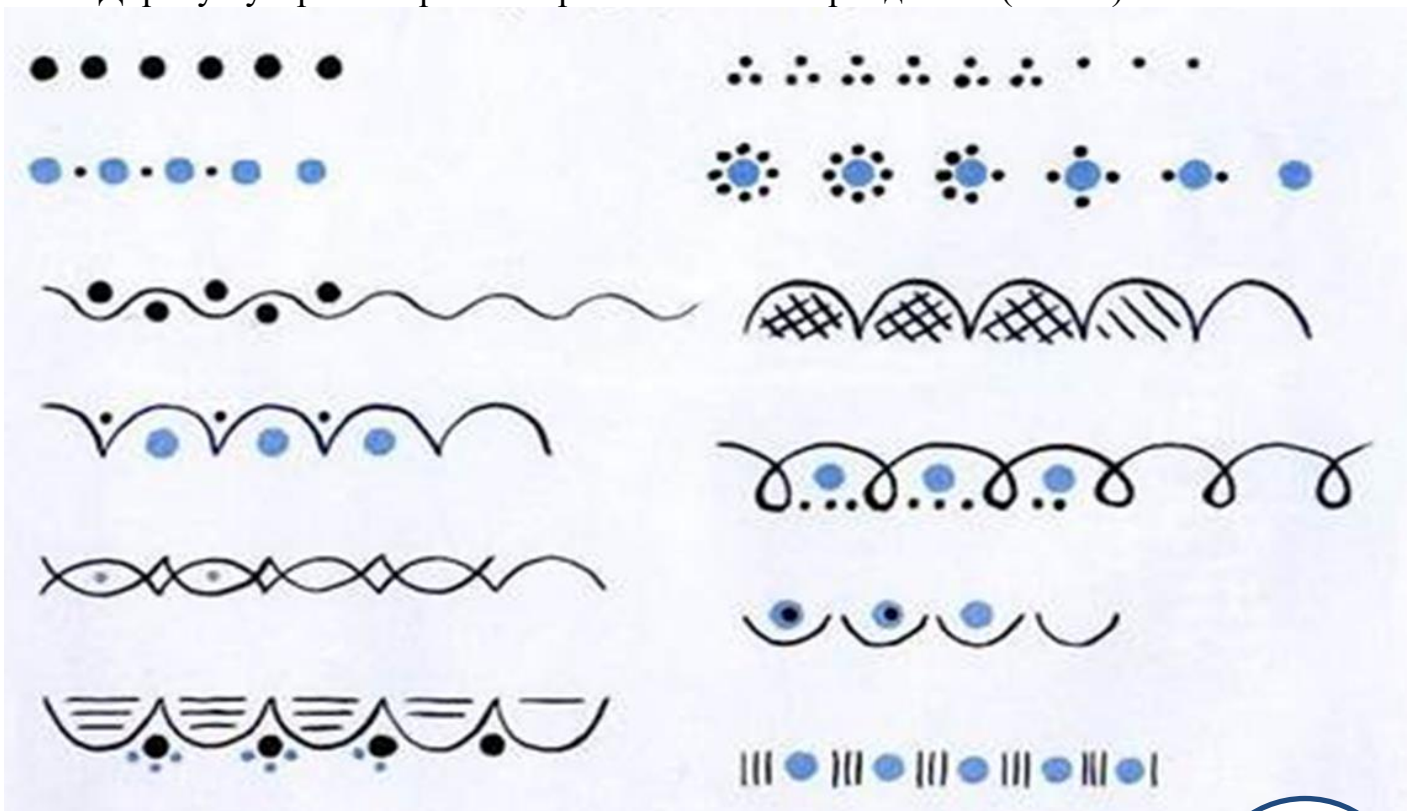

Тема: 9 Мая. День Победы.

Они прославили Прибайкалье. Герои ВОВ.

1. Поговорите с ребенком о войне, о празднике 9 мая.

9 мая наш народ отмечает один из самых любимых праздников. Что это за праздник? (День Победы)

-9 мая - это День Победы нашего народа над немецко-фашистскими захватчиками.

- Вся наша страна празднует день освобождения нашей родины от врага. В этот день все поздравляют участников войны и дарят им подарки. Победа была не легкой. Многие не вернулись домой, погибли, защищая нас с вами, а они так хотели, чтобы мы с вами жили в хорошей, дружной, счастливой стране. Они всегда в нашей памяти. В знак нашей памяти и уважения к подвигу ветеранов ВОВ, мы повязываем георгиевскую ленточку.

- Как вы думаете, что такое подвиг? (*Это смелый и отважный поступок.*)

- Как называют человека, совершившего подвиг? (*герой*)

- А как вы думаете, каждый ли человек может стать героем? Какой должен быть герой? (*Смелым, сильным, храбрым, отважным*)

- расскажите ребенку о героях вашей семьи, которые принимали участие в ВОВ.



2. Раскрась самолеты, которые летят вверх желтым цветом, налево – синим цветом, вниз – красным цветом, направо – зеленым цветом.

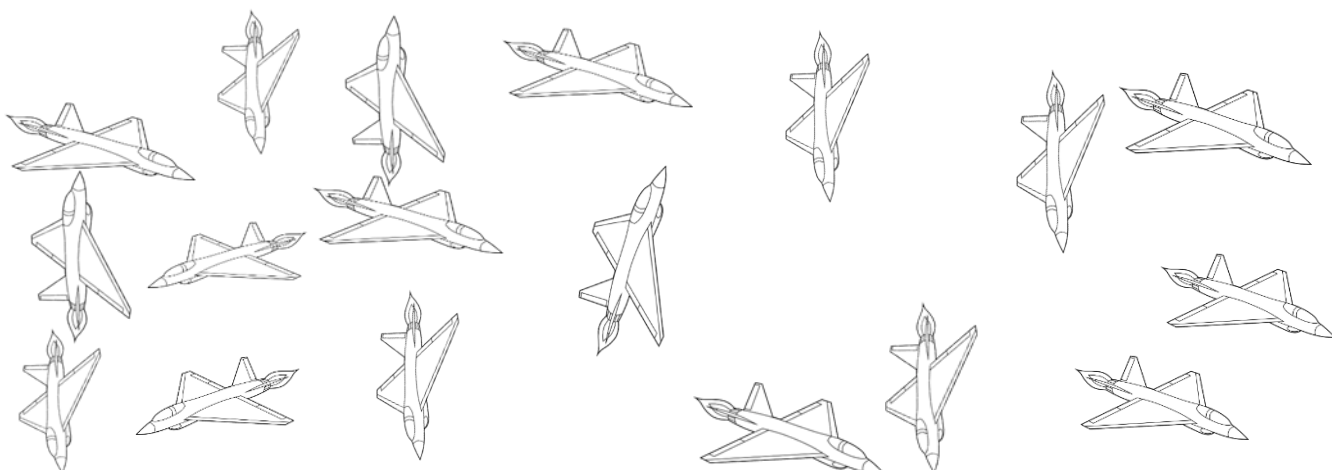

3. Люди, каких военных профессий изображены, назови их. Как ты думаешь, что делает летчик, танкист, пограничник, моряк. Подбери каждому военному специалисту свой символ и соедини их линией. Назови, если знаешь, как называется каждый род войск.

Словарь: танкист, летчик, пограничник, моряк, артиллерист, танк, пограничный столб, корабль, самолет, артиллерийская установка, танковые войска, артиллерийские войска, пограничные войска, военно – морской флот, военно – воздушные войска.



4. Пальчиковая гимнастика «Солдатики»

Аты — баты, аты — баты!
на войну идут солдаты.

Указательный и средний пальцы обеих рук «маршируют на столе», изображая солдат (остальные пальцы прижаты к ладони). Важно, чтобы пальцы «маршировали» синхронно, в ногу.

Знамя красное несут,

Руки поднять вверх, пальцы выпрямить, прижать друг к другу, затем согнуть руки в локтях (знамя).

Пушки грозные везут.

Кулаки обеих рук лежат на столе. Выпрямленные указательные пальцы изображают стволы пушек.

5. Помоги собаке – связисту добраться до солдата и передать важное

послание. Расскажи кем ты хотел быть, если бы ты был военным.



6. **Раскрась картинку.** (Пока ребенок будет раскрашивать, побеседуйте о том, что такое вечный огонь...)
Сводите ребенка к вечному огню!

9 мая - День Победы

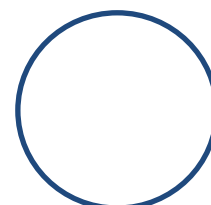
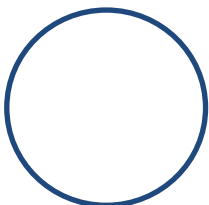
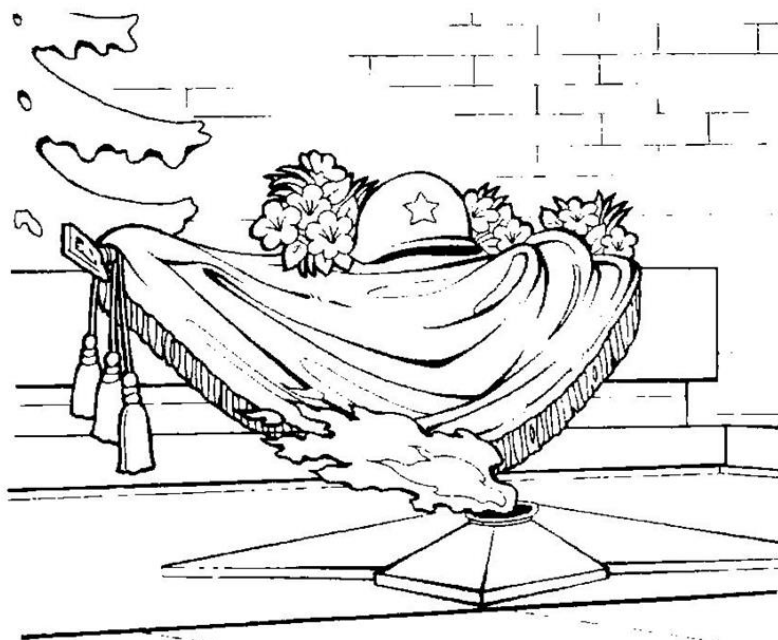

Тема: Насекомые Прибайкалья.

1. Во время прогулки по парку, на даче обратите внимание ребёнка на насекомых (бабочка, жук, комар, пчела, кузнечик, муха). Расскажите о пользе и вреде насекомых для людей и растений.



2. Рассмотрите картинки и назовите каждого. Как можно всех назвать одним словом? Посчитайте сколько насекомых?



3. Игра «Бывает – не бывает», помогите ребёнку правильно ответить и объяснить свой ответ

Бабочка стрекочет? (Нет. Она никакого звука не издает)

Кузнечик жужжит? (Нет. Он стрекочет)

Стрекоза прыгает, как пружинка? (Нет. Прыгает кузнечик.)

Муравей живет в улье? (Нет. В улье живут пчелы.)

Пчелы строят муравейник? (Нет. Муравейник строят муравьи.)

Божья коровка собирает нектар с цветов? (Нет. Нектар с цветов собирают пчелы.)

Комар ловит птиц? (Нет. Птицы ловят комаров.)

4. Пальчиковая гимнастика «Божья коровка»

По цветку ползет букашка, (выставить из левого кулака указательный палец и мизинец — это «усы» божьей коровки)

На ней красная рубашка. (накрыть спинку божьей коровки правой ладонью)

Маленькая крошка, (правой рукой погладить божью коровку)

На спине горошки. (указательным пальцем правой руки «ставить» точки на «спинке» божьей коровки)

5. Помоги бабочкам долететь до цветочков.

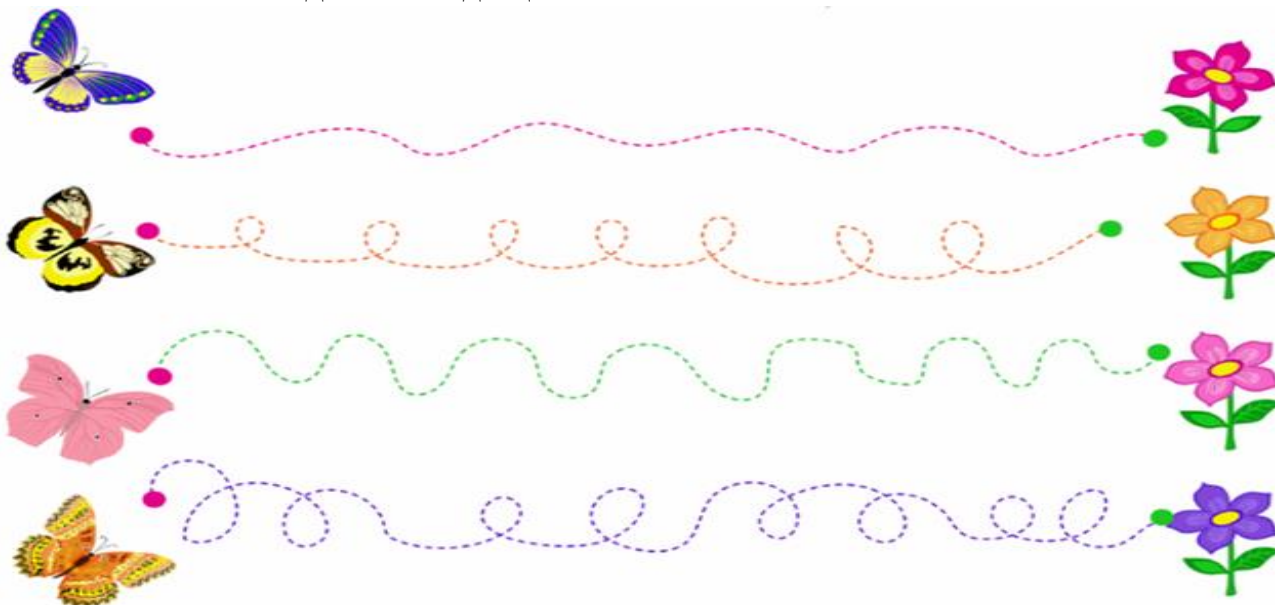

6. Соедини линиями

 Соедини стрелками насекомых и их домики.

 Чего не хватает каждому насекомому? Дорисуй и раскрась.

			
---	---	---	---

7. Аппликация «Бабочка», вырежи с приложения и наклей.

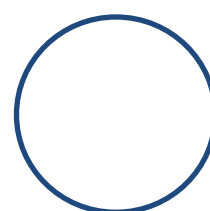
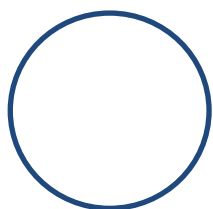

Тема: Цветы. Комнатные цветы.

1. Расскажите ребёнку, что цветы бывают комнатные, садовые, луговые, полевые. Назовите цветы. Покажите ребенку ваши комнатные (домашние) цветы, расскажите, как и зачем за ними нужно ухаживать.

Сад

Луг



Поле

Дом



Домашние цветы

Луговые цветы



Полевые цветы

Садовые цветы

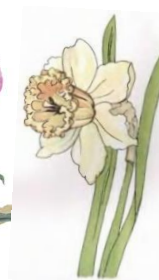

2. **Помоги девочке вернуться домой, «шагая» пальчиками по дорожке и при этом считая цветы.** Начиная считать маки. «Шагаешь» по всем кружочкам, но считаешь только маки, остальные цветы не называешь. Каждый раз начинай «идти» с начала тропинки и приходи до домика.

Образец: один мак, два мака, ..., пять маков.

Запиши в овалы ниже нашей дорожки или зарисуй точками количество всех цветов.

Словарь: мак, незабудка, ромашка, роза, мимоза.

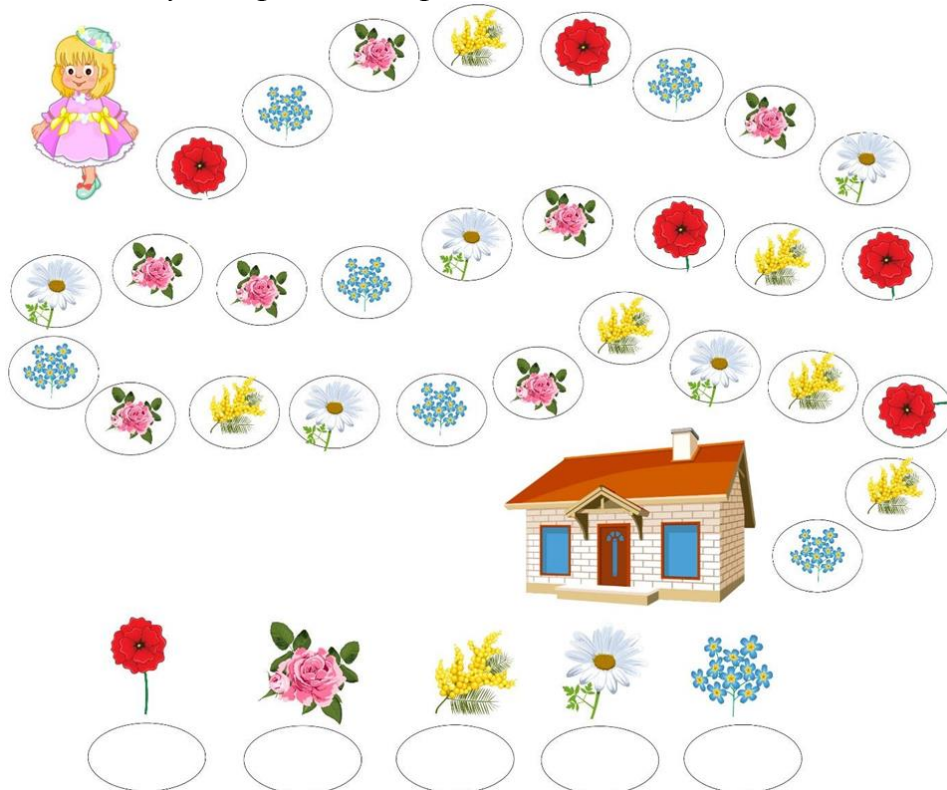

3. **Рассказываем вместе с мамой:**

Летела  Уронила она в землю



Вырос из семечка росток. Развернул он два первых листочка

и потянулся к солнышку 

Становился росток всё выше и выше. Появились на ростке новые листья, а на верхушке бутон.



Из бутона распустился яркий красивый цветок.

4. **Динамическая пауза «Желтый одуванчик»:**

Желтый одуванчик
Вырос на поляне.
Этот одуванчик подарю
Я маме.

Но срывать не буду
солнечный цветочек.

Нарисую лучше,
постараюсь очень.

*дети поднимают руки,
тянутся вверх.
вытягивают руки вперед*

грозят пальчиком.

хлопают в ладоши.



5. **Что забыл нарисовать художник?** Для выполнения задания возьми подходящий по цвету карандаш.

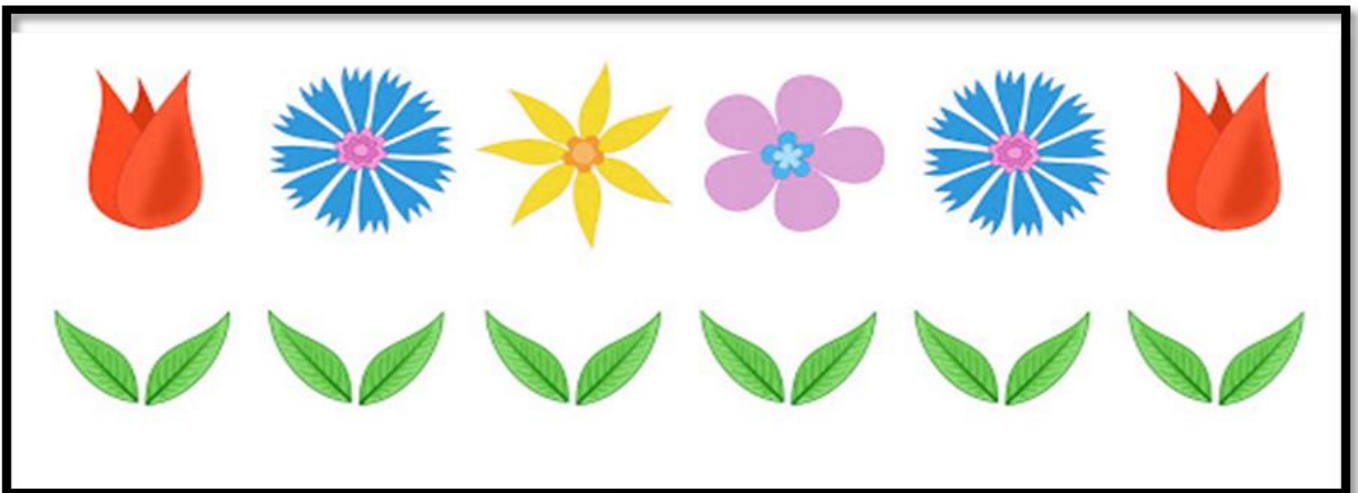

6. Дорисуй цветы и раскрась .

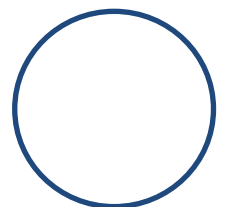
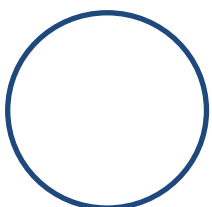
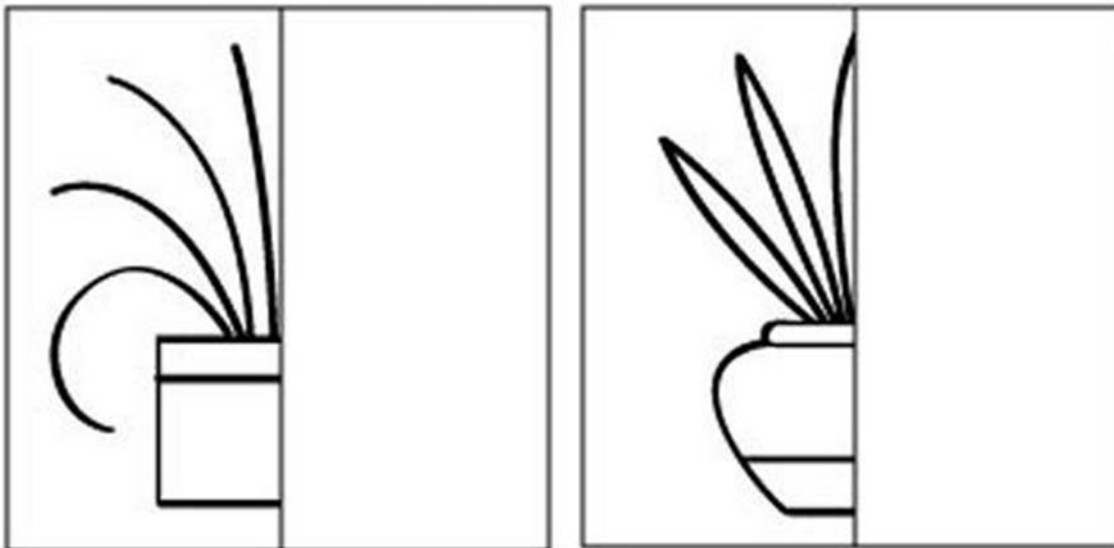

Тема: Здравствуй лето!

1. Отгадайте загадку

Песен полон лес и крика,
Брызжет соком земляника,
Дети плещутся в реке,
Пляшут пчёлки на цветке...
Как зовётся время это?..
Угадать нетрудно ... (*Лето*)

2. Рассмотрите картинку, поговорите с ребенком о лете... о правилах поведения в лесу и на водоемах. Вспомните название летних месяцев. Составьте рассказ, о том, что делают дети.



3. Игра с мячом «Скажи наоборот»

Тёплый – *холодный*
Громкий – *тихий*
Быстро – *медленно*
Длинный – *короткий*
Широкий – *узкий*
Сладкий – *кислый*



4. Закрепите навык подбора прилагательных к существительным.

Лето (какое?) – *жаркое, тёплое, долгожданное, красивое, яркое, ...*
Небо (какое?) - ...
Трава (какая?) - ...
Солнце (какое?) - ...
Настроение (какое?) - ...
Мороженое (какое?) - ...

5. **Поиграйте с пальчиками «Лето», загибаются пальцы по одному на каждый счёт.**

Вот за что люблю я лето?
Лето солнышком согрето.
Два – в лесу растёт трава.
Три – ромашки посмотри!
А четыре – это лес,
Полный сказок и чудес.
Пять – купались мы опять.
Шесть – пора грибов поесть,
Семь – малины я поем.
Восемь – сено мы покосим.
Девять – бабушка идёт,
Землянику нам несёт.
Десять – всё в листву одето.
Вот за что люблю я лето



6. **Обведи пунктирные линии.**



7. Помогите ребенку вспомнить цвета радуги, раскрасьте картинку.

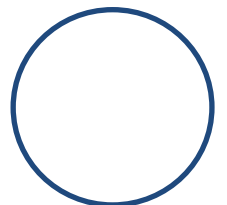
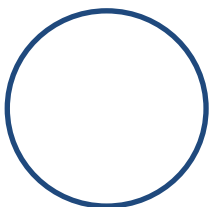
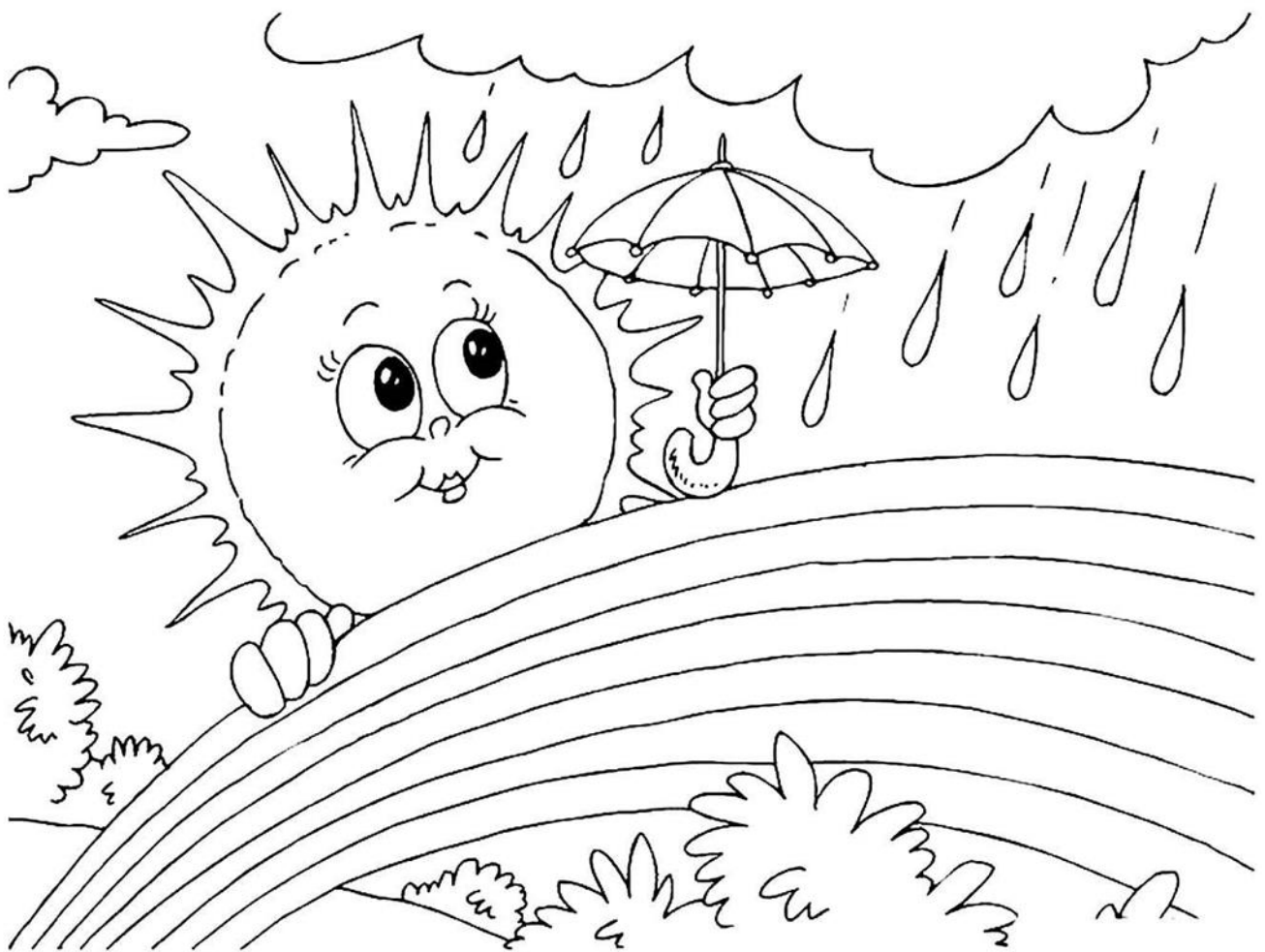

Приложение

Приложение к теме: «Хороши малыши, девочки и мальчики. Части тела и лица»



Приложение к теме: «Осень. Признаки осени. Осенние месяцы»



Приложение к теме: «Фрукты»

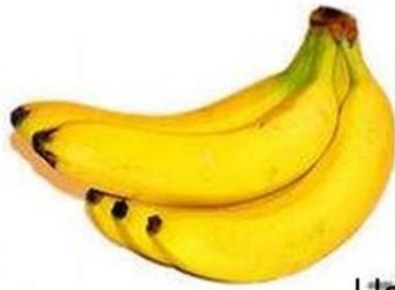
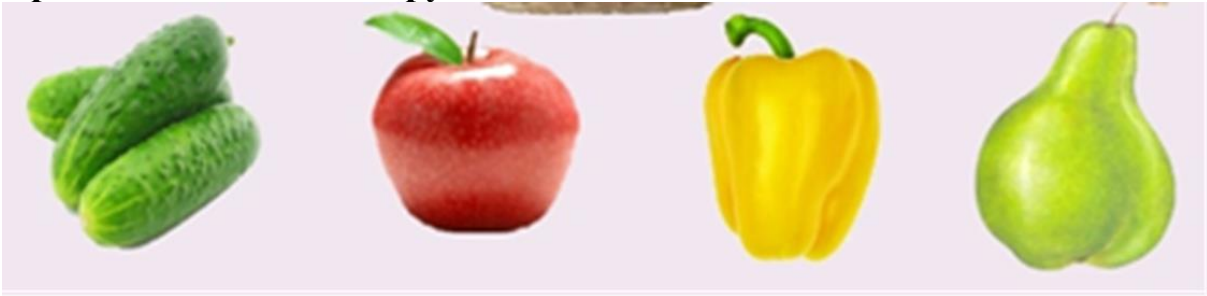

Приложение к теме: «Мой дом. Моя квартира. Мебель»

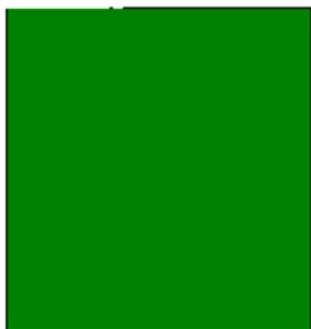
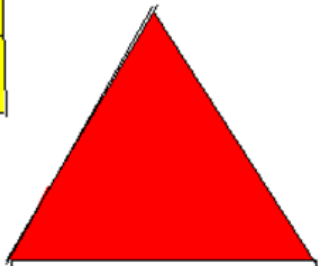
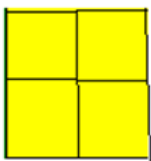

Приложение к теме: «Посуда»

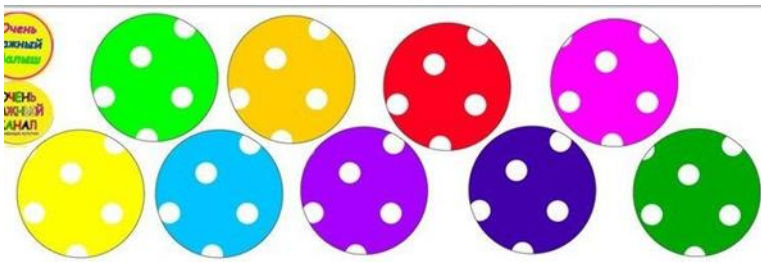

Приложение к теме: «Зимующие птицы Прибайкалья»

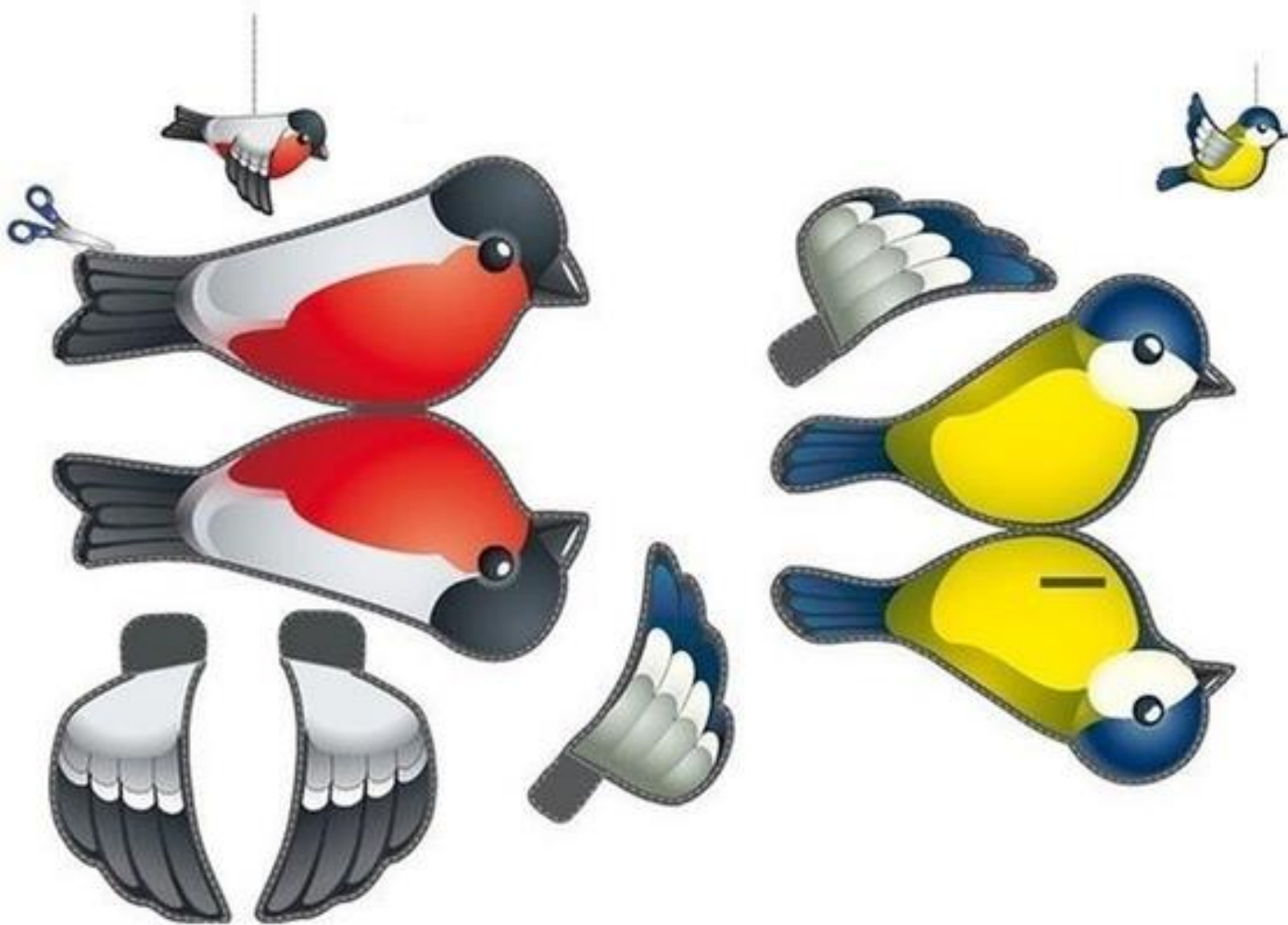

Приложение к теме: «Продукты питания»

Найди тень.
Вырежьте карточки с картинками. Попросите ребёнка подобрать тень для каждой картинки.



Приложение к теме: «Зима»

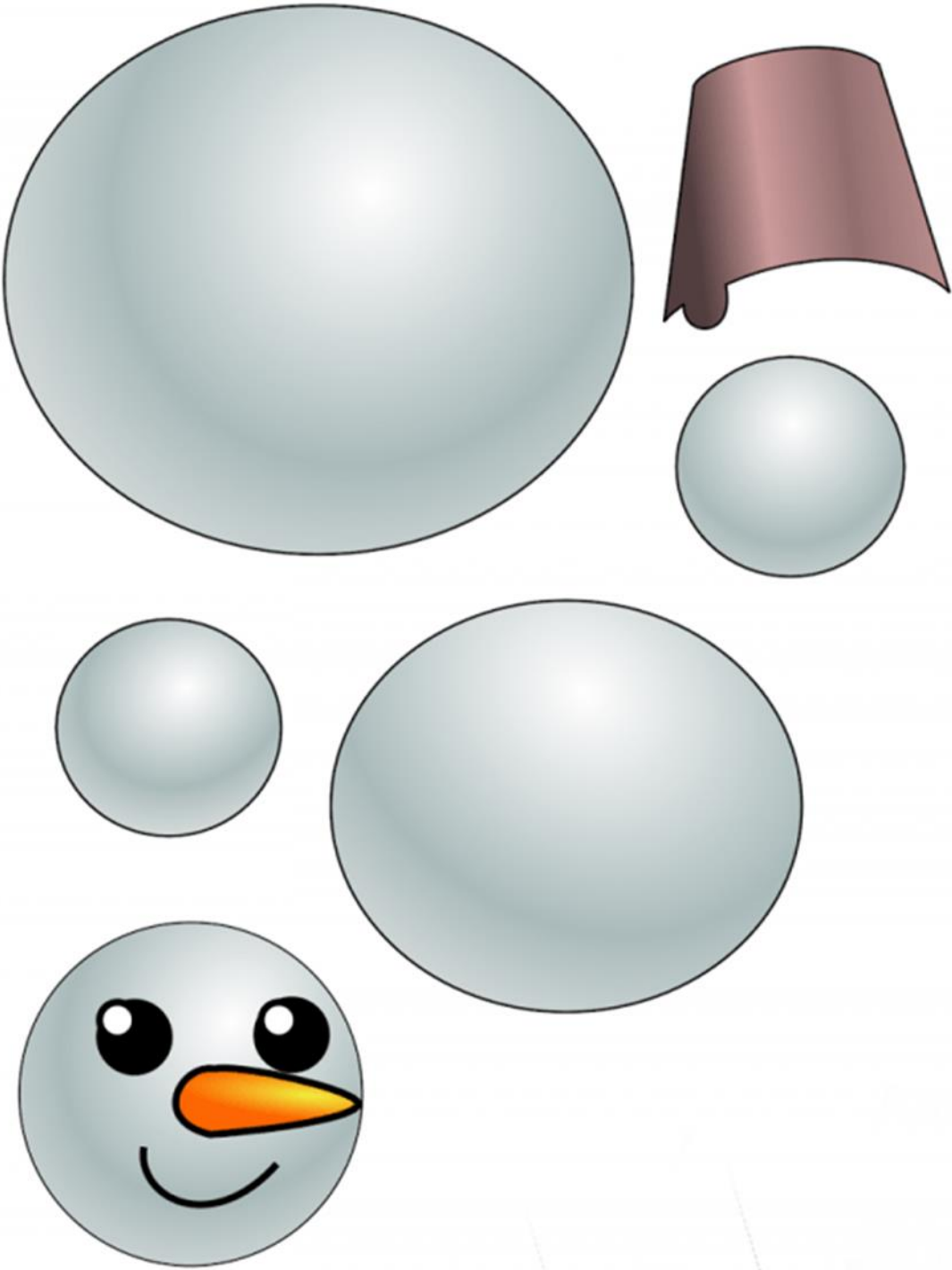

Приложение к теме: «Транспорт»



Приложение к теме: 23 февраля. Мужские профессии

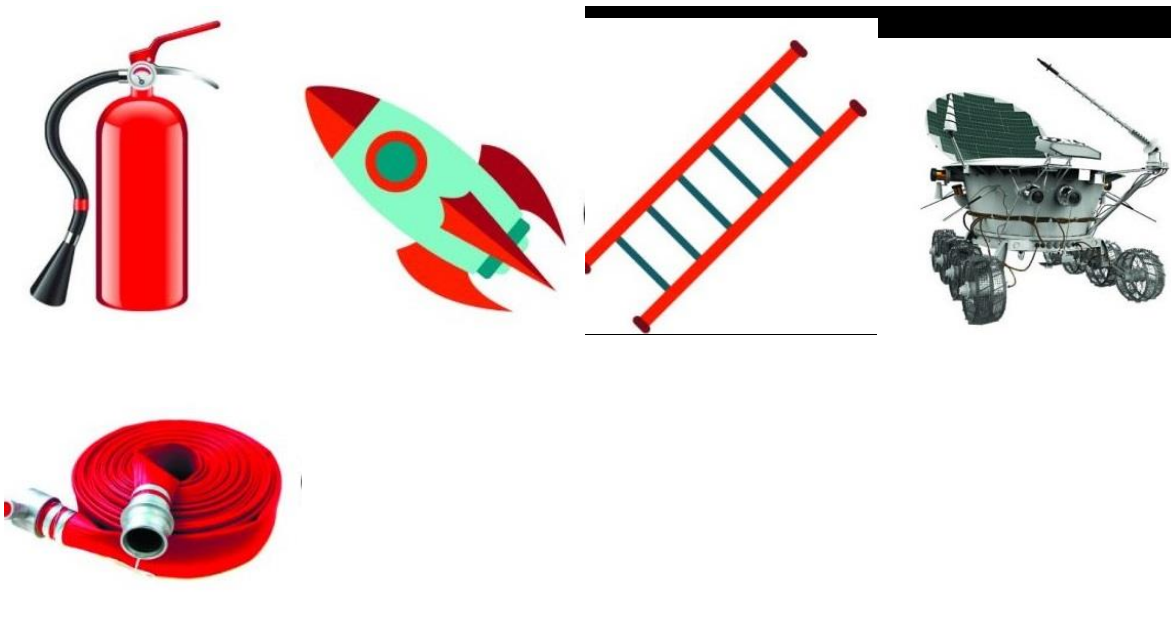

Приложение к теме: «8 МАРТА. ЖЕНСКИЕ ПРОФЕССИИ»



АППЛИКАЦИЯ "БАБОЧКА"

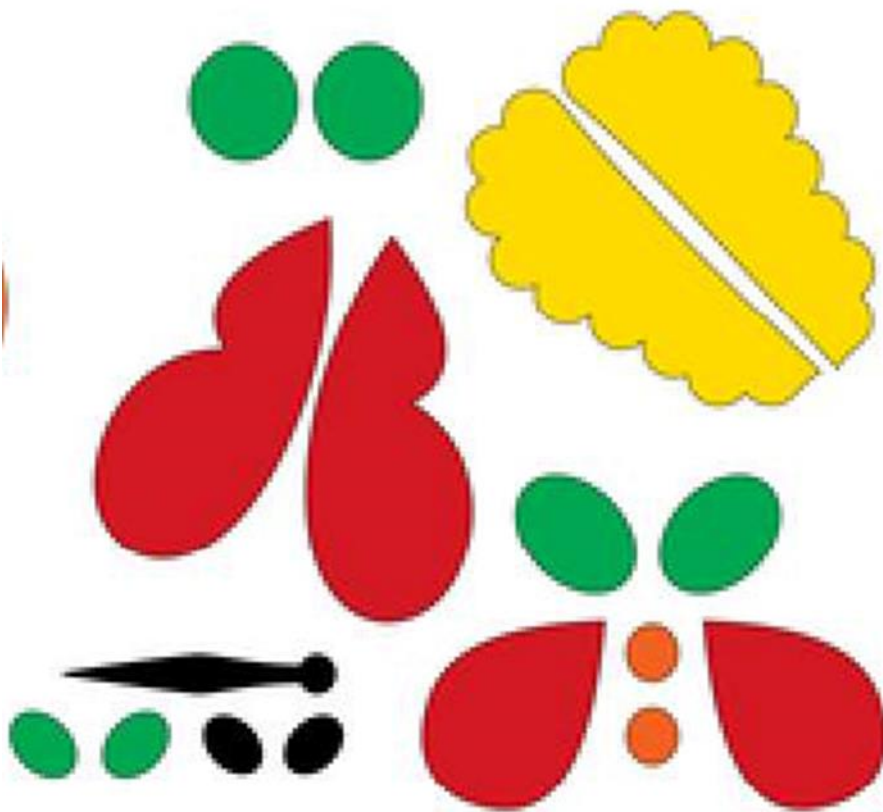

Литература

1. Н.В. Ершова, И.А. Аскерова, О.А. Чистова «Занятия с дошкольниками , имеющими проблемы познавательного и речевого развития. Младший дошкольный возраст.-СПб.ООО «ИЗДАТЕЛЬСТВО «ДЕТСТВО-ПРЕСС», 2011,-176с.
2. Н.В. Ершова, И.А. Аскерова, О.А. Чистова «Занятия с дошкольниками , имеющими проблемы познавательного и речевого развития. Ранний дошкольный возраст.-СПб.ООО «ИЗДАТЕЛЬСТВО «ДЕТСТВО-ПРЕСС», 2011,-144с.
3. В.А. Егупова Познаю мир: для детей 4-5 лет\ В.А.Егупова.-2-е изд., спр. и перераб.- М.: Эксмо, 2015.- 152с.: ил.- (Ломоносовская школа).
4. О.С. Жукова. Развивающие игры для будущих первоклассников / О.С. Жукова \ Астрель; СПб.: Сова, 2008. —96 с.: ил.— (Клуб веселых дошколят).
5. И.А. Морозова, М.А. Пушкарёва Ознакомление с окружающим миром. Конспекты занятий. Для работы с детьми 5-6 лет с ЗПР.-2-е изд., испр. и доп.- М.:МОЗАИКА-СИНТЕЗ, 2023. - 208 с.
6. . И.А. Морозова, М.А. Пушкарёва Ознакомление с окружающим миром. Конспекты занятий. Для работы с детьми 6-8 лет с ЗПР.-2-е изд., испр. и доп.- М.:МОЗАИКА-СИНТЕЗ, 2021.-216 с.
7. И.А. Морозова, М.А. Пушкарёва Развитие элементарных математических представлений. Конспекты занятий. Для работы с детьми 5-6 лет с ЗПР.-2-е изд., испр. и доп.- М.:МОЗАИКА-СИНТЕЗ, 2022.-128с.
8. И.А. Морозова, М.А. Пушкарёва Развитие элементарных математических представлений. Конспекты занятий. Для работы с детьми 6-8 лет с ЗПР.-2-е изд., испр. и доп.- М.:МОЗАИКА-СИНТЕЗ, 2023.-216 с.
9. Н.В. Нищева Конспекты подгрупповых логопедических занятий в группе компенсирующей направленности ДОО для детей с тяжёлыми нарушениями речи- СПб.: ООО «ИЗДАТЕЛЬСТВО «ДЕТСТВО-ПРЕСС»,2016.-704с.