

*Использование дидактических
игр
в процессе формирования
восприятия
на примере темы
«Игрушки»*

Подбери по форме

Цель:

*формировать умение устанавливать соответствие между изображениями (на какие геометрические фигуры похожи эти предметы);

*развивать целостность зрительного восприятия предметов;

*упражнять в словообразовании.

Ход игры: дети говорят «Пирамидка похожа на треугольник»- нажимают на треугольник-«Значит она треугольной формы» и т.д.



Чья тень? Найди.

Цель:

- *формировать умение устанавливать соответствие между изображениями (чья тень?);
- *развивать целостность зрительного восприятия предметов через упражнение в умении узнавать предметы по силуэту.

Ход игры: детям предлагаются силуэты игрушек. Дети называют игрушку :«Это мишка»- и нажимают на силуэт.

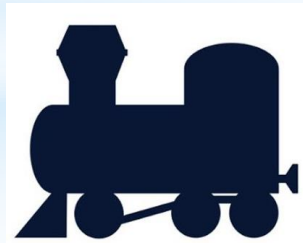
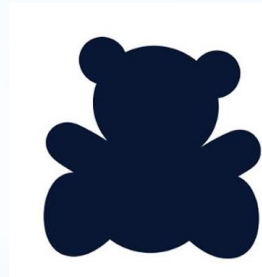
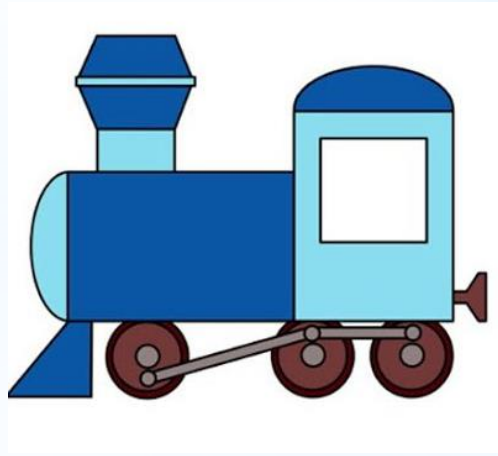

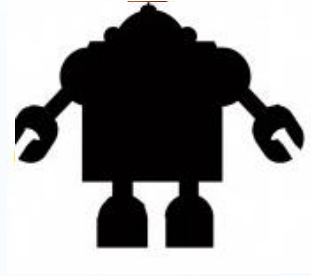

Поставь на место части. Что получилось?

Цель:

*развивать целостность зрительного восприятия предметов через упражнение в умении узнавать предметы по отдельным их частям;

Ход игры: дети называют часть предмета и говорят откуда этот фрагмент, нажимают на него и он встает на свое место.

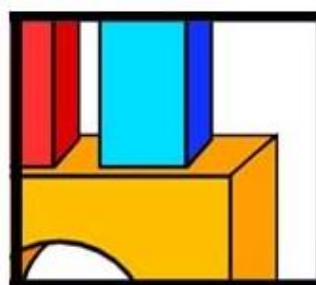
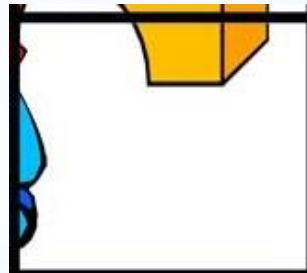
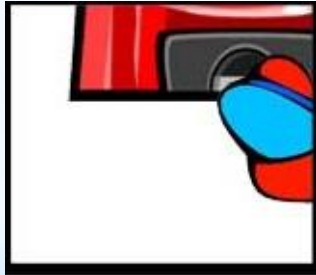
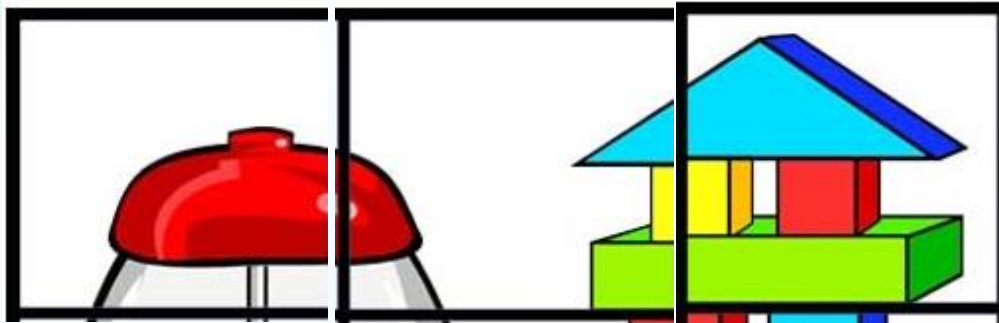

Какая игрушка исчезла?

Цель:

- *развивать зрительную память, внимательность;
- *формировать умение соотносить число и количество.

Ход игры: Взрослый предлагает детям посмотреть на наборное полотно, назвать все игрушки, посчитать, сказать сколько их («Три зайчика» и т.д.), дети должны угадать какой игрушки не хватает и нажать на нее внизу.



Какие игрушки спрятались?

Цель:

- *развивать целостность зрительного восприятия предметов через упражнение в умении узнавать предметы по контуру;
- *развивать логическое мышление, память, внимание.

Ход игры: дети разглядывают путаницу, и по контуру определяют какая игрушка там спряталась, нажимают на картинку игрушки и говорят: «Спрятался мишка» и т.д.

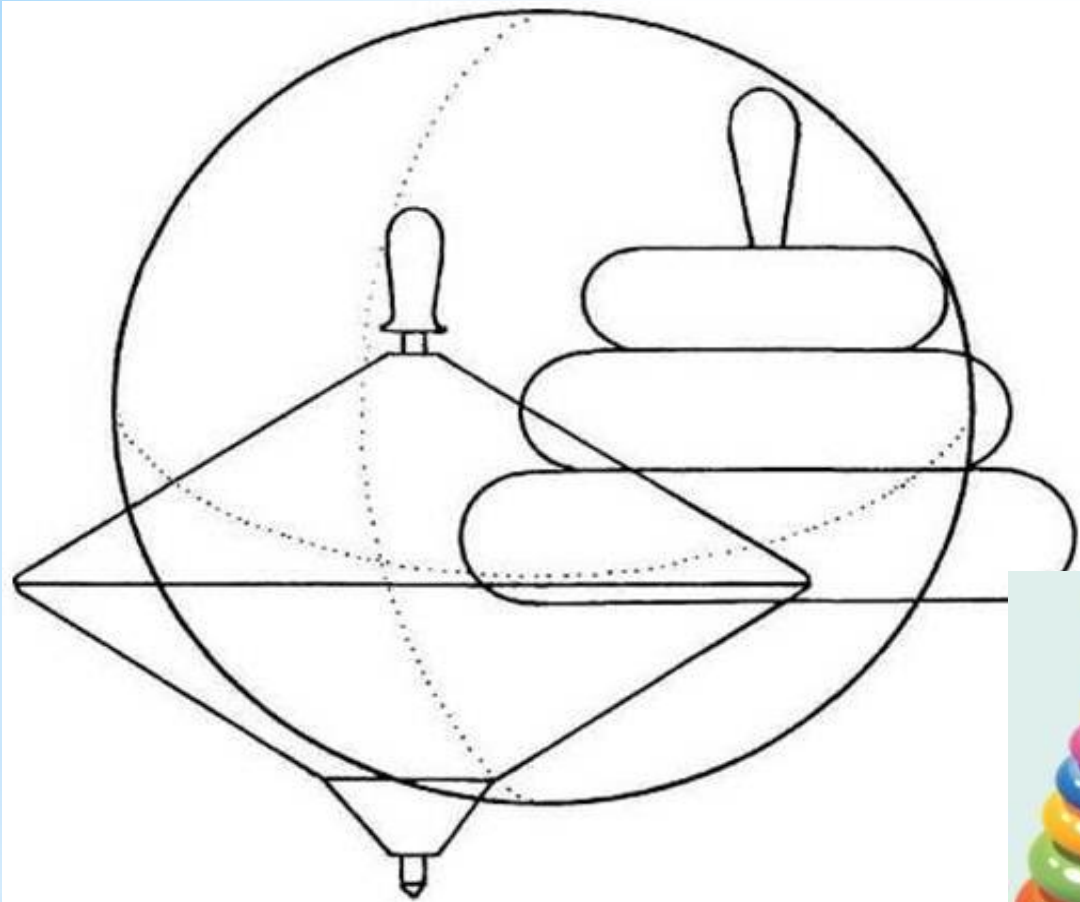

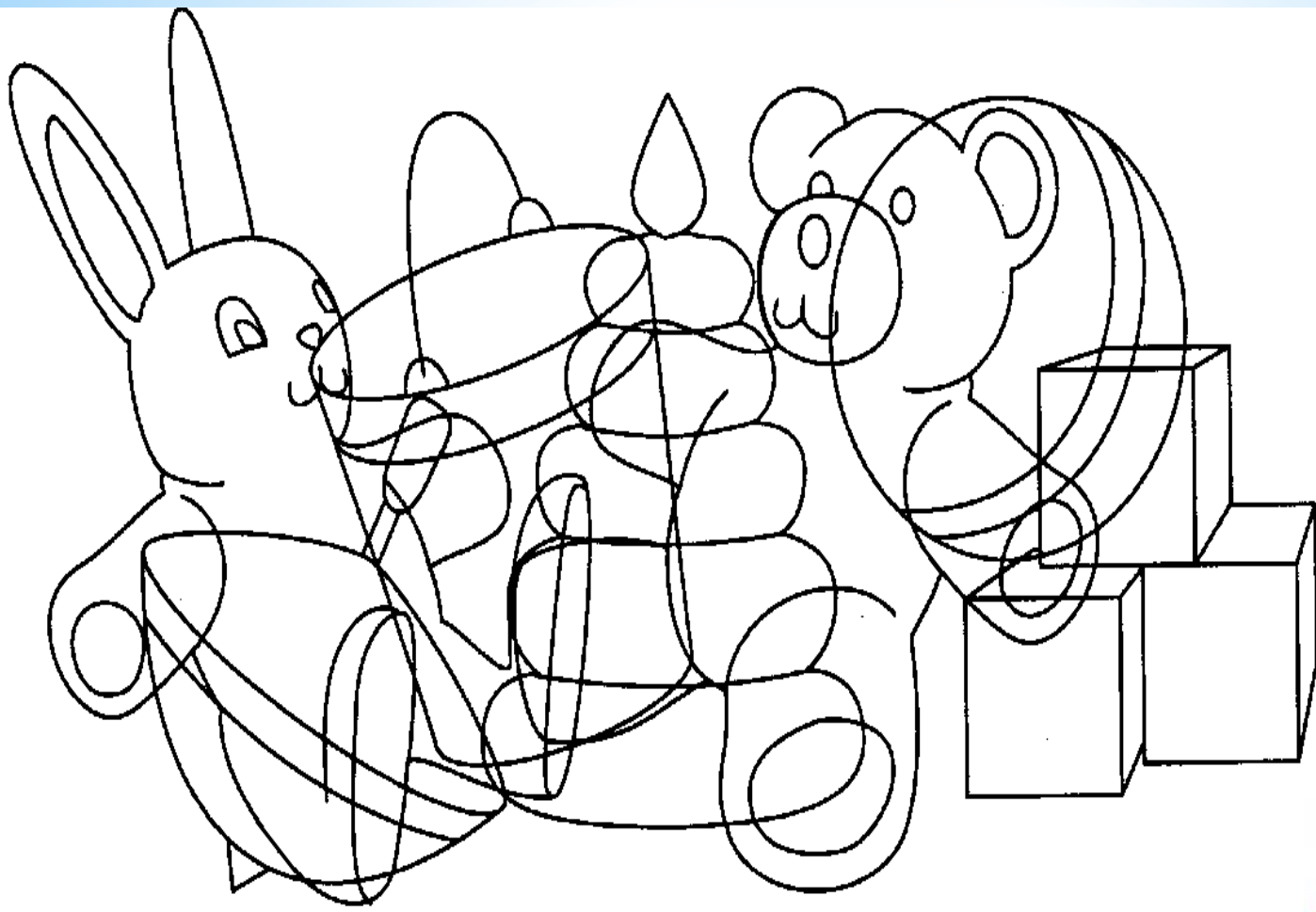

**КАЗАРИНОВА Г.В., ЛУШКИНА С.А., ШИШКАНОВА
Ю.А., РЕШЕТНЕВА Т.Г., САДОВСКАЯ С.В., ГРАК
Н.В., ШМАКОВА А.В., АНТИПИНА В.В.**

МБДОУ Г. ИРКУТСКА ДЕТСКИЙ САД № 168