

**Муниципальное бюджетное дошкольное образовательное учреждение города Иркутска
детский сад № 186
(МБДОУ г. Иркутска детский сад № 186)**

664057, г. Иркутск, проспект Маршала Жукова, 24, тел/факс (395)235-04-71, адрес эл.почты:
ds186irk@mail.ru

**Отзыв о системе работы учителя-логопеда Масловой О.В.
с детьми, имеющими тяжелые нарушения речи по методике «Дары Фребеля»
МБДОУ г.Иркутска детский сад № 186**

Система работы по методике была представлена на педагогическом совете от 25.05.2023 г.
Работа по методике велась в течение 2-х лет.

Цель Повысить речевую активность ребенка, поддержать его познавательный интерес и положительный эмоциональный настрой на занятия, подготовить речь ребенка к обучению в школе.

Задачи для детей:

- Развивать у детей звуковую структуру речи;
- Обогащать, закреплять и активизировать словарь;
- Формировать грамматический строй речи, её связности при построении развёрнутого высказывания;
- Развивать связную речь, грамматически правильную диалогическую и монологическую речь;
- Воспитывать интерес к художественному слову;
- Развивать познавательно-исследовательскую деятельность и логические способности, мелкую моторику.
- Подготовить к обучению грамоте в школе.

Для педагогов:

Развивать коммуникативные способности детей, эмоциональный контакт педагогов, родителей с детьми через совместную деятельность.

Для родителей:

- Повысить интерес родителей к коррекционно-воспитательной работе;
- Привлечь родителей к активному участию в коррекционном процессе.

План реализации

План выполнения разбит на три этапа:

- Подготовительный;
- Основной;
- Итоговый.

Ресурсы

Кадровое обеспечение

- Учитель-логопед
- Воспитатели
- Родители
- Дети

Методическое обеспечение

Учебное пособие с технологическими картами Волосовец Т.В., Карпова Ю.В.

Комплект «Мозаика игровая логопедическая на базе игрового набора «Дары Фрёбеля»». (Приложение 1, 2)

Интернет ресурсы.

Организация образовательного процесса

- совместная деятельность с логопедом
- самостоятельная деятельность

График занятий:

Занятие проходит малыми подгруппами по 1-2 чел. по 20 мин. 4 занятия в месяц, 30 занятий в год.

Методы:

Словесный

Направлен на формирование и усвоение понятий. К ним относятся напоминания, указания, совет, вопросы по прочитанным произведениям, сказкам.

Наглядный

От эффективного применения этого метода зависит качественное усвоение материала - это рабочие поля сюжета к лексическим темам, сказкам и т.д.; показ рисунков с героями, рассматривание иллюстраций книг и др.

Применяя наглядные средства намеренно создаются ситуации, которые ставят ребенка перед необходимостью творчески размышлять, самостоятельности, развивают интерес к речевым умениям (Н: лишние детали к рабочему полю или наоборот не хватает детали; составляю из мозаики предмет, животное, а дети должны узнать и др.).

Игровой

Ведущим является **игровой метод**. С помощью игры на любом занятии обучение происходит интереснее, свободнее, продуктивнее. Использование на индивидуальных логопедических занятиях игры с мозаикой логопедической помогает развивать и мелкую моторику рук, и речь, и творческое мышление, и сенсорные способности. Начинать следует от простого к сложному.

Тип работы: коррекционно-развивающий.

Участники: учитель-логопед, дети группы компенсирующей направленности по коррекции речи, педагоги, родители.

Образовательная область: речевое развитие.

Возраст детей: от 3 до 7 лет

Ожидаемый результат

Результат работы определяется первичным и контрольным срезом диагностики.

Для детей:

Сформирована у детей звуковая структура речи; Расширен, обогащен, закреплён и активизирован словарь;

Сформирован грамматический строй речи, её связности при построении развёрнутого высказывания;

Выработан интерес к художественному слову;

Выявлена активность и инициатива в познавательно-исследовательской деятельности и в решении логических задач, мелкой моторики;

Сформированы элементарные математические умения и навыки.

Основная часть Теоретическая часть

Речевое развитие дошкольника – важная из всех образовательных областей. Не менее важны познавательное или физическое развитие, художественно-эстетическое или социально-коммуникативное. Но, возможно ли полноценное развитие детей в любой из этих образовательных областей без речи, без общения, без коммуникативной деятельности? Познавательное развитие – это всегда многочисленные вопросы-ответы, объяснения, постановка проблем, уточнение, чтение. Физическое развитие не может обойтись без правил, команд и объяснений, а художественно-эстетическое без художественных образов, стихов, литературных текстов, их обсуждений. Уже в самом названии социально-коммуникативной области звучит необходимость использования речевых средств для реализации намеченных задач. Поэтому о месте речевого развития в полноценном формировании личности не стоит и спорить.

Каково же состояние развития речи на современном этапе?

21 век – век компьютерных технологий. У детей, казалось бы, есть все для их развития: компьютеры, телефоны, телевизоры, но почему-то все больше и больше встречается детей с речевыми нарушениями.

Типичные проблемы развития речи дошкольника:

-Односложная, состоящая лишь из простых предложений речь (так называемая "ситуативная" речь). Неспособность грамматически правильно построить распространенное предложение.

-Бедность речи. Недостаточный словарный запас.

-Замусоривание речи сленговыми словами (результат просмотров телевизионных передач, употребление нелитературных слов и выражений).

-Бедная диалогическая речь: неспособность грамотно и доступно сформулировать вопрос, построить краткий или развернутый ответ, если это необходимо и уместно.

-Неспособность построить монолог: например, сюжетный или описательный рассказ на предложенную тему, пересказ текста своими словами. (А ведь к школе приобрести это умение просто необходимо)

-Отсутствие логического обоснования своих утверждений и выводов.

-Отсутствие навыков культуры речи: неумение использовать интонации, регулировать громкость голоса и темп речи и т. д.

-Плохая дикция.

В целом уровень речевого развития у современных детей-дошкольников можно охарактеризовать как неудовлетворительный. Эта проблема является актуальной.

Речевые нарушения затрудняют общение, отрицательно влияют на мыслительную деятельность, ведут к изменениям в эмоциональной сфере ребенка, ограничивают овладение понятийными значениями и речевыми образцами.

Игровая деятельность детей с предлагаемой мозаикой организуется с помощью

дидактических игр и игровых упражнений, оформленных в виде технологических карт. Технологические карты содержат описание совместной работы специалиста с ребенком на логопедическом занятии по 14 лексическим темам. К каждой теме прилагается качественный и количественный перечень деталей, необходимых для создания мозаичной постройки.

Учитывая особые образовательные возможности ребенка с нарушениями речевого развития в мозаике «Дары Фрëбеля» предлагается 4 уровня сложности как в выполнении коррекционно-развивающих упражнений, так и в выборе рабочего поля. Используется принцип «от простого к сложному»: от наложения фигур на цветной образец до самостоятельного выкладывания на листе пустого рабочего поля по образцу и без него. Уникальность игровой логопедической мозаики состоит в том, что с ее помощью специалист получает реальную возможность повысить речевую активность ребенка, поддержать его познавательный интерес и положительный эмоциональный настрой на занятии.

Методическая часть

Дети дошкольного возраста любят играть с мозаикой, строительным материалом, конструктором, но их практические действия не всегда сопровождаются соответствующей речевой деятельностью. В свою очередь, речевое развитие нуждается в постоянном практическом подкреплении. В качестве специального дидактического материала я использую в своей деятельности комплект «Мозаика игровая логопедическая на базе игрового набора «Дары Фрëбеля».

Детали набора: геометрические фигуры, палочки, кольца, полукольца и т.д., детали максимально символичны и расширяют возможности педагога использовать один и тот же предмет для решения коррекционно-развивающих задач по разным направлениям логопедической работы. Например, фишки можно использовать и как элемент построения сюжетного изображения, и при выполнении ребенком заданий на развитие чувства ритма; палочки можно использовать на усвоение грамматического строя на уровне слова и предложения.

На индивидуальных, и на подгрупповых занятиях дети получают возможность одновременно с решением речевых задач, развивать и навыки зрительно-пространственной ориентировки на плоскости, и другие задачи сенсорного развития. Создание сюжетных картинок создает условия для развития воображения, быстро получить практический результат продуктивной деятельности получить положительные эмоции.

Четыре уровня сложности предполагает:

- 1) Выкладывание элементов изображений с помощью взрослого;
- 2) Выкладывание элементов изображения самостоятельно, путем наложения элементов на схему;
- 3) Выкладывание элементов изображения самостоятельно путем зрительного соотнесения с образцом-схемой;

4) Выкладывание элементов изображения самостоятельно по инструкции.

Можно использовать и такую *сложность*: создание построек по памяти, по самостоятельному замыслу, например, по сказкам.

В пособии представлены следующие *лексические темы*:

«Фрукты», «Лес», «Моё тело», «Туалетные принадлежности», «Мебель», «Посуда», «Домашние животные», «Зима», «Птицы», «Весна», «Дикие животные», «Лето», «Цветы», «Насекомые». К каждой предлагается рабочее поле, набор необходимых фигур.

К лексическим темам даны *цветные и черно-белые рабочие поля* -30 шт. (*Приложение 2*), чтобы можно было заниматься малыми подгруппами по одной теме, я продублировала рабочие поля. Для удобства построения занятий, в комплекте идет *учебное пособие авторов с технологическими картами (Приложение 1)*, где даны дополнительные упражнения: артикуляционная гимнастика, пальчиковая гимнастика, художественное слово по теме, динамические паузы, варианты дидактических и речевых игр, упражнения на автоматизацию звуков в речи, дыхательная гимнастика и т.д.

Особенности **планирования образовательной деятельности** с использованием комплекта.

В основе планирования занятий с детьми с ТНР лежит тематический принцип. Раскрытие темы при этом осуществляется в разных видах деятельности: на логопедических занятиях, на занятиях по окружающему миру и развитию речи, по рисованию, аппликации, конструированию и в игровой деятельности. Это позволяет обеспечить тесную взаимосвязь в работе всех специалистов с детьми с ОВЗ.

Использование «Мозаики игровой логопедической на базе игрового набора «Дары Фрёбеля» в образовательном процессе обеспечит сенсорное развитие, развитие мелкой моторики, познавательно-исследовательской, поможет разнообразить образовательный процесс, интеграцию всех образовательных областей, комплексность решения образовательных задач, разнообразить детскую деятельность.

Направления коррекционной работы

с применением игрового набора «Мозаика игровая логопедическая на базе игрового набора «Дары Фрёбеля» на логопедических занятиях.

1 направление: коррекция нарушений движений артикуляционного аппарата, дыхательной и голосовой функций. Артикуляционная гимнастика

«Фруктовая корзинка» - развитие подвижности артикуляционного аппарата. Лексическая тема «Фруктовая корзина». Содержание совместной деятельности следующее: 1) Ребенок выкладывает на рабочем поле корзинку. 2) Ребенок выполняет упражнения, одновременно складывая в корзинку фрукты.

«Яблоки» - широко открыть рот. «Вишни» - открыть рот, округлить губы, закрыть рот.

«Лимон» - сжать губы и наморщить нос. «Банан» - губы сомкнуты и растянуты в улыбке.

«Сливы» - открыть рот, губы округлить как овал.

«Корзинка» - открыть рот, поднять вверх боковые края языка «чашечка».

2 направление: развитие мелкой моторики. Игра «Мимоза» - составление мозаики из мелких деталей на рабочем поле.

3 направление: расширение номинативного словаря. Лексическая тема

«Лес». Упражнение «Мы в лес пришли. Что в лесу мы нашли?» - употребление существительных В.п. мн.ч.. Перед ребенком лежат части набора и реальные объекты из

которых ребенок самостоятельно или с помощью взрослого выбирает те из которых можно составить гриб, желудь. Определить какая фигура похожа на ягоду, какая - на орех. Логопед задает вопрос и побуждает ребенка к ответу словом. (Уровень сложности * (не говорящие дети).

4 направление: развитие словоизменения и словообразования в экспрессивной речи. Лексическая тема «Туалетные принадлежности». Игра «Что в ладошках?» - образование прилагательных ср.р., обозначающих форму предмета. Задача: определить на ощупь по деталям набора объекта. Взрослый держит в закрытых лодочкой ладонях детали набора (круг, овал, квадрат). Не раскрывая ладоней, перекладывает деталь в сложенные лодочкой руки ребенка и предлагает назвать его форму. Игра «Разноцветное мыло» - образование прилагательных среднего рода, обозначающих цвет предмета. В шкафчике три полки, на каждой полке лежит мыло, надо помочь Мите разложить мыло. Ребенок выбирает соответствующее образцу мыло и сопровождает свои действия фразами: « На нижней полке лежит розовое мыло, и т.д.

5 направление: 1) **развитие грамматического строя речи.** Лексическая тема «Домашние животные», упражнение «Что делает кошка?» - закончить предложения дополнением, выраженным существительным в форме Тв.п. мн.ч.

- Кошка катает клубок ... лапками.

- Кошка кусает клубок зубками.

- Кошка слушает бабушку ушками.

6 направление - обучение грамоте. Формирование навыка определения границ слова: выложить схему предложения и ответить на вопрос: «Сколько слов в предложении?» - полным ответом. (Кошка катает клубок лапками).

7 направление: коррекция нарушений фонетической стороны речи. Звук «С». Лексическая тема «Домашние животные», упр. «Миски для кисок» - ребенок выкладывает мозаичную картинку и составляет предложения:

- У серой киски серая миска, и т. д.

8 направление: развитие связной речи. Лексическая тема «Птицы». Заучивание наизусть стихотворения «Сорока». Ребенок выкладывает изображение сороки.
Сорока.

- Вот летит сорока, Сорока-белобока. Крошки хлебные
нашла, Ключом быстро
собрала.

Основной формой организации деятельности детей и методом образовательной работы является игра и игровые занятия и упражнения можно использовать в соответствии с индивидуальными возможностями и способностями детей. Обучение детей качественному взаимодействию друг с другом и с взрослым в процессе игры с использованием игровой мозаики должно быть постепенным, осмысленным и планомерным.

Я использую дифференцированный подход в выборе заданий, так как предлагаемые задания имеют разный уровень сложности. Для этого в технологических картах (**Приложение 1**) выделена специальная графа, учитывающая уровень особых образовательных потребностей детей с ОВЗ, - «Уровень сложности». В ней с помощью условных обозначений определена степень доступности заданий для определенной категории детей:

*задание для детей 3-7 лет с легкой умственной отсталостью и ОНР (1-й уровень развития речи) с применением средств поддерживающей коммуникации (пиктограммы) с учетом уровня сложности выполнения мозаичного изображения;

**задание для детей 3-5 лет ОНР (2-й уровень развития речи) с учетом уровня сложности выполнения мозаичного изображения;

***задание для детей 5-7 лет с ОНР (3-й уровень развития речи), ФФН, ФН и нормой речевого развития для совершенствования навыков самостоятельной речи и звукового анализа.

И в то же время при наличии игрового набора «Дары Фрёбеля» игровой потенциал можно расширить. Например, для младшего возраста и детей с интеллектуальными и познавательными нарушениями я добавила более простые рабочие поля с контуром или тенью фигур, где надо подобрать фигуру и наложить на поле, а детям, которые легко справляются с заданиями усложнить их поэтапным выполнением по схеме или, например, пересказ сказки с одновременным наложением мозаики. (**Приложение 3**). Или для автоматизации поставленных звуков в речи детей, заучивание скороговорок и придумывание для них сюжета, выполненного мозаикой логопедической.

(**Приложение 5**)

Учебно-тематический план работы учителя-логопеда с детьми 5-6 лет с ТНР

№ занятия	Месяц	Тема	Цель	Рабочее поле
1.	октябрь	Дикие животные	Коррекция нарушений движений артикуляционного аппарата, дыхательной и голосовой функции.	Контурное рабочее поле (выполненное логопедом)
2.	октябрь	Дикие животные	Расширение предикативного словаря. Развитие	Теневое рабочее поле (выполненное логопедом)

			грамматическог о строя речи.		
3.	октябрь	Фрукты	Формирование кинестетическо й и кинетиической основы движений в процессе развития общей ручной моторики	Фруктовая (цветное) Фруктовая (черно-белое)	корзинка корзинка
4.	октябрь	Фрукты	Развитие словоизменения и словообразован ия в экспрессивной речи. Коррекция	В саду(цветное) В саду(черно-белое)	
			нарушений фонетической стороны речи.		
5.	ноябрь	Лес	Расширение номинативного словаря.	За грибами(цветное) За грибами(черно-белое)	За
6.	ноябрь	Лес	Развитие словоизменения и словообразован ия в экспрессивной речи.	Деревья(цветное) Деревья(черно-белое)	
7.	ноябрь	Лес	Развитие связной речи. Обучение грамоте.	Выполнение постройк и по образцу. (выполнена логопедом)	
8.	ноябрь	Лес	Коррекция нарушений фонетической стороны речи. Звуковой анализ.	Выполнение постройк и по образцу. (выполнена логопедом)	

9.	декабрь	Моё тело	Коррекция нарушений движений артикуляционного аппарата, дыхательной и голосовой функции. Обучение грамоте.	Мальчик Митя(цветное)
10.	декабрь	Туалетные принадлежности	Развитие связной речи. Развитие словоизменения и словообразования в экспрессивной речи.	Мальчик Митя (черно-белое)
11.	декабрь	Мебель	Развитие предикативного словаря. Развитие словоизменения и словообразования в экспрессивной речи.	Комната(цветное)
12.	декабрь	Посуда	Коррекция нарушений фонетической стороны речи. Развитие связной речи.	Комната(черно-белое)
13.	январь	Домашние животные	Развитие предикативного словаря. Развитие связной речи.	Киски(цветное) Киски(черно-белое)

14.	январь	Зима	Коррекция нарушений фонетической стороны речи. Развитие грамматического строя речи. Обучение грамоте.	Зимняя прогулка(цветное)
15.	январь	Зима	Коррекция нарушений движений артикуляционного аппарата, дыхательной и голосовой функции.	Зимняя прогулка(черно-белое)
16.	февраль	Зима	Расширение предикативного словаря.	На горке(цветное) На горке(черно-белое)
17.	февраль	Карта правил составления рассказа	Развитие связной речи.	Рассказ.(выполнена логопедом)
18.	февраль	Зима. Карта правил составления рассказа.	Обучение грамоте.	(выполнена логопедом)
19.	февраль	Птицы	Коррекция нарушений движений артикуляционного аппарата, дыхательной и голосовой функции. Развитие связной речи.	Сорока(цветное)Сорока(черно-белое)

20.	март	Весна	Обучение грамоте. Расширение атрибутивного словаря (цвет, длина). Коррекция нарушений фонетической стороны речи.	Мимоза(цветное) Мимоза(черно-белое)
21.	март	Составление из мозаики символов к рассказу	Формирование словаря экспрессивной речи. Развитие связной речи.	Рассказ(<i>выполнена логопедом</i>)
22.	март	Составление из мозаики символов к рассказу	Развитие словоизменения и словообразования в экспрессивной речи. Обучение грамоте.	Рассказ(<i>выполнена логопедом</i>)
23.	март	Весна	Формирование кинестетической и кинетической основы движений в процессе развития общей, ручной моторики.	Весна(цветное)
24.	апрель	Весна	Коррекция нарушений фонетической стороны речи.	Весна(черно-белое)
25.	апрель	Дикие животные	Формирование синтаксической структуры предложения. Развитие связной речи.	Белка и лиса(цветное)

26.	апрель	Дикие животные	Развитие словоизменения и словообразования в экспрессивной речи. Коррекция нарушений фонетической стороны речи. Звуковой анализ.	Белка и лиса(черно-белое)
27.	апрель	Цветы	Коррекция нарушений движений артикуляционного аппарата, дыхательной и голосовой функции.	На лугу(цветное)
28.	май	Насекомые	Расширение предикативного словаря. Формирование синтаксической структуры предложения.	На лугу(черно-белое)
29	май	Сюжетные картинки по прочитанному произведению	Формирование кинестетической и кинетической основы движений в процессе	Сказка.(выполнена логопедом)

			развития общей, ручной моторики.	
30.	май	Лето	Коррекция нарушений фонетической стороны речи. Звуковой анализ.	На рыбалке(цветное) На рыбалке(черно-белое)
31.	май	Скороговорки	Итоговое	

Апробация

Предлагаемая методика опробована на индивидуальных занятиях логопеда с воспитанниками 5-6 лет с тяжелыми нарушениями речи. **(Приложение 4).**

Созданы условия для проведения занятий:

на базе МБДОУ №186 приобретен игровой набор «Мозаика логопедическая на базе игрового набора «Дары Фрёбеля», учителем-логопедом созданы дубликаты рабочих полей для того, чтобы заниматься по одной теме с двумя детьми, а так же разработаны собственные рабочие поля **(Приложение 3)**, проведена диагностика развития речи детей на начало и конец года, составлен учебно-тематический план работы на год опираясь на учебное пособие авторов Волосовец Т.В., Карпова Ю.В., Ананьева И.Н.

Результаты первичного и контрольного среза диагностики видны в таблице *Мониторинг речевого развития*, где уровень успешности в баллах на конец года выше чем на начало года. Видна реальная динамика у каждого ребенка на конец года, по разным разделам обследования.

В течение учебного года выступление перед педагогами ДОУ с подведением итогов проведённой работы. Выступление на родительском собрании.

Оформление фото и видео отчёта о работе. **(Приложение 5, 6)**

Размещение материала на интернет стр. учреждения.

Создана картотека образцов построек, карта правил составления рассказа, теневых и контурных рабочих полей. **(Приложение 4)**

Таким образом, считаю целесообразным внедрение данной методики для развития речи детей с ОВЗ в коррекционно-развивающей работе, так как дает возможность в условиях индивидуального или подгруппового логопедического занятия решать задачи по всем направлениям речевого развития.

Заключение

Важнейшим средством речевого развития детей является общение со взрослыми и детьми в разных видах деятельности. Поэтому первостепенное значение имеет организация содержательного, продуктивного общения педагога с детьми. Речевое общение в дошкольном возрасте осуществляется в разных видах детской деятельности: в игре, бытовой деятельности. Поэтому очень важно уметь использовать для развития речи любую деятельность и разнообразный материал, чем и является игровой набор «Мозаика логопедическая».

Комплект методического пособия с дидактической игрой Мозаика игровая логопедическая на базе игрового набора «Дары Фребеля» полностью соответствует ФГОС ДО, создаёт условия для организации как совместной деятельности взрослого и детей, так и самостоятельной игровой, продуктивной и познавательно-исследовательской деятельности детей.

Опираясь на требования ФГОС ДО, развивающая предметно- пространственная среда является частью образовательной среды, представленной специально организованным пространством, оборудованием и инвентарём для развития детей дошкольного возраста в соответствии с особенностями каждого возрастного этапа.

Игровое пособие возможно использовать при реализации любой из программ дошкольного образования и решать задачи других образовательных областей.

Данная работа разрабатывалась как долгосрочная и возможно для использования как специалистами, так и педагогами ДООУ.

Занятия с данным игровым пособием возможно начинать проводить с младшего дошкольного возраста используя тематические рабочие поля по сюжетной картинке, по мотивам русских народных сказок, по художественным произведениям.

Список литературы

-Волосовец Т.В., Карпова Ю.В., Ананьева И.Н. Мозаика игровая логопедическая на базе игрового набора «Дары Фрёбеля» с технологическими картами: учебное пособие. Самара: Вектор, 2018.

-Граш Н.Е. Развивающие игры: практическое пособие для родителей, учителей и воспитателей. Ростов-на-Дону, 2010.

-Ершова Н.В., Аскерова И.В., Чистова О.А. Занятия с дошкольниками, имеющими проблемы познавательного и речевого развития. Младший дошкольный возраст. СПб: ДЕТСТВО-ПРЕСС, 2011.

-Карпова Ю.В., Кожевникова В.В., Соколова А.В. Использование игрового набора «Дары Фрёбеля» в образовательной области «Речевое развитие»: метод.рекомендации/под общ.ред. В.В. Кожевниковой. М.: ООО «Издательство «ВАРСОН»», 2014; Самара: ООО «ТД «Светоч»», 2014.

-Смирнова Л.Н. Логопедия в детском саду. Занятия с детьми 4-7 лет с общим недоразвитием речи: пособие для логопедов, дефектологов и воспитателей. М.: Мозаика-Синтез, 2008.

АЛГОРИТМ ПРИМЕНЕНИЯ ИГРОВОГО НАБОРА
«МОЗАИКА ИГРОВАЯ ЛОГОПЕДИЧЕСКАЯ
НА БАЗЕ ИГРОВОГО НАБОРА “ДАРЫ ФРЁБЕЛЯ”
НА ЛОГОПЕДИЧЕСКИХ ЗАНЯТИЯХ»

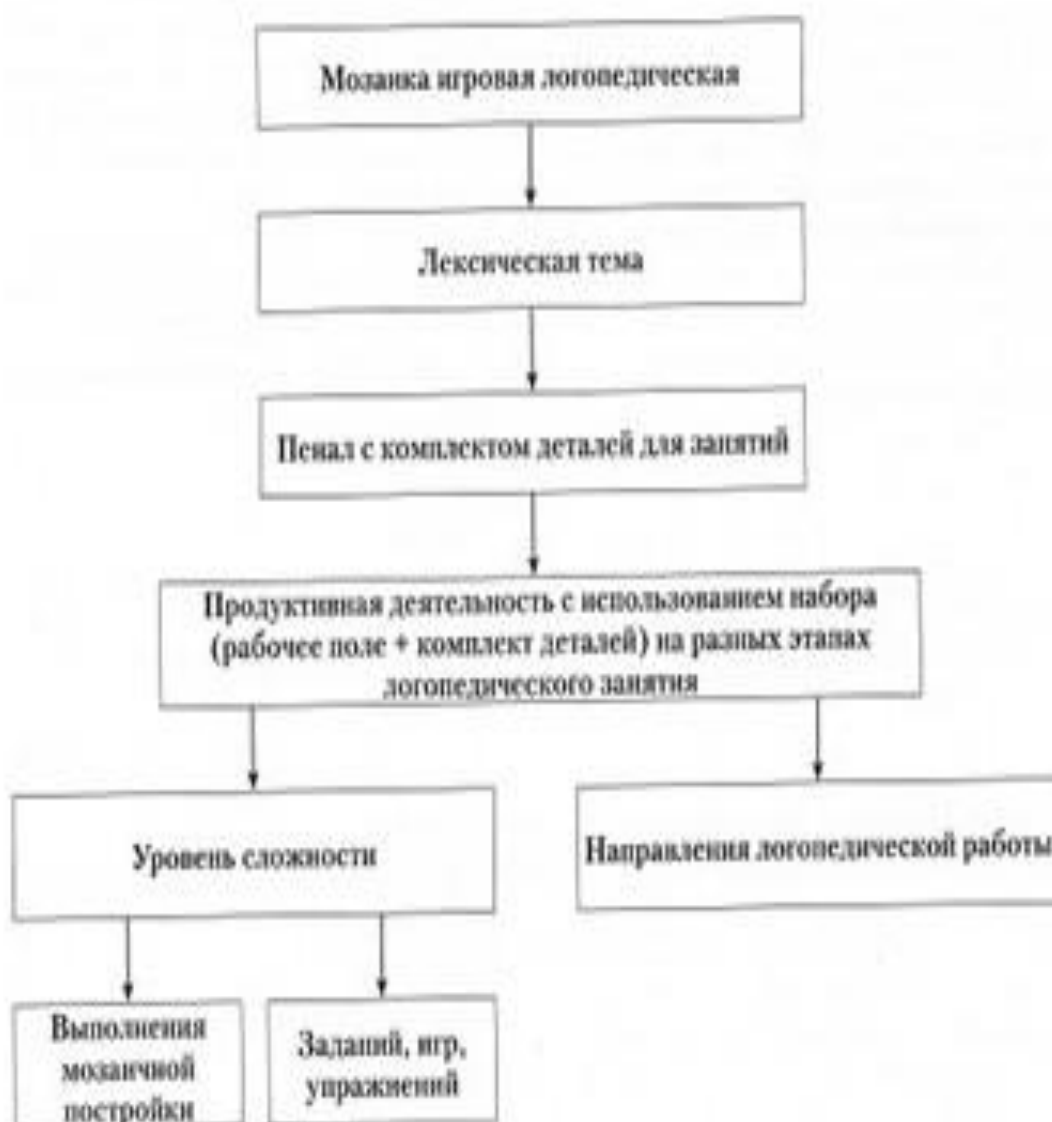

Содержание образовательной деятельности (технологические карты)

Направление	Игры и упражнения	Содержание совместной деятельности	Уровень сложности
<i>Лексическая тема</i>		<i>«Фрукты»</i>	
Рабочее поле		«Фруктовая корзина», «В саду»	
Коррекция нарушений движений артикуляционного аппарата, дыхательной и голосовой функции	Артикуляционная гимнастика «Фруктовая корзина» Развитие подвижности артикуляционного аппарата	<p>Логопед предлагает ребенку выложить на рабочем поле с помощью воспитателя корзину. Далее предлагает выполнить упражнения артикуляционной гимнастики, одновременно складывая в корзину фрукты.</p> <p>«Яблоки» Широко открывать рот. -Красные яблоки в корзине лежат, в ротик детишек попасть они хотят.</p> <p>«Вишни» Открыть рот, округлить губы, закрыть рот. -Маленькие вишенки в корзине лежат. В ротик детишек попасть они хотят.</p> <p>«Лимон» Сжать губы, наморщить нос. -Желтый, желтенький лимон, очень, очень кислый он.</p> <p>«Банан» Губы сомкнуты и растянуты в улыбке. -Улыбнулся нам банан. Улыбнись банану сам.</p> <p>«Слива» Открыть рот. Поднять верхний и боковые края языка (чашечка). -Синие сливы в корзину положили.</p>	*
Расширение предикативного словаря. Развитие грамматического строя речи	Игра с движениями «В саду» Имитация действий в соответствии с текстом. Понимание (употребление) глаголов 1 лица ед.ч.	<p>Взрослый предлагает ребенку послушать стихотворение и выложить сюжетную картинку из деталей набора.</p> <p>Уровни сложности: 1-4</p> <p>1. Выкладывает элементы изображений с помощью взрослого.</p> <p>2. Выкладывает элементы изображений самостоятельно путем наложения элементов на схему.</p> <p>3. Выкладывает элементы</p>	*

		<p>изображений самостоятельно путем зрительного соотнесения с образцом-схемой.</p> <p>4.Выкладывает элементы изображений самостоятельно в соответствии с текстом.</p> <p>-В сад я к яблоне иду (<i>шагать на месте</i>).</p> <p>-Яблоко я достаю (<i>поднять руку вверх, встать на носочки</i>).</p> <p>-Яблоко несу домой (<i>шагать на месте, ладони соединить над головой «крышей»</i>).</p> <p>-Мамочке подарок мой (<i>выдвинуть руки вперед, ладонями вверх</i>).</p>	
<p>Формирование кинестетической и кинетической основы движений в процессе развития общей ручной моторики</p>	<p>Упражнение «Яблоки» Формирование навыка указательного типа хватания</p>	<p>Вариант 1. Взрослый предлагает ребенку собрать яблоки, поднимая их со стола указательным и большим пальцами.</p> <p>Вариант 2. Взрослый проговаривает рифмованный текст, выделяя голосом ударный звук, и предлагает ребенку пинцетным захватом брать «яблоки» в предлагаемом ритме. Ребенок произносит слова и «ест яблоки»: -Красные спелые яблоки висят, в ротике детишек попасть они хотят.</p>	<p>*</p> <p>**</p>
<p>Развитие словоизменения и словообразования в эспрессивной речи</p>	<p>Дидактическая игра «Сколько?» Согласование числительного с существительными женского и среднего рода</p>	<p>Логопед кладет в ладошку ребенка 3-5 кружков синего цвета. Ребенок выкладывает круги на стол, одновременно проговаривая: -Одна слива, две сливы и т.д. _Спелые сливы в корзинку положили. Не ленись, не зевай! Сколько слив? Посчитай!</p> <p>Вариант игры «Что в ладошках?» Задача: определить на ощупь 1, 2, 3 предмета. Взрослый держит в закрытых лодочкой ладонях детали, символизирующие яблоки, бананы, вишни. Не раскрывая ладоней, перекладывает детали в сложенные лодочкой руки ребенка и предлагает на ощупь определить, сколько яблок упало. - Яблоки упали- в ладошки попали. Не ленись, не зевай! Сколько яблок? Посчитай!</p>	
<p>Коррекция нарушений фонетической</p>	<p>Дифтонг «Я»</p>	<p>На речевом материале игр и упражнений.</p>	<p>***</p>

стороны речи			
Направление	Игры и упражнения	Содержание совместной деятельности	Уровень сложности
<i>Лексическая тема</i>		<i>«Лес»</i>	
Рабочее поле		«За грибами», «Деревья»	
Расширение номинативного словаря	Упражнение «Мы в лес пришли. Что в лесу мы нашли?» Употребление существительных в В.п. мн.ч.	Перед ребенком лежат части набора и реальные объекты (муляжи), из которых ребенок самостоятельно или с помощью взрослого выбирает те, из которых можно составить гриб, желудь. Определить, какая фигура похожа на ягоду, какая- на орех. Логопед задает вопрос и побуждает ребенка к ответу словом, графическим символом (пиктограмма, слово-табличка).	*
	Упражнение «Посчитай»	Дети с проблемами вербального общения выполняют задания с помощью средств поддерживающей коммуникации (пиктограммы, глобальное чтение): две ягоды, три гриба, четыре ореха, пять желудей.	*
Развитие словоизменения и словообразования в экспрессивной речи	Упражнение «Где (что?) лежит? Где (что?) растет?» Моделирование фразы с предлогом «под»	Задача: развивать практические навыки ориентации на плоскости и в моделировании предлога «под» с помощью набора. С помощью карты-схемы ребенок вместе со взрослым выкладывает с помощью набора дуб, ель и березу. Логопед произносит предложение, выделяя голосом предлог «под». Ребенок повторяет предложение и размещает плоды и гриб на карте-схеме. -Желудь лежит под дубом. -Шишка лежит под елкой. -Гриб растет под березой.	**
Обучение грамоте	Упражнение «Точка»	Упражнение выполняется с фишками любого цвета. Виды работы: Во время знакомства с текстом взрослый произносит предложение, а ребенок слушает и в конце предложения произносит слово «точка». Одновременно выкладывает фишку-точку. Во время пересказа ребенок в конце каждого предложения делает паузу и выкладывает фишку-точку.	***

Коррекция нарушений фонетической стороны речи. Звуковой анализ.	Игра «Дары леса» Звуки «Ш»- «Ж»	Логопед держит в закрытых лодочкой ладонях детали набора, символизирующие определенный объект (гриб, желудь и т.д.) и проговаривает начало рифмованного текста. Не раскрывая ладоней, перекладывает детали в сложенные лодочкой руки ребенка и предлагает на ощупь определить, что он нашел: 2 гриба, 1 шишку, 2 желудя, 5 ягод. Ребенок проговаривает текст полностью, называя объект. -Я по лесу шел-шел и гриб нашел (желудь, орешку, шишку). -Мы по лесу шли-шли и грибы нашли (желуди, орешки, шишки).	
Лексическая тема		«Мое тело», «Туалетные принадлежности»	
Рабочее поле		«Мальчик Митя»	
Коррекция нарушений движений артикуляционного аппарата, дыхательной и голосовой функций	Дыхательная гимнастика «Пузыри» Игра с движениями: имитация действий в соответствии с текстом. Употребление глаголов 1 лица ед.ч.	Ребенок повторяет строчки (выкладывает фотографии, пиктограммы, имитирует движения) стихотворения и выкладывает разноцветные кольца-«пузыри». -Мою мылом свои ручки. Раз, два, три! Раз, два, три! А над ручками летают пузыри, пузыри! Затем выполняют упражнение «Сдуй пузырь».	*
Развитие словоизменения и словообразования в экспрессивной речи	Игра «Что в ладошках?» Образование прилагательных среднего рода, обозначающих форму предмета. Игра «Разноцветное мыло» Образование прилагательных среднего рода,	Взрослый сообщает ребенку: «Мама хочет подарить Мите мыло. Но не хочет его сразу показывать. Помогите Мите определить форму мыла на ощупь». Задача: определить на ощупь по деталям набора объект. Взрослый держит в закрытых лодочкой ладонях детали набора, символизирующие объект определенной формы (круг, овал, квадрат). Не раскрывая ладоней, перекладывает деталь в сложенные лодочкой руки ребенка и предлагает назвать его форму. Ребенок составляет фразу: «Мама подарила Мите овальное (квадратное, круглое) мыло». Логопед обращает внимание ребенка на шкафчик: «Митя хранит свое мыло в шкафчике. В шкафчике	*

	обозначающих цвет предмета.	три полки: нижняя, средняя, верхняя. На каждой полке лежит мыло. Помоги Мите разложить мыло». Ребенок выбирает соответствующее образцу мыло и сопровождает свои действия фразами: «На нижней полке лежит розовое овальное мыло. На средней полке лежит желтое квадратное мыло. На верхней полке лежит белое круглое мыло».	
Развитие связной речи	Пересказ «Мальчик Митя»	Мальчик Митя -Мальчик Митя любит мыться. Руки он моет мылом. Спинку и животик Митя моет мочалкой. Митя чистый! Мама любит Митю. Инструкция взрослого: «Выложи картинку к рассказу». Уровни сложности: 1-4 Речевой материал для ситуативных диалогов: -Какие детали тебе нужны? -Мне нужны... -Я возьму... -Я думаю, что мне понадобится...	**
Обучение грамоте	Упражнение «Точка» Формирование навыка определения границ предложения. Упражнение «Слово- слоги - ударение»	Упражнение выполняется с фишками любого цвета. Виды работы во время знакомства с текстом: Взрослый произносит предложение, а ребенок слушает и в конце предложения произносит слово «точка». Одновременно выкладывает фишку-точку. Во время пересказа ребенок в конце каждого предложения делает паузу и выкладывает-фишку-точку. Инструкция 1. Произнеси первое предложение из текста. 2. Выложи столько палочек, сколько слов в предложении. 3. С помощью дужек раздели слова на слоги. 4. Поставь палочку над ударным слогом. 5. Произнеси предложение, выделяя голосом ударный слог.	***
Лексическая тема		«Мебель», «Посуда»	
Рабочее поле		«Комната»	
Расширение	Игра с движениями:	Логопед предлагает ребенку с	*

предикативного словаря	имитация действий в соответствии с текстом. Употребление глаголов 1 лица ед.ч., мн.ч.	помощью комплекта деталей выложить предметы мебели. Задаёт ребенку вопрос: «Что ты делаешь на кровати?»- и т.д. Дети с проблемами вербального общения выполняют задания в доступной для них форме (слово, жест).	
		-Я на кровати сплю. -Я за столом сижу. -Из шкафа одежду беру, игрушки на полку кладу.	-Мы на кровати спим. -Мы за столом сидим. -Из шкафа одежду берем. Игрушки на полку кладем.
Развитие словоизменения и словообразования в экспрессивной речи	Упражнение «Собираем мебель» Закрепление с помощью демонстрации действий существительных 1 скл. Р.п. ед.ч.	Логопед убирает отдельные детали построек: ручку от шкафа, ножку от стола, спинку от стула и предлагает ребенку ответить на вопрос: «Чего не хватает?»	**
Развитие связной речи	Упражнение «Где лежит? Где стоит?» Составление фразы с предлогом «на». Моделирование фразы.	Логопед обговаривает с ребенком, с помощью каких деталей набора можно изобразить игрушки, подушки, тарелки и дает ему инструкцию: «Расставь все по своим местам». Ребенок выкладывает детали и составляет предложения с предлогом «на»: - Кубик и пирамидка стоят на полке. Подушка и одеяло лежат на кровати. Тарелка и кастрюля стоят на столе.	**
Коррекция нарушений фонетической стороны речи	Звуки «Л» - «Ль» Упражнение «В мебельном магазине»	Взрослый выкладывает перед детьми мини-наборы по теме и предлагает по частям угадать предмет и составить предложение. Диалог: -Вы были в мебельном магазине? -Да, мы были в мебельном магазине. -Что вы видели? -Мы видели стол, стул, полку. -Что вы купили? -Мы купили полку.	***
Лексическая тема		«Домашние животные»	
Рабочее поле		«Киски»	
Расширение предикативного словаря	Игра с движениями: имитация действий в соответствии с	Логопед предлагает ребенку с опорой на картинку, игрушку назвать животное, о котором	*

	<p>текстом. Понимание (употребление) глаголов 1 лица ед.ч.</p>	<p>говорится в стихотворении (загадке). -Я с клубком играю: По ковру катаю (имитировать катание клубка по ковру), Зубками клубок кусаю (сжимать и разжимать пальцы)- Бабушке вязать мешаю.</p>	
<p>Развитие связной речи</p>	<p>Заучивание наизусть. Стихотворение «Кошка»</p>	<p>Логопед предлагает ребенку послушать стихотворение и назвать животное, о котором в нем говорится. Затем предлагает выложить изображение кошки из деталей набора. -Кошка Мурка играет: Лапками клубок катает, Зубками клубок кусает- Бабушке вязать мешает.</p>	*
<p>Развитие грамматического строя речи. Обучение грамоте.</p>	<p>Упражнения «Что делает кошка?» Работа с предложением. Формирование навыка определения границ слова.</p>	<p>Логопед побуждает ребенка закончить предложения дополнением, выраженным существительным в форме Т.п. мн.ч. -Кошка катает клубок...лапками. -Кошка кусает клубок...зубками. -Кошка слушает бабушку...ушками. Упражнение выполняется с палочками (3 см, 6 см) любого цвета. Логопед предлагает ребенку с помощью палочек выложить схему предложения. Инструкция: выложи схему предложения и ответь на вопрос: «Сколько слов в предложении?»-полным ответом.</p>	**
<p>Коррекция нарушений фонетической стороны речи</p>	<p>Звук «С» Игровое упражнение «Миски для кисок» Игровое упражнение «Накорми кисок»</p>	<p>Логопед показывает ребенку рабочее поле и сообщает: «Вот киски. У каждой киски своя миска». Далее ребенок выкладывает мозаичную картинку и составляет предложения: -У серой киски серая миска. -У черной киски черная миска -У белой киски белая миска. Логопед произносит инструкцию, а после выполнения ребенком соответствующих действий с мозаикой задает вопрос: «Что ест киска?» -Налей белой киске молоко в миску.</p>	***

		<p>-Белая киска пьет молоко из миски. Насыпь черной киске «Вискас» в миску.</p> <p>-Черная киска ест «Вискас» из миски.</p> <p>-Положи серой киске рыбку в миску.</p> <p>-Серая киска ест рыбку из миски. Ребенок произносит чистоговорку и на каждое слово кладет фишку в миску (достает из миски) указательным типом хватания.</p> <p>-У киски есть «Вискас» в миске. Киска ест «Вискас» из миски.</p>	
Лексическая тема		«Зима»	
Рабочее поле		«Зимняя прогулка», «На горке»	
<p>Коррекция нарушений движений артикуляционного аппарата, дыхательной и голосовой функций</p>	<p>Артикуляционная гимнастика «Зимняя прогулка» (И. Ананьева) Развитие подвижности артикуляционного аппарата</p>	<p>Перед ребенком лежат части набора, из которых ребенок самостоятельно или с помощью взрослого выбирает те, из которых можно составить картинку к артикуляционному упражнению. Ребенок выкладывает изображение с учетом уровня сложности и выполняет упражнение артикуляционной гимнастики.</p> <p>Упражнение №1 «Улыбка» Губы напряжены, видны зубы. – Хорошо зимой на улице!</p> <p>Упражнение №2 «Лопатка» Рот открыт. Широкий расслабленный язык лежит на нижней губе. –Лопатку бери, гулять выходи.</p> <p>Упражнение №3 «Снеговик» Открыть рот широко, затем округлить в «колесико», затем вытянуть в «трубочку». –Скатаем три комка, слепим мы снеговика.</p> <p>Упражнение №4 «Морковка» Открыть рот. Узкий язык выдвинуть вперед. Удерживать 5 секунд. –Снеговику ловко сделаем нос из морковки.</p> <p>Упражнение №5 «Снежки» Надувать обе щеки. Удерживать 3-5 секунд. – Оп-снежок, оп-снежок. Кидай, дружок!</p>	*

		<p>Упражнение №6 «Горка» Улыбнуться, открыть рот. Кончиком языка упереться в основание нижних резцов, спинку языка поднять вверх. -Во дворе гора, на горе-детвора! Упражнение №7 «Ветерок» Положение языка такое же, как в упражнении «Горка». Вдох через нос, длительный выдох через рот. -На санки садись, с ветерком катись!.</p>	
Расширение предикативного словаря	Игра с движениями «На прогулке» Имитация действий в соответствии с текстом. Употребление глаголов 1 лица ед.ч.	<p>Логопед предлагает ребенку рассказать, чем он занимается на прогулке, и выучить стихотворение. Ребенок повторяет строчки (выкладывает фотографии, пиктограммы, имитирует движения) стихотворения и выкладывает фигуры в соответствии с текстом. Уровни сложности: 1-4. - Я зимой гуляю и в снежки играю, Снег лопатой копаю, Бабу снежную леплю. Куклу в саночках я везу. Весело гулять зимой! Выходи гулять со мной. И.Ананьева</p>	*
Развитие связной речи	Пересказ «На горке»	<p>Инструкция взрослого: «Выложи картинку к рассказу». Ваня и Таня гуляют. У Вани санки. Ваня маленький, а санки большие. Ваня санки на горку возить не может. Таня большая. Таня Ване кататься с горки поможет. Уровни сложности: 1-4.</p>	* **
Обучение грамоте	Упражнение «Точка» Формирование навыка определения границ предложения	<p>Упражнение выполняется с фишками любого цвета. Виды работы во время знакомства с текстом: Взрослый произносит предложение, а ребенок слушает и в конце предложения произносит слово «точка». Одновременно выкладывает фишку-точку. Во время пересказа: Ребенок в конце каждого предложения делает паузу и выкладывает фишку-точку.</p>	**
<i>Лексическая тема</i>		<i>«Птицы»</i>	

Рабочее поле		«Сорока»	
Коррекция нарушений движений артикуляционного аппарата, дыхательной и голосовой функций	Артикуляционная гимнастика «Сорока» Развитие подвижности артикуляционного аппарата	<p>Упражнение №1 «Забор» Губы напряжены, видны зубы. -Сорока, сорока, сорока-белобока из леса прилетела, на забор села.</p> <p>Упражнение №2 «Сорока» Открыть рот. Узкий язык выставить вперед. -На забор сорока села, вправо-влево посмотрела.</p> <p>Упражнение №3 «Крылья» Выдвинуть широкий язык изо рта и ритмично поднимать и опускать его. -Крошки увидела, крыльями замахала.</p> <p>Перед ребенком лежат части набора, из которых ребенок самостоятельно или с помощью логопеда выбирает те, из которых можно составить картинку к артикуляционной гимнастике.</p> <p>Упражнение №4 «Крошки» Улыбнуться, открыть рот. Кончик языка ритмично соединять с верхней губой. -Крошки хлебные нашла, клювом быстро собрала.</p>	*
Направление	Игры и упражнения	Содержание совместной деятельности	Уровень сложности
Развитие связной речи	Заучивание наизусть. Стихотворение «Сорока»	Логопед предлагает ребенку выложить изображение сороки из деталей набора. Уровни сложности: 1-4. -Вот летит сорока, сорока-белобока. Крошки хлебные нашла, клювом быстро собрала.	*
Обучение грамоте	Упражнение «Сколько слов?» Формирование навыка определения границ слова	Логопед предлагает ребенку с помощью собранных «крошек» посчитать количество слов в строчке (в стихке). Ребенок проговаривает стихотворение и на каждое слово выкладывает из ладони фишки на стол.	**
Расширение атрибутивного словаря (цвет, длина). Коррекция	Упражнение «На фигуры посмотри и сороку опиши» Составление фразы с предлогом «у».	Вариант 1. Взрослый выкладывает перед детьми мини-наборы по теме и предлагает по частям угадать предмет и составить предложение. -У сороки длинный синий хвост. У	**

нарушений фонетической стороны речи	Дифференциация звуков «Л»- «Р»	сороки белые бока. Вариант 2. Игра «Что в ладошках?» Задача: определить на ощупь по деталям набора объект. Взрослый держит в закрытых лодочкой ладонях детали набора, символизирующие определенный объект (голова, хвост, клюв и т.д.). Не раскрывая ладоней, перекладывает детали в сложенные лодочкой руки ребенка и предлагает на ощупь определить, что он нашел.	
Лексическая тема		«Весна»	
Рабочее поле		«Мимоза», «Весна»	
Формирование словаря экспрессивной речи	Употребление глаголов 3 лица ед.ч. и мн.ч.	Логопед предлагает изобразить зимнее солнце с короткими лучами и дерево. Задает вопросы о весне и ее приметах. Затем читает стихотворение и на каждую строчку выкладывает на рабочее поле одну деталь, соответствующую тексту. -Солнце ярче светит (желтый луч, палочка), Набухают почки (почка, деревянная фишка), Вырастает травка (зеленая палочка), И цветут цветочки (желтая фишка).	*
Развитие связной речи Обучение грамоте	Упражнение «Точка» Формирование навыка определения границ предложения	Виды работы во время знакомства с текстом: Взрослый произносит предложение, а ребенок слушает и в конце предложения произносит слово «точка». Одновременно выкладывает «фишку-точку». Во время пересказа ребенок в конце каждого предложения делает паузу и выкладывает фишку-точку. -Солнце ярче светит, набухают почки, скоро птицы прилетят, зацветут цветочки.	***
Развитие словоизменения и словообразования в экспрессивной речи	«Посчитай почки, цветы и лучи» Согласование числительного с существительными женского и мужского рода. Формирование	Вариант 1. Взрослый предлагает ребенку собрать фишки, поднимая их со стола указательным и большим пальцами. Вариант 2. Взрослый проговаривает рифмованный текст, выделяя	** ***

	навыка пинцетного захвата	голосом ударный звук, и предлагает ребенку пинцетным захватом брать «почки» в соответствии с ритмом.	
Формирование кинестетической и кинетической основы движений в процессе развития общей, ручной моторики	Игра с движениями «Мимоза» Имитация действий в соответствии с текстом	Логопед читает текст и предлагает детям с помощью деталей набора составить картинку к нему. В ходе обсуждения определяются объекты, которые можно изобразить: например, цифра 8. -День 8 Марта очень я люблю (воздушный поцелуй). -В этот день я маме цветочек подарю (вытянуть руки вперед, открыв ладони). -Желтая мимоза, нежный аромат (поднести ладони к носу, вдохнуть) -Маленькие солнышки в вазочке стоят (сделать колечко из большого и указательного пальцев на обеих руках). И.Ананьева	***
Коррекция нарушений фонетической стороны речи	Звук «Ч» Игра «Назови ласково» Формирование навыка словообразования с помощью суффиксов –чк-, -чик-	Логопед предлагает выбрать и назвать элементы мозаичной картины, в названиях которых есть звук «Ч»: луч-лучи, почка-почки, цветочек-цветочки. Зачем предлагает поиграть в игру «Что в ладошках?» Логопед держит в закрытых лодочкой ладонях детали набора. Не раскрывая ладоней, перекладывает детали в сложенные лодочкой руки ребенка и предлагает на ощупь определить и назвать ласково: «Лучик, почечка, цветочек».	***
Лексическая тема		«Дикие животные»	
Рабочее поле		«Белка и лиса»	
Формирование синтаксической структуры предложения	Упражнение «Опиши белку» Составление предложения с предлогом «у»	Логопед читает текст и предлагает детям с помощью деталей набора составить изображение белки. -У белки рыжая шубка, У белки острые зубки, У белки цепкие лапки И черные умные глазки.	*
Развитие связной речи	Составление рассказа-сравнения	Логопед побуждает ребенка к составлению сравнительного рассказа. Составление рассказа сопровождается соответствующими действиями с деталями комплекта. Выкладывается мозаичное изображение.	** ***

		-Белка и лиса –дикие животные. Они живут в лесу. Белка живет в дупле, а лиса-в норе. Белка маленькая, а лиса большая. Белка рыжая, и лиса рыжая. У белки пушистый хвост, и у лисы пушистый хвост. Белка ест грибы и орехи, а лиса- птичек и мышек.	
Развитие словоизменения и словообразования в экспрессивной речи	Упражнение «Чего не хватает?» Закрепление с помощью демонстрации действий существительных в форме Р.п. ед.ч.	Логопед убирает отдельные детали построек и предлагает ребенку ответить на вопрос: «»Чего не хватает у лисы (белки)?» -Хвоста, уха, лапки.	**
Коррекция нарушений фонетической стороны речи. Звуковой анализ.	Дифференциация звуков «Л»-«Р»	Логопед предлагает ребенку повторить по строчкам стихотворение «Белка» и выложить столько фишек, сколько звуков «Л» («Р») он произнесет в словах.	***
Лексическая тема		«Лето», «Цветы», «Насекомые»	
Рабочее поле		«На рыбалке», «На лугу»	
Коррекция нарушений движений артикуляционного аппарата, дыхательной и голосовой функций	Артикуляционная гимнастика «Летняя прогулка» (И. Ананьева) Развитие подвижности артикуляционного аппарата	Перед ребенком лежат части набора, из которых ребенок самостоятельно или с помощью взрослого выбирает те, из которых можно составить картинку к артикуляционному упражнению (солнце, волны, удочка и т.д.) Упражнение №1 «Улыбка» Губы напряжены, видны зубы. -Щурим глазки мы на солнце, улыбаемся ему. Упражнение №2 «Волны» Выдвинут широкий язык изо рта и ритмично поднимать и опускать его. -В речке мы купаемся, на волнах качаемся. Упражнение №3 «Рыбалка» Открыть рот. Узкий язык выдвинуть вперед. –Удочку взяли, рыбку поймали. Упражнение №4 Открыть рот. Широкий язык положить на нижнюю губу. -Легли на песок, отдыхаем, на солнце загораем. Упражнение №5 Круговые движения языком. -Педали кручу, на велосипеде качу.	*

		Упражнение №6 Поднять язык за верхние зубы, опустить за нижние. -На горку заезжаю, с горы лечу.	
Расширение предикативного словаря	Игра с движениями «На рыбалке» Имитация действий в соответствии с текстом. Понимание (употребление) глаголов 1 лица ед.ч. Игра с движениями «Стрекоза» Имитация действий в соответствии с текстом. Понимание (употребление) глаголов 3 лица ед.ч.	-Я в лодке сижу (вытянуть руки вперед и соединить ладони), -Рыбку удочкой ловлю (поднять руку вверх и сделать резкий мах прямой рукой вперед). Логопед предлагает ребенку рассказать, чем он занимается на прогулке, и выучить стихотворение. Ребенок повторяет строчки (выкладывает пиктограммы, имитирует движения) стихотворения, затем выкладывает фигуры в соответствии с текстом. -На травинке сидит стрекоза (руки развести в стороны). -У нее большие глаза (приблизить округленные пальцы к глазам). -Стрекоза кругом глядит (повороты головой влево-вправо) -И к речке летит (бег на месте (вперед) с разведенными в стороны руками).	* **
Формирование синтаксической структуры предложения	Упражнение «Опиши ромашку» Составление предложения с предлогом «у».	Логопед предлагает ребенку послушать стихотворение и назвать цветок, о котором в нем говорится. Затем предлагает выложить изображения ромашек из деталей набора. - Ромашки, ромашки, белые рубашки, желтые сердечки, растут у речки. Логопед задает вопрос: «Какого цвета у ромашки лепестки (сереедка, листья, стебель)?»- и побуждает ребенка к составлению предложений с предлогом «у»: -«У ромашки...».	**
Формирование кинестетической и кинетической основы движений в процессе развития общей, ручной моторики	Дидактическая игра «Сколько?» Формирование навыка определения границ слова	Логопед проговаривает текст, выделяя голосом ударный звук, и предлагает ребенку брать указательным типом хватания палочки в предлагаемом ритме. Логопед предлагает ребенку с помощью собранных палочек посчитать количество слов в строчке (в стишке). Ребенок проговаривает стихотворение и на	** ***

		каждое слово выкладывает палочки на стол слева направо.	
Коррекция нарушений фонетической стороны речи. Звуковой анализ.	Звук «Р»	Упражнение выполняется фишками любого цвета. Логопед предлагает ребенку прочитать стихотворение «Ромашки» и выложить столько фишек, сколько раз он произнесет звук «Р» в словах.	***

Приложение №2

Рабочие поля на лексические темы с цветными схемами мозаичных построек и рабочие поля с черно-белыми контурными схемами (формат А4)

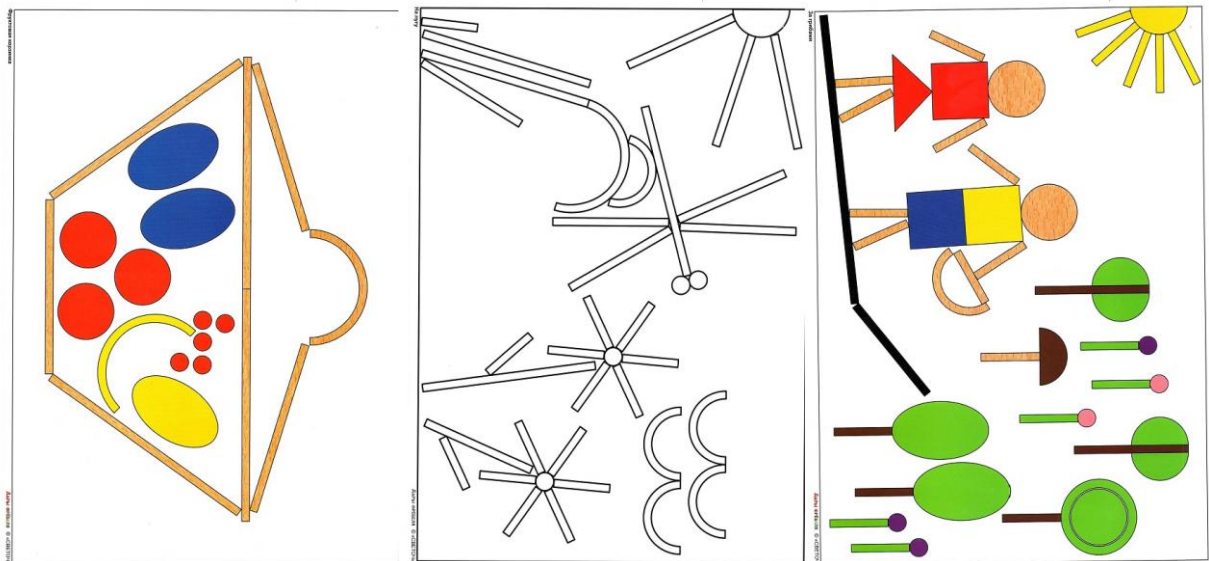

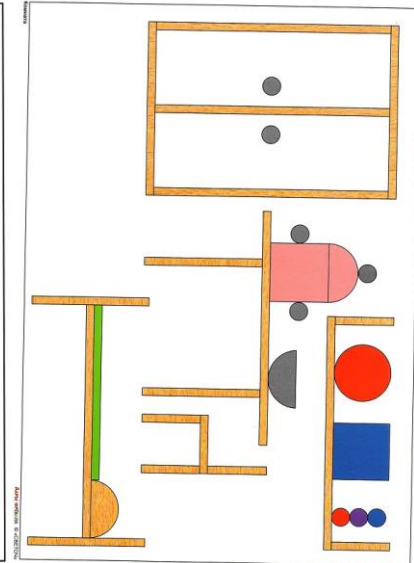
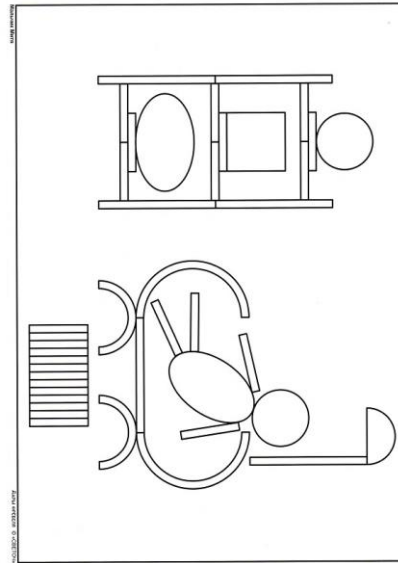
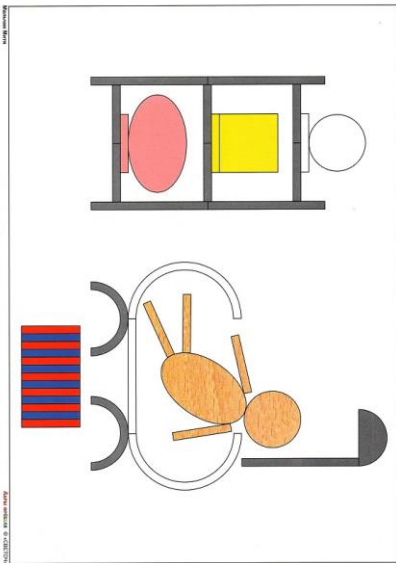
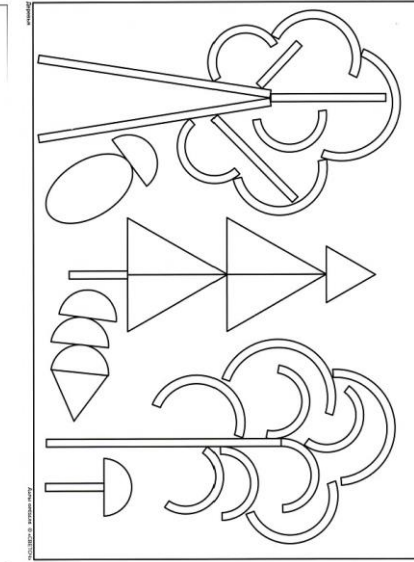
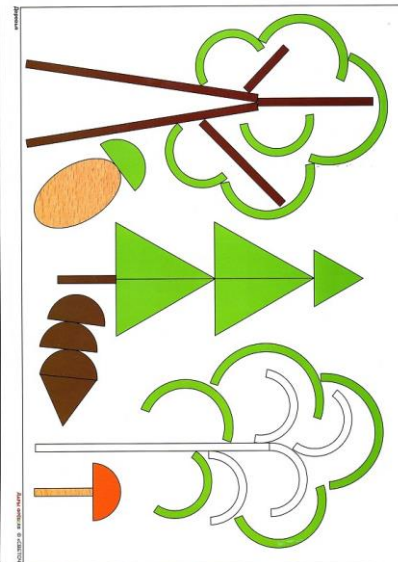
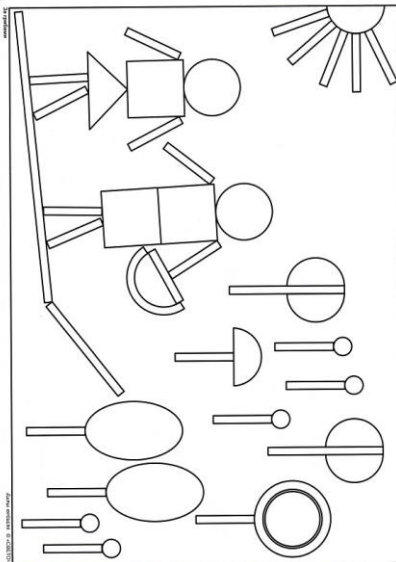
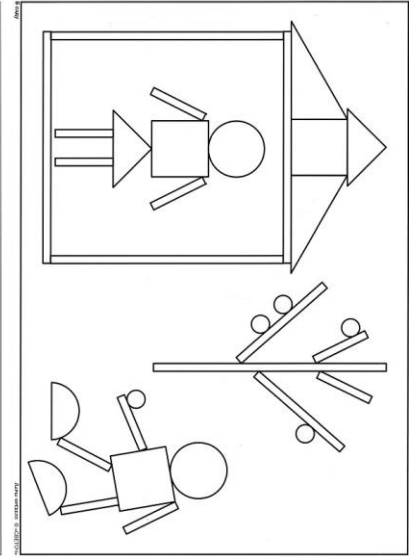
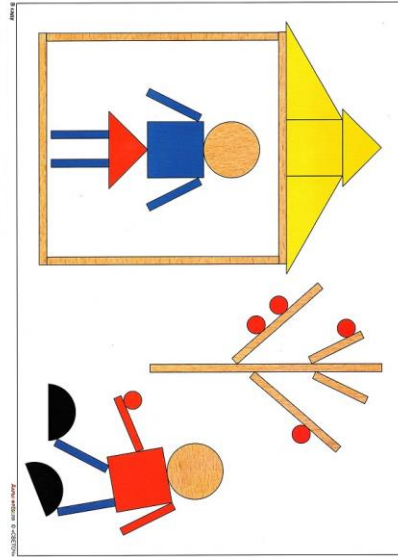
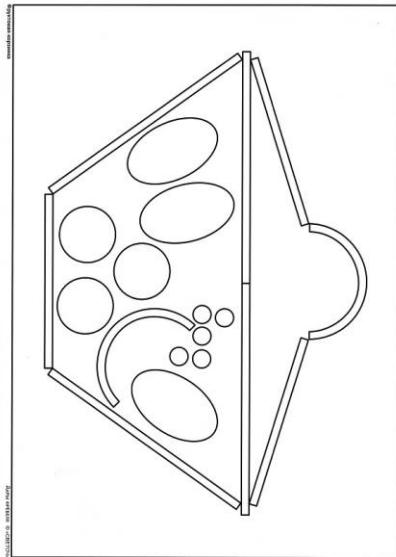

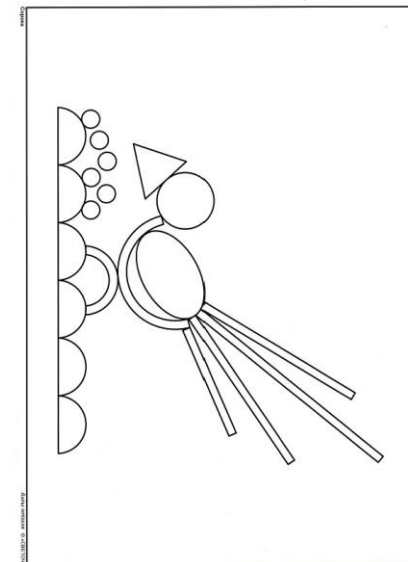
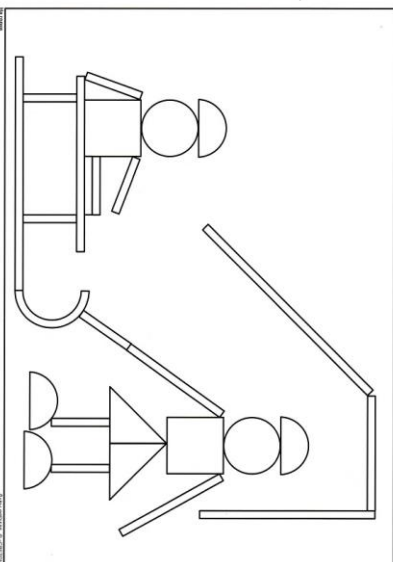
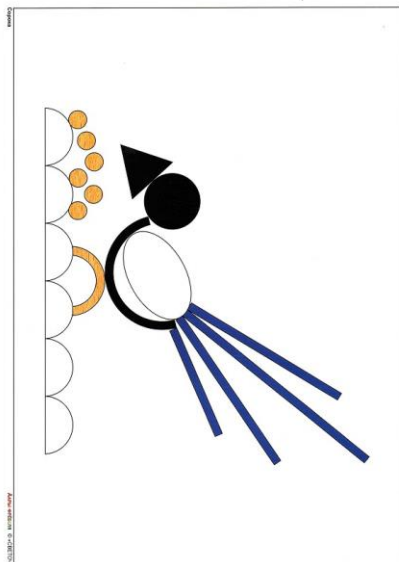
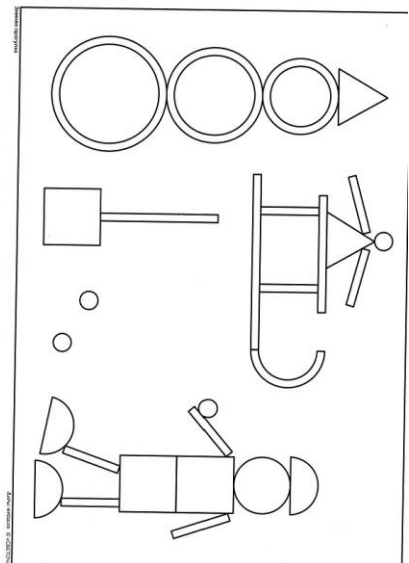
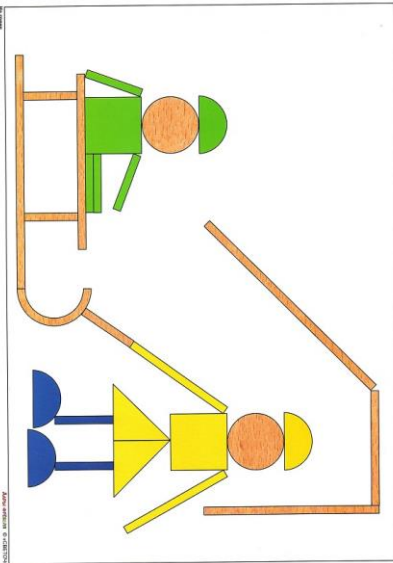
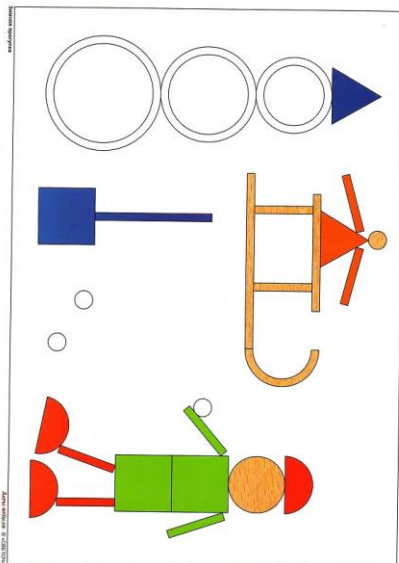
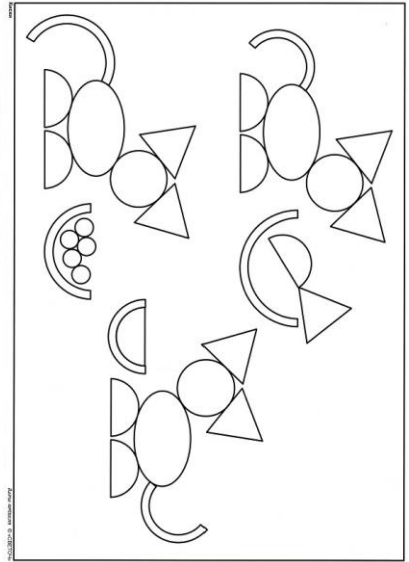
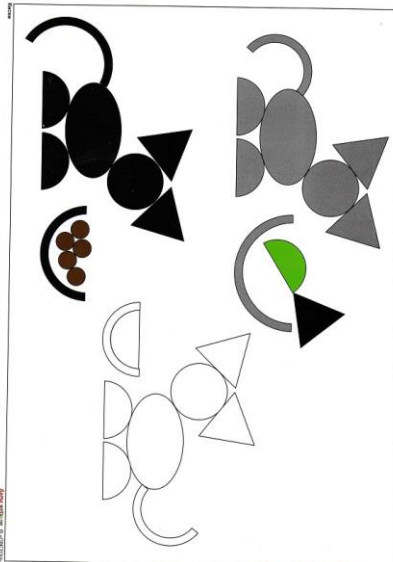
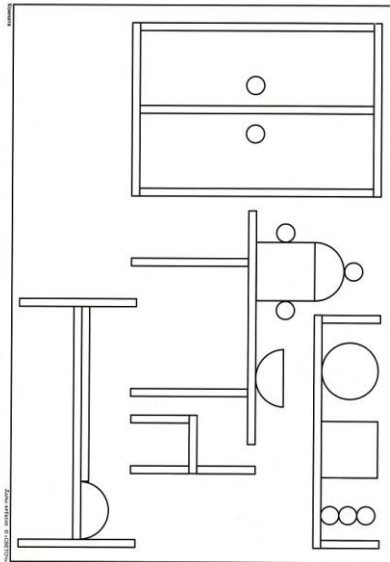

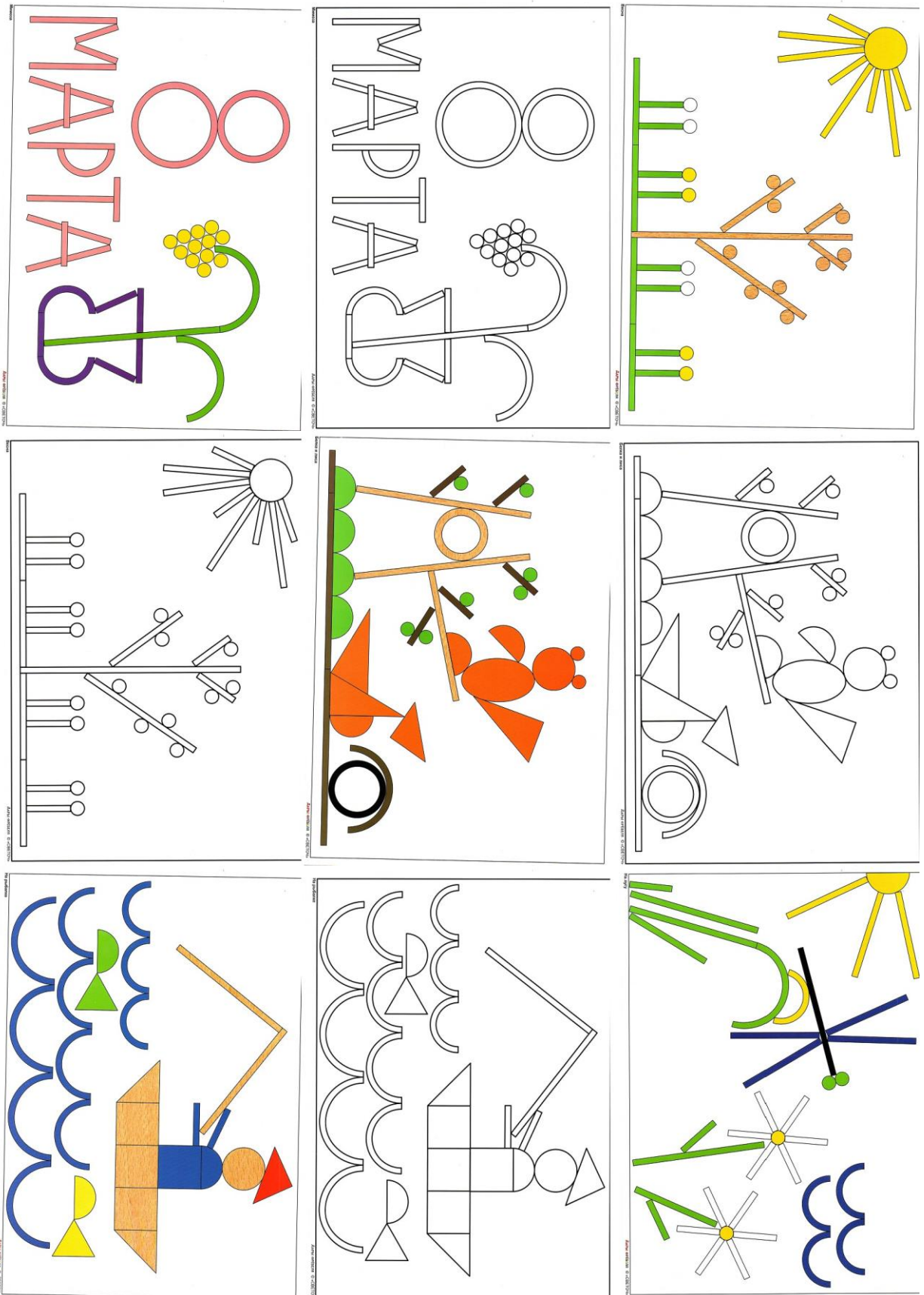



Рабочие поля и схемы изготовленные учителем-логопедом (формат А4)

1.«Улитка»

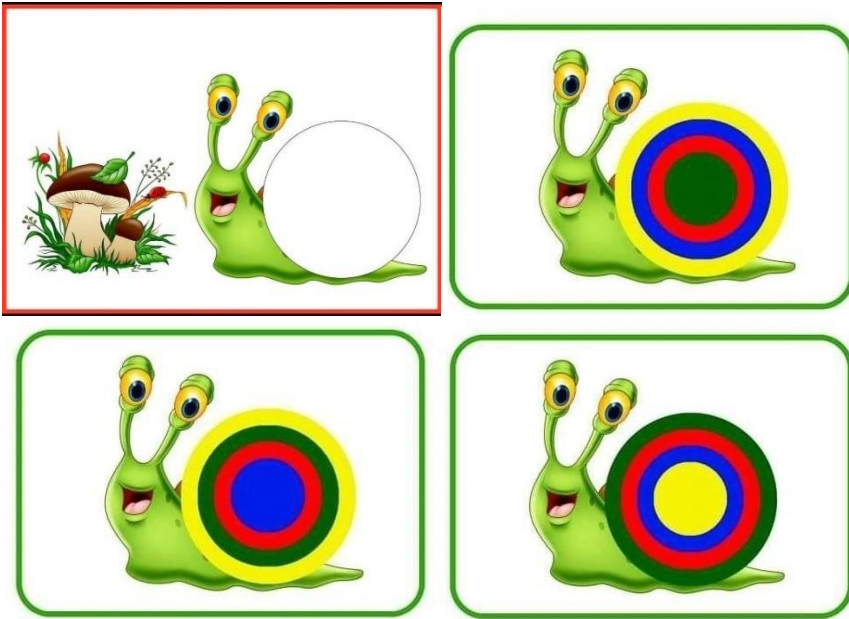

2. Теневые и контурные рабочие поля

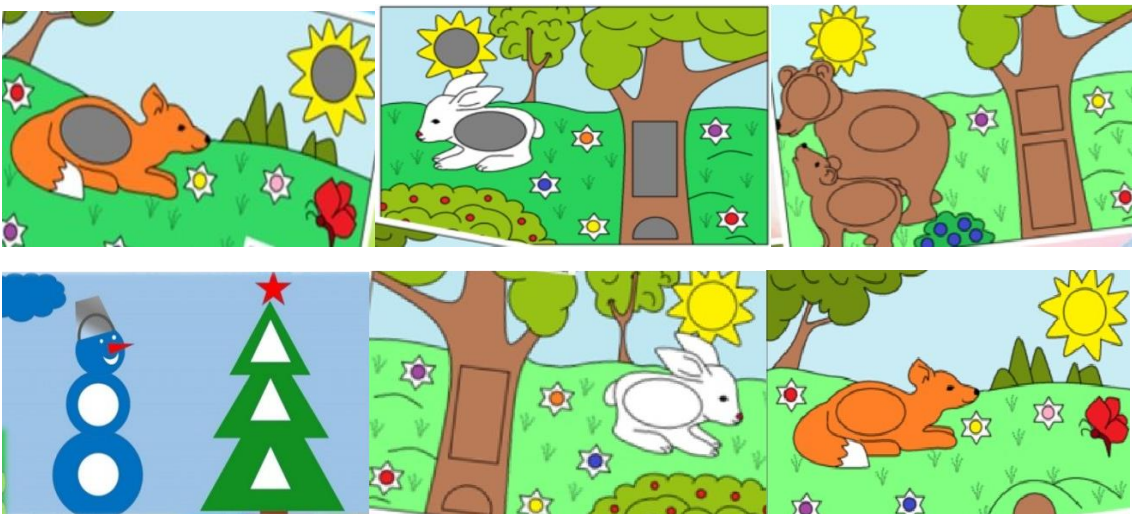

3. Составление предложений

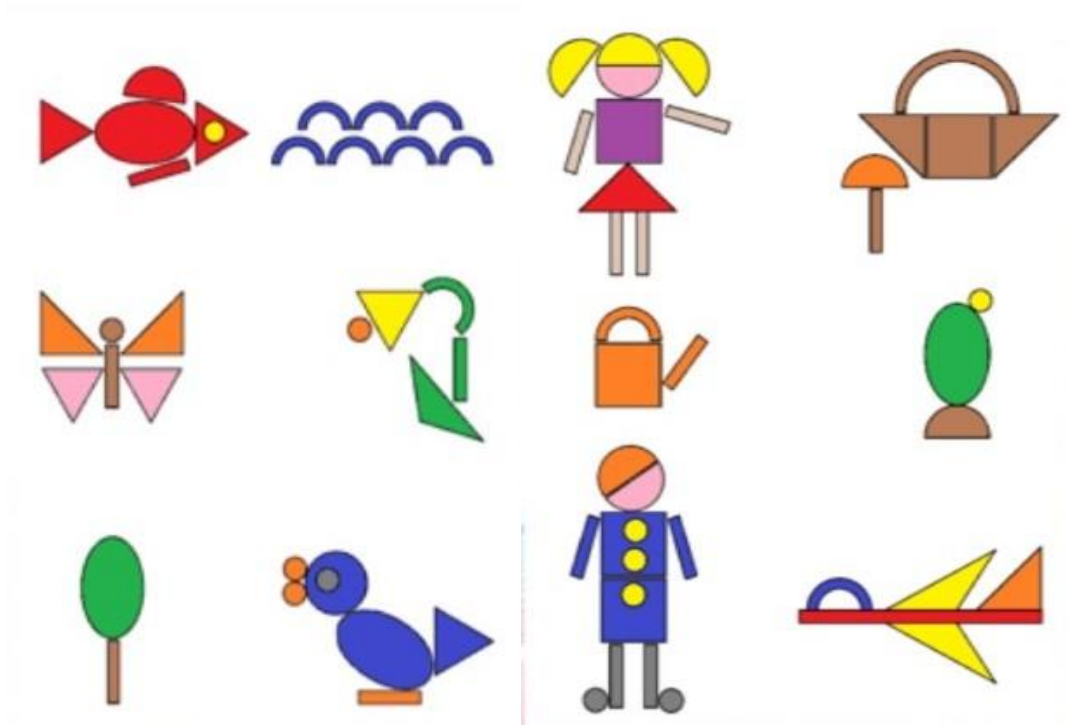

4. Пересказ художественных произведений



5. Образцы и схемы построек

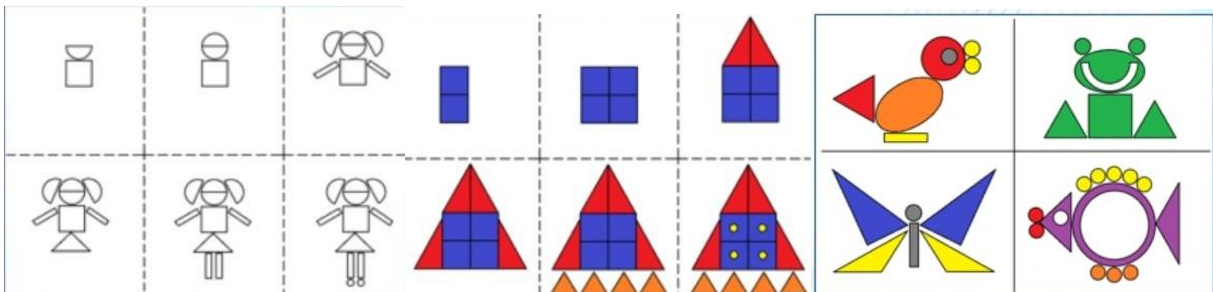

6. Схема составления рассказа.



Приложение №4

Фото занятий

Выкладывание с помощью педагога на цветное поле и самостоятельное выполнение из деталей, подобранных педагогом заранее (в пенал)

Самостоятельный подбор деталей мозаики, соответствующий рабочему полю и выполнение работы



Выкладывание элементов изображений самостоятельно на черно-белое поле путем зрительного соотнесения с образцом-схемой, затем по памяти

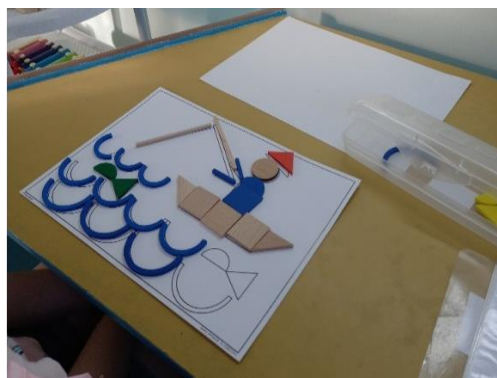

Оборотная сторона рабочего поля используется для создания построек путем соотнесения, выполнения по памяти и самостоятельному замыслу ребенка по скороговорке, стихотворению, сказке и т.д.

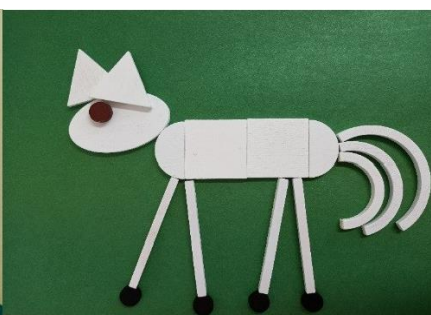
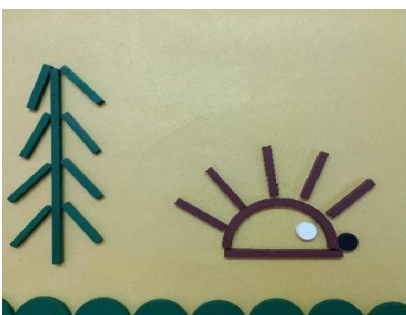
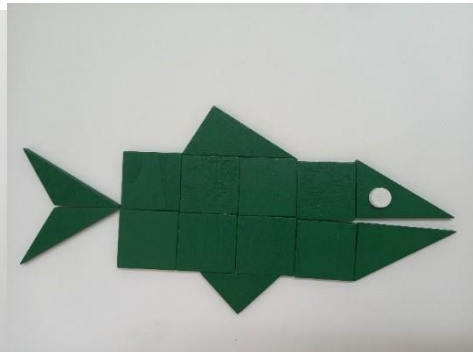
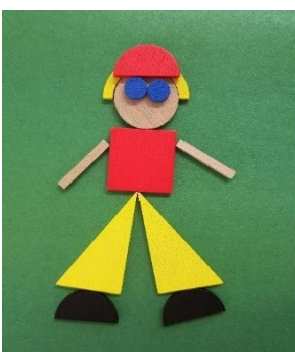
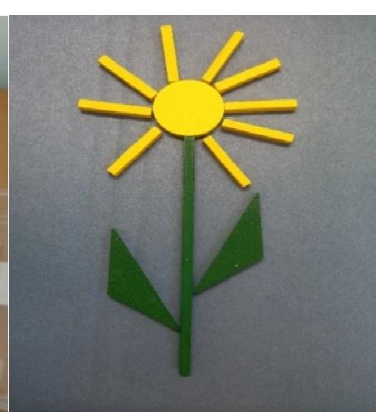

Выкладывание сюжета с помощью «Игровой логопедической мозаики» на базе игрового набора «Дары Фрёбеля» с речевым сопровождением.